

UNIVERSIDAD MAYOR DE SAN ANDRÉS

U.M.S.A.

FACULTAD DE HUMANIDADES Y CIENCIAS DE LA EDUCACIÓN

CARRERA: CIENCIAS DE LA EDUCACIÓN

ÁREA: EDUCACIÓN A DISTANCIA

TESIS DE GRADO.

TEMA:

*LA EDUCACIÓN A DISTANCIA: UNA ALTERNATIVA DE MAYOR
COBERTURA POBLACIONAL CON EL MISMO NIVEL
ACADÉMICO QUE LA PRESENCIAL EN LA EDUCACIÓN
SUPERIOR BOLIVIANA.*

POSTULANTE.

UNIV. BASILIO ROJAS COSME.

PROFESOR TUTOR.

LIC. EMILIO OROS MÉNDEZ.

1999

I N D I C E G E N E R A L

| INDICE. | página |
|--|--------|
| Agradecimiento. | |
| Dedicatoria. | |
| Introducción. | |
| | |
| CAPITULO I | |
| | |
| 1.1. Antecedentes | 1. |
| 1.2. Planteamiento del problema. | 7. |
| 1.3. Justificación. | 10. |
| 1.4. Operacionalización del problema | 13. |
| 1.5. Delimitación del objeto de estudio. | 14. |
| 1.5. Contenido de la investigación. | 16. |
| 1.6. Objetivos. | 18. |
| 1.7. Hipótesis. | 20. |
| Variable Dependiente. | 20. |
| Variable Independiente. | 20. |
| 1.7. Aclaración de Términos. | 21. |

CAPITULO II

M A R C O T E O R I C O.

| | | |
|-------|--|-----|
| 2.1. | La Educación a Distancia. | 22. |
| 2.2. | Historia y Evolución de la Educación a Distancia. | 23. |
| 2.3. | La Educación a Distancia en nuestro medio. | 28. |
| 2.4. | Ventajas de la Educación a Distancia. | 36. |
| 2.5. | Desventajas y dificultades de la Educación a Distancia. | 40. |
| 2.6. | Características de la Educación a Distancia. | 48. |
| 2.7. | Características de la Educación a Distancia. (Cuadro). | 49. |
| 2.8. | La Educación a Distancia en la Educación Superior. | 51. |
| 2.9. | Desafíos de la Educación a Distancia. | 53. |
| 2.10. | Corriente Pedagógica en la Educación a Distancia. | 56. |
| 2.11. | El Aprendizaje dentro el Constructivismo. | 57. |
| 2.12. | Conclusión del marco teórico. | 74. |

CAPITULO III

METODOLOGÍA.

| | | |
|------|--|------|
| 3.1. | Consideraciones previas. | 76. |
| 3.2. | Descripción Metodológica. | 80. |
| 3.3. | Delimitación del universo de estudio. | 83. |
| 3.4. | Instrumento de estudio. | 86. |
| 3.5. | Procedimiento de la investigación. | 92. |
| 3.6. | Experiencia del curso de Didáctica General a Distancia. | 98. |
| | - Objetivos. | 98. |
| | - Objetivo específico. | |
| | - Marco Institucional. | 99. |
| | - Descripción de Proyecto. | |
| | - Metas. | 100. |
| | - Cobertura Poblacional. | 100. |
| | - Recursos. | |
| | - Materiales de Estudio. | 101. |
| | - Módulo de Estudio. | 101. |
| | - Estructura de Módulo. | 104. |
| | - Tutoría. | 105. |
| | - Tutoría Presencial. | 107. |

| | |
|--|------|
| - Tutoría Telefónica. | 108. |
| - Tutoría Postal. | 109. |
| - Guardia tutorial. | 110. |
| - De la Evaluación. | 111. |
| - Evaluación Inicial. | 112. |
| - Evaluación del Proceso. | 113. |
| - Pruebas de Autoevaluación. | 114. |
| - Pruebas de Evaluación. | 114. |
| - Evaluación Final de Proceso. | 115. |
| - Materiales de apoyo. | 118. |
| - Guías Didácticas. | 119. |
| - Hojas de Registro. | 119. |
| - Fichas de Seguimiento Académico. | 120. |
| - Hojas de Autoevaluación. | 120. |
| - Hojas de Evaluación. | 121. |
| 3.7. Informe y análisis preliminar de la Experiencia. | 123. |
| 3.8. Bases para la construcción de los materiales Educativos. | 129. |
| 3.9. Aplicación de encuestas. | 144. |
| 3.9.1. Cuadros de resultados de las encuestas. | 145. |

CAPITULO IV.

RESULTADOS

| | |
|---|------|
| 4.1. Curso de Didáctica General a Distancia. | 148. |
| 4.2. Posición de los participantes en el curso. | 152. |
| 4.3. Nivel de avance del desarrollo del curso. | 170. |
| - Comparación Descriptiva. | |
| - Estimación Estadística. | |

CAPITULO V.

CONCLUSIONES.

| | |
|-----------------------|------|
| 5.1. Conclusiones. | 177. |
| 5.2. Recomendaciones. | 182. |
| Bibliografía. | 183. |
| Anexos. | |

AGRADECIMIENTO:

Quiero agradecer a todos los docentes que apoyaron la realización de este trabajo, un agradecimiento especial a la Dra. Elena Getino, al Lic. Juan García Duchén y al Lic. Emilio Oros M. por el gran apoyo recibido de cada uno de ellos.

DEDICATORIA .

Quiero dedicar este trabajo de investigación a toda mi familia y a una compañera en especial que me impulsó y apoyó a la realización del presente trabajo.

I N T R O D U C C I O N

De un tiempo ~~ya~~_o esta parte se puede observar que la educación en Bolivia, ha experimentado una serie de dificultades, situando en verdaderos conflictos a gobiernos, políticos y expertos en educación.

Lo que nos sugiere una búsqueda permanente de respuestas capaces de satisfacer las más elementales necesidades educativas que demanda la sociedad en general.

Por lo que este trabajo de investigación, pretende responder de forma puntual y concreta a esta problemática educativa, en dirección de lograr una mayor cobertura poblacional con el mismo nivel académico que la educación tradicional, a través de una modalidad diferente de llevar adelante procesos educativos con mayores posibilidades de llegar a todos los sectores interesados en una formación a nivel Universitario y educación permanente.

Para este propósito se ha dividido el presente trabajo en cinco capítulos que contienen una relativa información respecto al tema que nos ocupa:

En un primer capítulo pretendemos anotar algunos antecedentes y conocer la problemática de la educación superior en la Universidad Mayor de San Andrés y la educación en general.

En un segundo capítulo anotamos toda la parte teórica de apoyo para la definición, conceptualización, alcances y limitaciones de la Educación a distancia en el contexto Universal, Latinoamericano y Boliviano.

En un tercer capítulo nos referimos a la investigación misma, desde la parte metodológica y procesamiento de datos y otros.

Para luego pasar a ~~el~~ capítulo de los resultados en la que se puede ver las conclusiones a lo que se llegó en este trabajo de investigación.

CAPITULO I

1.1. ANTECEDENTES.

La educación, una de las primeras funciones del Estado, Ley 1565 (Reforma Educativa) en su inciso 1. Sostiene "... es la más alta función del Estado, porque es un derecho del pueblo e instrumento de liberación nacional y porque tiene la obligación de sostenerla, dirigirla y controlarla a través de un vasto sistema escolar"

Este principio en estos últimos tiempos, ha experimentado una serie de dificultades para su cumplimiento, y ha situado en verdaderos conflictos a gobiernos, políticos, educadores y otros entendidos en enseñanza superior Boliviana.

Porque, cada vez es más difícil responder a ésta problemática, por el crecimiento y demanda de estudiantes a la educación superior, en la Universidad Mayor de San Andrés, la Facultad de Humanidades ^{de la UMSA} y la Carrera de Ciencias de la Educación en particular, por la dinámica que plantea la misma.

Desde 1993 hasta 1997 la Universidad Mayor de San Andrés, experimentó un crecimiento del 22,9% teniendo una población de 38.734 estudiantes matriculados en 1993 y 47.433 en 1997, la Facultad de Humanidades sufre un crecimiento del 22, 45 % con una población de 4.199 en 1993 y 5.096 en 1997.

La Carrera de Ciencias de la Educación también experimenta un crecimiento poblacional muy importante en estos últimos cinco años, en 1993 registra 575 estudiantes, en el año 1994 sufre un mayor incremento por la implementación del Programa para el Magisterio que eleva la población estudiantil a 2.033 con un crecimiento del 253.56%.

Por disposiciones Universitarias este Programa para el magisterio, pasa a depender del Vicerectorado C.E.P.I.E.S, por lo que en el año 1995 la Carrera de Ciencias de la Educación sufre un decrecimiento del -46.8% teniendo registrado 1080 estudiantes, 1996 sufre un incremento del 6% haciendo una población de

1080 estudiantes, 1997 significa un decrecimiento del -13% quedándose con una población de 994 estudiantes registrados de forma regular.

Haciendo un crecimiento total del 199.52 % en cinco años. (Datos. C.P.D.I.) Centro de procesamiento de datos de información. U.M.S.A.

Este crecimiento representa una de las limitaciones de mayor admisión de estudiantes en la educación superior, por las dificultades que produce la misma .

Por otra parte las necesidades de superación permanente que sugieren las nuevas políticas económicas imperantes en los últimos tiempos, la diversificación de la sociedad y el crecimiento poblacional acelerado que vive la Humanidad, han hecho que muchos sectores se vean en serias dificultades para satisfacer sus necesidades de superación y aprendizaje permanente.

En los diseños educativos vigentes en la actualidad

se puede observar que responden a una estructura gubernamental de desigualdad e injusticia social, en favor de grupos privilegiados, dejando de lado a muchos sectores que viven en dificultades de limitación económica, de distancia, de aislamiento social, de impedimento físico, amas de casa y otros, que se encuentran en situaciones difíciles, que les dificulta asistir a una educación de formación profesional con todas las facilidades que cuentan los sectores privilegiados a la que responde el sistema de educación superior Boliviana en su conjunto.

Y cuando se considera la problemática de la educación, solo se entiende como un proceso de enseñanza **Meramente Áulica**, es decir, profesor, pupitres, pizarra, aula y alumnos, sin tomar en cuenta que educación significa también enseñanza fuera del aula como por ejemplo la educación a distancia.

También es importante considerar que muchos sectores de la población tanto joven como adulta, al no encontrar

alternativas de estudio y al ver frustradas sus aspiraciones de superación, se ven obligados a tomar diferentes actitudes, así como insertarse en la economía informal u ocupaciones eventuales que nada tienen que ver con los largos años que le significó su bachillerato, y se ven obligados a engrosar las filas de desocupados que últimamente ha sufrido un crecimiento muy acelerado y de manera alarmante.

Si las políticas educativas de la Facultad de Humanidades de Ciencias de la Educación y la Universidad en su conjunto, no incorporan alternativas diferentes de llevar adelante procesos educativos, estarán contribuyendo a que muchos sectores de la población queden desplazados del sistema educativo superior, no permitiendo una mayor democratización de la educación, dejando de lado a muchos sectores frustrados en su intención de superación y profesionalización.

Frente a esta problemática, sería conveniente que las

políticas educativas de las Universidades del país, contemplen **La Educación a Distancia** como una forma diferente de llevar adelante procesos educativos, para lograr una mayor cobertura poblacional y democratización de la educación superior, tomando en cuenta a todos los sectores dentro del quehacer educativo tanto como en el campo intelectual y técnico, para la recuperación de valiosos recursos humanos y mejor desarrollo de la sociedad y la comunidad entera.

De igual manera, resultará imprescindible e importante fomentar el desarrollo e innovación de nuevas alternativas y modalidades educativas capaces de responder y llegar a todos los sectores de la población, con estrategias que le signifiquen, calidad excelencia y economía para su formación profesional.

1.2. PLANTEAMIENTO DEL PROBLEMA

La educación por ser un instrumento de cambio social, representa un verdadero desafío para satisfacer a la comunidad y la sociedad por la importancia que ésta adquiere para el desarrollo integral del individuo y la comunidad, de ahí la necesidad de llegar con este servicio a todos los sectores, por intermedio de alternativas de estudio como la Educación a Distancia.

Modalidad que por sus características representa una verdadera alternativa de respuesta a la problemática educativa, frente al hecho de que muchos sectores de la población adulta, por diferentes factores de distancia, limitación económica, aislamiento social, compromisos laborales y limitaciones físicas, se ven en la necesidad de desistir a una formación educativa superior y universitaria por los altos costos económicos e inversión de tiempo que significa en la actualidad la educación superior y presencial.

Además muchos sectores estudiantiles y profesionales no pueden optar por una permanente actualización de conocimientos por la falta de medios capaces de satisfacer a esta demanda claramente planteada por la sociedad entera.

Este hecho nos anima a proponer este trabajo de investigación, en busca de encontrar alternativas de estudio en dirección de responder a ésta problemática educativa.

Por lo que nos planteamos las siguientes preguntas para el inicio del presente trabajo.

- Puede la Educación a distancia coadyuvar a una mayor cobertura poblacional en la educación superior Boliviana?

- Tiene la educación a distancia suficientes elementos para responder a la problemática educativa con la misma calidad académica que la

presencial?

- Es posible a través de la educación a Distancia posibilitar la democratización de la Educación en la U.M.S.A. y la Carrera de Ciencias de la Educación?

En base a estas preguntas generadoras nos proponemos orientar el presente trabajo de investigación, con el propósito de proponer **La Modalidad a Distancia** como una alternativa de mayor cobertura poblacional y democratización de la educación superior en la carrera de Ciencias de la Educación y la Universidad en su conjunto.

1.3. JUSTIFICACIÓN.

En el sistema educativo planteado en nuestro país, se puede observar que éste responde a objetivos de grupos privilegiados, pudientes económicamente y de disposición de tiempo, porque, plantea una educación estructurada para una enseñanza ^Xáulica y de forma presencial, con asistencia obligatoria y con altos costos para su mantención.

~~X~~ Esto a su vez denota cada vez mayores dificultades para los gobernantes y políticos del país y el mismo beneficiario de la enseñanza.

También es importante considerar otras razones que justifican la importancia de este trabajo de investigación, como los que se anotan a continuación:

Existen sectores de bachilleres y población de las áreas rurales interesadas en un mejoramiento educativo, que se ven en serias dificultades para el

logro de este objetivo, porque su medio habitad se encuentra a cierta distancia de los centros de **Educación Presencial**.

Los que deciden optar por esta modalidad (presencial), se ven en la necesidad de tomar medidas de gran significación, como el abandono de su medio cultural, trabajo y otros, que sitúan a estos en verdaderos inconvenientes, de subsistencia y afecto familiar.

También existen sectores que se encuentran en las cárceles por diferentes causas, los que al no tener acceso a algún tipo de educación, se hace más difícil su recuperación e inserción en la sociedad como personas útiles a la misma.

Existen personas que por diferentes causas, se ven internados en hospitales de recuperación física y salud, los que debido a su condición de internos no pueden asistir a cursos de actualización y conocimientos, por las dificultades que les representa

el traslado de los centros hospitalarios a los de educación presencial.

También existen sectores con limitaciones económicas, debido a las políticas socioeconómicas planteadas en Bolivia, que hacen que estos opten alternativas de insertarse en fuentes de trabajos eventuales y coyunturales con el objetivo de encontrar y generar recursos elementales de subsistencia. Estas personas se ven imposibilitados de asistir a los centros de formación educativa y profesionalización superior y Universitaria.

Existen sectores de amas de casa que por sus obligaciones de atención de su familia producto de matrimonios prematuros en algunos casos, o por no haber tenido la oportunidad de estudio, ven frustradas sus intenciones de superación al no encontrar alternativas capaces de responder a sus limitaciones de tiempo y economía, para lograr una mejor formación y actualización de conocimientos.

Existen sectores con obligaciones laborales, sociales y económicas que se ven en la imposibilidad de asistencia a los centros educativos de formación superior.

Por lo que el presente trabajo de investigación pretende proponer la EDUCACIÓN A DISTANCIA COMO UNA MODALIDAD ALTERNATIVA DE MAYOR COBERTURA POBLACIONAL EN LA EDUCACIÓN SUPERIOR, frente a las diferencias socio-económicas de los estudiantes y las dificultades de infraestructura en que se debate la Carrera de Ciencias de la Educación y la Universidad en general.

1.4. OPERACIONALIZACION DEL PROBLEMA Y DELIMITACION DEL OBJETO DE ESTUDIO.

La operacionalización del problema nos plantea aspectos fundamentales que los anotamos a continuación como:

- La incorporación de la educación a distancia como una modalidad diferente para llevar adelante procesos educativos en la educación superior.

- Garantizar el mismo nivel académico de rendimiento que la educación presencial.
- Conocer los elementos metodológicos que caracterizan a la educación a Distancia.
- Justificación y sistematización de la educación a distancia para adecuarla a la realidad Boliviana.

Para una mayor cobertura educacional de la educación superior, se pueden plantear diferentes alternativas, pero en este trabajo nos limitaremos ^{al} ~~a~~ estudio de la Modalidad a Distancia por las ventajas que plantea la misma.

1.5. DELIMITACION DEL OBJETO DE ESTUDIO.

a) Objeto de estudio:

Este trabajo de investigación tiene el propósito de responder a la problemática educativa superior en la

que se debate la educación Boliviana y la Universidad Mayor de San Andrés específicamente.

Para proponer la " La Educación a Distancia " como una alternativa diferente de llevar adelante procesos educativos con la misma calidad académica que ofrece la educación presencial, dirigida a sectores de bachilleres y población adulta que por dificultades de distancia, obligaciones familiares, sociales, económicas, físicas y de aislamiento social, no tuvieron la oportunidad de hacerse de una profesión a nivel universitario y superior.

Para la verificación de la aplicabilidad de la Modalidad a distancia en la Educación Superior y Universitaria, se toma como base la experiencia en el curso de Didáctica General a Distancia, materia perteneciente al pensum de Ciencias de la Educación, por intermedio de dos Módulos de estudio de 6 y 5 unidades didácticas, con duración de un semestre académico, desarrollados en la primera gestión de 1998.

1.5.1. CONTENIDO DE LA INVESTIGACIÓN.

Se tomaron todos los criterios educativos que recomienda la modalidad a distancia desde su planificación, administración, dirección, elaboración de materiales (Módulos de estudio, guías didácticas separatas, Kardeks de registro, de seguimiento académico) y su evaluación final.

Espacio:

La aplicación de la experiencia se llevó a efecto en la carrera de Ciencias de la Educación, durante el primer semestre de la gestión académica 1998, con una muestra de 65 estudiantes de la Carrera de Ciencias de la Educación de la Universidad Mayor de San Andrés de la Ciudad de LA PAZ.

GRUPO DE TRABAJO:

Se trabajó con estudiantes de Cuarto año de la carrera

de Ciencias de la Educación de la materia de Didáctica General los mismos divididos en dos grupos: Presenciales y a Distancia.

Grupo 1. 40 Estudiantes por la **Modalidad Presencial.**

Grupo 2. 25 Estudiantes de por la **Modalidad a Distancia.**

Los que desarrollaron el mismo programa de la materia de Didáctica General del pensum de la Carrera de Ciencias de la Educación.

Se ha tomado este grupo de participantes en este trabajo, por la aceptación del docente y estudiantes de la materia, los mismos comprometidos con la problemática educativa.

1.6. OBJETIVOS.

a) OBJETIVO GENERAL.

PROPONER Y FUNDAMENTAR LA MODALIDAD A DISTANCIA COMO UNA ALTERNATIVA DE MAYOR COBERTURA POBLACIONAL EN LA EDUCACIÓN SUPERIOR, CON EL MISMO NIVEL ACADÉMICO QUE LA PRESENCIAL, EN LA CARRERA DE CIENCIAS DE LA EDUCACIÓN DE LA U.M.S.A.

b) OBJETIVOS ESPECÍFICOS.

1. Fundamentar, Conceptualizar y definir los alcances de la educación a distancia en relación a las diferencias con la presencial para una mayor cobertura poblacional en la educación superior Boliviana.
2. Conocer las ventajas y limitaciones de la Educación a Distancia para posibilitar el mismo nivel académico que la presencial.

3. Verificar que la modalidad a distancia permite alcanzar e insertar a la población universitaria desplazada del sistema educativo por diferentes causas de distancia, aislamiento social, limitación económica y otros.

4. Comprobar que la modalidad a distancia es posible aplicar en la Carrera de Ciencias de la Educación de la Universidad Mayor de San Andrés.

1.7. H I P O T E S I S.

MEDIANTE LA MODALIDAD A DISTANCIA, ES POSIBLE LOGRAR UNA MAYOR COBERTURA POBLACIONAL EN LA EDUCACIÓN SUPERIOR, LOGRANDO EL MISMO NIVEL ACADÉMICO QUE POSIBILITA LA EDUCACIÓN PRESENCIAL EN LA CARRERA DE CIENCIAS DE LA EDUCACIÓN DE LA UNIVERSIDAD MAYOR DE SAN ANDRÉS.

1.7.1. VARIABLE DEPENDIENTE.

A través de la modalidad a distancia es posible lograr una mayor cobertura poblacional con el mismo nivel académico que la presencial en la educación superior Boliviana.

1.7.2. VARIABLE INDEPENDIENTE.

La enseñanza a distancia plantea una alternativa de superación y aprendizaje a todos los sectores interesados en una educación permanente.

1.7.3. ACLARACIÓN DE TÉRMINOS.

- * Modalidad a Distancia. Se entiende como una forma de llevar adelante procesos educativos a través de medios de comunicación, donde existe una separación de docente y estudiante.

- * Mayor Cobertura. Se entiende como una forma de llegar a una mayor cantidad de personas con un proceso educativo.

- * Educación Superior. Se entiende como una forma de aprendizaje universitaria que busca formar profesionalmente a ~~el~~ estudiante.

- * Nivel Académico. Se entiende como el grado de conocimiento alcanzado al final de un proceso educativo.

- * Educación Presencial. Se entiende como una forma de llevar adelante procesos educativos con presencia del estudiante, donde existe un contacto directo entre educador y educando.

CAPITULO II

M A R C O T E O R I C O

M A R C O T E O R I C O

2.1. LA EDUCACIÓN A DISTANCIA.

La educación a Distancia como modalidad educativa para una igualdad de oportunidades de aprendizaje en la Educación Superior Boliviana, es el tema de estudio en este trabajo de investigación.

El tema es sumamente extenso, pero por la importancia del mismo, en esta parte trataremos de dar un panorama suficientemente amplio, sobre las posibilidades que ofrece la educación a distancia dentro la enseñanza superior y de profesionalización en la Universidad Mayor de San Andrés.

Con ese fin consideramos la Educación a distancia desde distintos enfoques de diferentes autores para su **Definición y Conceptualización.**

Para este propósito consideramos la evolución y la historia de la educación a distancia lo que nos permitirá lograr la comprensión, definición y conceptualización de la educación a distancia, por el proceso y evolución que experimentó el mismo.

2.2. HISTORIA Y EVOLUCIÓN DE LA EDUCACIÓN A DISTANCIA

Según estudios realizados por algunos autores, La Educación a Distancia fue resultado de un largo recorrido y evolución, empezando en la enseñanza por correspondencia para llegar a lo que hoy se considera como educación a Distancia.

Por Ejemplo:

GRAFF. 1980. Sostiene que podría afirmarse que este tipo de enseñanza nace con la primera carta escrita por una persona en la que se da explicaciones.

En esta parte anotaremos de forma sintética las fechas mas sobresalientes de la historia de la Educación Superior a Distancia.

SEGÚN LORENZO GARCÍA. La historia de la educación a distancia ha tenido un recorrido sumamente importante en el campo de la educación superior como los que anotamos a continuación:

1728. El 20 de Marzo aparece un anuncio en la Gaceta de Boston ofreciendo material de enseñanza y tutoría por correspondencia.

1856. Charles Toussaain y Gustav Laugenschied en Berlín, fueron patrocinados por la sociedad de Lenguas Modernas, para enseñar Francés por Correspondencia.

1856. La universidad de Londres, otorga títulos a estudiantes externos que recibían enseñanza por correspondencia.

1891. En Estados Unidos nacen las escuelas internacionales por correspondencia.

1905. Las escuelas Calvert de Baltimore, crean un departamento de formación en el hogar que, acoge a niños de escuelas primarias que estudiaban en casa bajo la tutela de sus padres.

1910. En Victoria, Australia, los profesores rurales de primaria comenzaron a recibir temas de educación secundaria por correo.

1920. En la antigua U.R.S.S. Se implantó también el sistema a distancia para el mejoramiento y cualificación de los trabajadores, con el objetivo de integrar al hombre al sistema de estudio y productivo.

1922. New Zeland Correspondence School, inicia sus actividades con el objetivo de atender a niños aislados o con dificultades para acudir a las aulas

convencionales, y a partir de 1928 atienden a alumnos de secundaria.

1939. Nace el Centro Nacional de Enseñanza a Distancia en Francia, que al principio atendió por correspondencia a niños huidos de la Guerra. En un centro público dependiente del Ministerio Francés de Educación Nacional.

1940. En la década de los cuarenta diversos países europeos inician esta modalidad de estudio, ya por estos años los avances técnicos posibilitaron otras perspectivas que las de Enseñanza ~~Meramente~~ por correspondencia.

1947. a través de Radio Sorbonne se transmitieron clases magistrales en casi todas las materias literarias de la Facultad de Letras y Ciencias Humanas de París.

1951. Nacen las escuelas Australianas de arte

posibilitando que niños geográficamente aislados participen de la enseñanza diaria con un profesor y otros niños a través de la Radio.

1962. Se inicia en España una experiencia de Bachillerato Radiofónico.

1963. Se crea en Francia una enseñanza Universitaria por Radio con cinco Facultades de Letras (París, Bordeaux, Nancy, Stranbourg) y en la Facultad de Derecho de París, para estudiantes del primer curso.

1969. Se crea la Open University Británica, institución verdaderamente pionera de lo que hoy se entiende como Educación Superior a Distancia.

Expandiendose de ese modo la modalidad a Distancia como una forma diferente de llegar a sectores imposibilitados de asistir a la educación convencional.

1972. Se crea en España la Universidad Nacional de Educación a Distancia U.N.E.D.

1978. Se aprueba en Venezuela el reglamento de la Universidad Nacional Abierta U.N.A. y se designa el primer grupo de autoridades.

1978. Se inician los cursos en la UNED.

Esta evolución de la educación a distancia a nivel Mundial y Latinoamericano, hace que esta modalidad experimente un avance sumamente importante dentro el que hacer educativo, que el mismo representa un antecedente para el desarrollo de la misma como una alternativa educativa de desarrollo económico y social.

2.3. LA EDUCACIÓN A DISTANCIA EN NUESTRO MEDIO.

La educación a distancia en nuestro medio ha tomado una gran importancia para encarar las dificultades en que se ve envuelta la educación tradicional, desde los

años 60 se emprenden experiencias alternativas a la enseñanza oficial.

En el campo de la alfabetización, los organismos no gubernamentales propagan una educación dirigida a sectores populares de izquierda, en base a nuevas técnicas educativas para llegar a los sectores desplazados del sistema regular de estudio.

En esta búsqueda de nuevas alternativas educativas, han contribuido enormemente a transformar el concepto mismo de la educación tradicional rígida y vertical, por una más democrática y participativa.

Algunas experiencias a destacar son las de las radios educativas ligadas a la iglesia que se manejan en base a un enfoque educativo popular.

ERBOL, IRFA y otros. A partir de mediados de los 70, se proyectan a la atención de problemas de capacitación agraria, cooperativismo, salud y problemas sociales

como de la mujer, la niñez y alfabetización.

Las intenciones de contribuir a la liberación de los sectores oprimidos han dado paso a priorizar la acción por encima de los discursos ideológicos.

A partir de los años 80, a través de las organizaciones No Gubernamentales (O.N,G,S) sostenida por instituciones financieras extranjeras llevan adelante experiencias educativas que en muchos casos han contribuido de forma trascendental en el desarrollo comunitario y social.

Otra de las experiencias importantes que se han dado en este campo es el "Proyecto SAAD - ALTIPLANO" Sistema de Autoformación de Adultos a Distancia. (1987).

Este proyecto tuvo como área de acción en el ámbito rural de las provincias altiplánicas y valles andinos de La Paz, Población, que por circunstancias geográficas y de políticas educativa nacional, no tiene

acceso a otros medios de educación.

Este Proyecto tuvo el objetivo de apoyar el aprendizaje por radio, realizando desplazamientos periódicos para acciones Presenciales.

La experiencia propiamente en educación a distancia es la del S.E.B.A.D. Programa dirigido a sectores de maestros interinos del sistema educativo nacional.

"El modelo de educación a distancia que adopta el Sistema Educativo Boliviano a Distancia (S.E.B.A.D), constituye una evolución en esta estrategia en el país, por que incorpora elementos teóricos de la educación a distancia mundial y los adapta a la realidad socio-educativa boliviana" (Elena Getino Canseco. 1993)

A través del S.E.B.A.D se incorpora una alternativa nueva de llevar procesos educativos en dirección de responder a los desafíos de la educación.

Así mismo se propone una educación abierta capaz de responder a las demandas educativas de nuestro medio.

" La educación abierta implica la necesidad de que el propio sujeto, determine su orientación profesional, de especialidad, etc. Involucra por lo tanto la libertad de organizar su propio currilum. Definir sus metas y como lograrlos,. Este tipo de estudio precisa de instituciones fuertes así como de medios, bibliotecas, entre otros" Elena Getino 1993.

De ese modo la modalidad a distancia adquiere su importancia en la educación de nuestro medio, porque las alternativas de estudio que plantea adquiere una gran importancia para la problemática educativa Boliviana.

Como se puede ver la educación a Distancia hasta nuestros días ha tenido una evolución sumamente importante, como medio de enseñanza alternativa para sectores con dificultades de asistencia a la educación presencial.

Empezando como una educación por correspondencia, logrando una gran cobertura en la educación a nivel básico en primera instancia, para luego incursionar en la educación permanente, y de forma muy decidida en la educación superior.

Este antecedente histórico y evolución nos permite comprender la Definición y Conceptualización de la educación a distancia, en base a los estudios de los diferentes autores, dedicados al estudio de la educación a distancia.

Según Borje Holmberg (1977-10, 1985-1-3) "El término de **Educación a Distancia**, cubre las distintas formas de estudio a todos los niveles que no se encuentran bajo la continua, inmediata supervisión de los tutores presentes con sus estudiantes en el aula, pero que sin embargo, se benefician de la planificación, guía y seguimiento de una organización tutorial"

Mckenzie, N. Posstagate, R. y Achuphan, J. (1979: 19)
Sostiene que el " El sistema debe facilitar la participación de todos los que quieren aprender sin imponerles los requisitos tradicionales de ingreso y sin que la obtención de un título académico o cualquier otro certificado sea la única recompensa"

Ricardo Marín Ibañez, (1984:477,1986:939-953) Define: "
La enseñanza a distancia es un sistema multimedia de comunicación bidireccional con el alumno alejado del centro docente, y facilitado por una organización de apoyo, para atender de un modo flexible el aprendizaje independiente de una población, masiva, dispersa. Este sistema suele configurarse con diseños tecnológicos que permiten economías de escala "

Deker Rowntree. (1986:16) Entiende " Por educación a distancia como aquel sistema de enseñanza en el que el estudiante realiza la mayor parte de su aprendizaje por medio de materiales didácticos previamente preparados, con un escaso contacto directo con los profesores.

Así mismo puede tener o no un contacto ocasional con otros estudiantes"

Miguel A. Ramón Martínez. Define: " La educación a distancia es una estrategia para operacionalizar los principios y fines de la educación y abierta, de tal manera que cualquier persona, independientemente del tiempo y del espacio, pueda convertirse en sujeto protagonista de su propio aprendizaje, gracias al uso sistemático de materiales educativos, reforzados con diferentes medios y formas de comunicación"

Resumiendo las diferentes definiciones, la Educación a Distancia se define como:

Una estrategia educativa de aprendizaje capaz de permitir procesos educativos donde el participante independientemente del tiempo y espacio pueda convertirse en sujeto protagonista de su propio aprendizaje, gracias al uso sistemático de materiales educativos, reforzados con diferentes medios y formas de comunicación.

Dentro de los alcances y límites de estos enunciados, intentaremos ubicar el presente trabajo. Adecuándolo a nuestra realidad en base a las recomendaciones que sugieren los distintos autores respecto a la educación a distancia y el contexto social Boliviano.

2.4. VENTAJAS DE LA EDUCACIÓN A DISTANCIA.

La educación a distancia dentro su desarrollo presenta una variedad de ventajas en su proceso de enseñanza, por su carácter abierto se plantea como una respuesta eficaz de responder a las necesidades educativas relacionadas con: Apertura, Flexibilidad, Eficacia, Formación Permanente y costos.

Según Lorenzo García Aretio, 1986. La educación a Distancia presenta las siguientes Ventajas.

De la apertura.

- * Se eliminan y reducen al máximo las barreras y requisitos de acceso al curso o nivel de estudio.

- * Se diversifica y amplia la oferta de cursos.
- * Se puede atender a una numerosa población, aunque esté dispersa geográficamente.
- * Se ofrece una oportunidad de formación adaptada a las exigencias actuales a quienes no pudieron iniciar o concluir su formación anterior.

De la Flexibilidad.

- * Permite seguir los estudios sin los rígidos requisitos de espacio , Donde estudiar? Asistencia y tiempo, Cuando estudiar?, y ritmo a qué velocidad aprender?
- * Propicia una eficaz combinación de trabajo y estudio.
- * Garantiza la permanencia del estudiante en su propio entorno laboral, cultural y Familiar.

- * Se imparte la formación fuera del contexto de las cuatro paredes del aula.

De la Eficacia.

- * Convierte al estudiante en el centro del proceso de aprendizaje y en sujeto activo de su formación.
- * Se produce en el mismo contexto laboral, Se trata de una formación teórica-práctica ligada a la experiencia y en contacto inmediato con la actividad laboral y social que pretende mejorarse.
- * Se puede lograr una alta calidad de la multimedia al poder contar con el aporte de especialistas en cada materia en los contenidos y elaboración de los materiales.
- * Se mantiene una comunicación bidireccional frecuente como garantía de un aprendizaje dinámico e innovador.

De la Formación Permanente y Personal.

- * Se busca satisfacer a la creciente demanda y aspiraciones de diversos grupos sociales, respecto a la organización de actividades formativas regladas y no regladas.

- * Al potenciarse la iniciativa personal, el participante adquiere actitudes, intereses, valores y hábitos educativos positivos.

- * Se posibilitan alternativas que desarrollan la capacidad para el trabajo, el ocio y la propia superación cultural de la persona.

De la Economía.

- * Se reducen las dificultades materiales de los sistemas Presenciales de formación.

- * Se ahorran los costos referidos a los desplazamientos, los correspondientes al abandono de los puestos de trabajo y otros.

- * Los altos costos de inversión inicial y el de la producción de los materiales, en este tipo de Educación, puede ser compensada con la economía de escala.

Este hecho hace que la educación a distancia se plantee como una alternativa diferente de llevar adelante procesos educativos capaces de responder a las exigencias de la educación en su conjunto.

2.5. DESVENTAJAS Y DIFICULTADES DE LA EDUCACIÓN A DISTANCIA.

La educación a distancia dentro su desarrollo puede presentar algunas dificultades por su carácter de Autoformación y Autodisciplina.

De la Socialización.

- * El factor de la socialización de los participantes en esta modalidad (A distancia), presenta verdaderas dificultades, por el hecho de que las ocasiones de integración personal de los alumnos y de estos con sus profesores son escasas.
- * Pocas posibilidades pueden presentarse para la realización de actividades deportivas culturales y movilizaciones a nivel comunitario. Aunque la acción tutorial presencial está llamada a aminorar esta limitación.
- * Al ser un sistema de carácter masivo, puede provocar altos índices de abandono, deserciones o fracasos.
- * Es cierto que generalmente se abandona más en la enseñanza a distancia que en la presencial, aunque es importante diferenciar entre aquéllos que no

realizaron ninguna prueba y abandono real como aquellos que han realizado pruebas sin éxito.

En el primer caso las causas apuntan a falta de información falta de dimensionamiento sobre lo que se espera del alumno, pérdida de motivación en otros.

En el segundo caso, los especialistas realizan los materiales de difícil lectura y asimilación de aprendizaje.

En lo Psicológico.

- * En el ámbito motor afectivo y actitudinal, existe mayor ventaja de lograr estos aprendizajes mediante contactos personales.

- * Sin embargo con la utilización de la tecnología, se puede modificar algunas actitudes personales así como el comportamiento.

* La riqueza en una relación educativa personal entre profesor y alumno se ve empobrecida, en la educación a distancia.

* La retroalimentación, el Feed-back pueden ser muy lentos en forma de enseñanza y aprendizaje.

Por lo mismo la rectificación de posibles errores cometidos en el diseño de los materiales, en los mensajes, en la evaluación, presenta mayores dificultades que en los procesos educativos Presenciales.

Aunque es necesario anotar que los nuevos medios tecnológicos tienden a reducir este inconveniente.

De lo Pedagógico.

* Se duda de la capacidad de la modalidad de enseñanza a distancia, por que los estudiantes aprenden a aprender; Se liga este tipo de enseñanza

-aprendizaje más aun a una transferencia de contenidos.

- * Para determinados estudios se hace preciso que los alumnos posean un elevado nivel de entrada para la comprensión de los textos de estudio y utilización de medios, aunque ya se ha planteado que es posible alfabetizar a distancia a través de la Radio.

- * Existe la desventaja y peligro de la homogeneidad de los materiales, porque todos los estudiantes aprenden lo mismo, en base a un prototipo de paquete instruccional.

Para evitar esto es conveniente elaborar materiales muy abiertos que den pie a espontaneidad, creatividad e ideas del alumno.

De la Planificación.

- * Dentro la educación a distancia debe realizarse una rigurosa planificación muy a largo plazo, con las desventajas que ello podría ocasionar, sin embargo plantea la ventaja de tomar acciones educativas cuidadosamente previstas, planificadas, en equipo y sobre los cuales se puede ir ajustando de acuerdo a necesidades.

- * Se hacen precisos servicios administrativos generalmente más complejos que en la enseñanza ordinaria.

De lo Económico.

- * Aunque los costos corrientes son más bajos en la enseñanza a distancia, hay que considerar los altos gastos que se precisan para la inversión inicial.

- * Los costos de la educación a distancia en su inicio representa en altos costos, que los mismos pueden ser superados con la economía de escala.

Estos inconvenientes que presenta la educación a distancia, representan el desafío de los estudiosos de la educación para superarlos y reducirlos a lo más mínimo, posibilitando una educación suficientemente capaz de garantizar el mismo nivel académico que la educación presencial.

2.6. IMPORTANCIA Y SIGNIFICANCIA DE LA EDUCACIÓN A DISTANCIA.

Frente a las nuevas demandas educativas planteadas por las políticas Socio-Económicas vigentes en mundo y el país; El aprendizaje abierto y a distancia adquiere una gran importancia, por representar una modalidad de enseñanza alternativa frente a la modalidad Presencial.

Dentro la educación a distancia el aprendizaje para el estudiante significa un acceso más abierto y por lo mismo representa un amplio abanico de oportunidades para el aprendizaje y de calificación.

En resumen, la educación a distancia adquiere su importancia y significación por que:

- Ofrece la oportunidad de acceso creciente al aprendizaje y la formación.
- Ofrece la oportunidad de actualización permanente.
- Mejora los costos y efectividad.
- Apoya la cualidad y la variedad de las estructuras educativas actuales.
- Ofrece la combinación de la educación con el trabajo y la vida familiar (Rumble y L. Osá,1992)



Lo que significa que la educación a distancia de acuerdo a lo anotado anteriormente, adquiere una gran importancia para facilitar la oportunidad de aprendizaje, frente a las necesidades educativas que sugieren la permanente necesidad de actualización y aprendizaje.

Esta necesidad educativa, cada vez requiere respuestas inmediatas de metodología, planificación, administración, curriculum y otros, capaces de responder a las demandas educativas planteadas en estos últimos tiempos.

Para seguir investigando las facultades de la educación a distancia, pasaremos a conocer algunas características.

2.7. CARACTERÍSTICAS DE LA EDUCACIÓN A DISTANCIA.

En esta parte anotaremos algunas características que presenta la educación a distancia, según algunos estudiosos de la educación a distancia, para lo mismo sugerimos ver cuadro en la página siguiente.

2.7.1. CARACTERÍSTICAS DE LA EDUCACIÓN ADISTANCIA.

| AUTORES | Separación Profesor Alumno. | Medios Técnicos | Organización. Apoyo Tutorial | Aprendizaje. Independiente. | Comunicación. Bidireccional. | Enfoque Tecnológico. | Comunicación Masiva | Procedimiento. Industrial. |
|--------------------|-----------------------------|-----------------|------------------------------|-----------------------------|------------------------------|----------------------|---------------------|----------------------------|
| G. CIRIGLIANO | X | | X | X | | X | | |
| BORGE HOLMBERG. | X | X | X | X | X | X | X | X |
| ANTHONY KAYE | X | X | X | X | | | | X |
| DESMOND KEEGAN | X | X | X | X | X | | X | |
| RICARDO MARÍN. | X | X | X | X | X | X | X | |
| JAIME SARRAMONA | X | X | X | X | X | X | | |
| OTTO PETERS | X | X | X | X | | | X | X |

¿Fuera... ?

De acuerdo a la variedad de opiniones de estudiosos del tema, podríamos sintetizar las características de la educación a distancia en las siguientes:

- Existe una separación entre Profesor y Alumno.
- Está apoyada por Medios Técnicos.
- Está basada y apoyada por una organización tutorial.
- Existe un aprendizaje Independiente.
- Estará basada en una comunicación Bidereccional.
- Se trabaja con un enfoque tecnológico.
- La comunicación será masiva.
- Sus procedimientos para la elaboración de materiales son industriales.

Lo que difiere de una educación presencial, por sus características que plantea la modalidad a distancia.

Estas la hacen mas accesibles a todos los sectores con dificultades de asistencia a una educación tradicional y presencial.

Rasgos comunes que identifican a la educación a distancia de acuerdo a las diferentes definiciones de una diversidad de autores, los que nos proponen una educación distinta para llevar procesos educativos a distancia.

2.8. LA EDUCACIÓN A DISTANCIA EN LA EDUCACIÓN SUPERIOR.

El rol de la modalidad a Distancia en la educación superior adquiere una gran importancia porque permite una mayor democratización de la enseñanza, convirtiéndose en un aporte muy significativo al desarrollo de la educación superior, permitiendo llegar a los sectores desplazados del sistema educativo tradicional por diferentes factores: de distancia, aislamiento social, obligaciones socioeconómicas, laborales, amas de casa y otros.

Representando una alternativa de permanente actualización de conocimientos facilitando una preparación suficiente, a fin de que las instituciones de educación superior representen en centros de educación y actualización accesibles para todos los interesados en una superación.

Como sostiene la UNESCO " Permite concebir la movilidad académica al revés, es decir, colocar una institución con todo su potencial (Los mejores profesores, las mas completas bases de datos, los últimos experimentos e investigaciones, etc) a disposición de los alumnos, profesores e investigadores de instituciones situadas en lugares remotos" UNESCO 1991.

Lo que nos permite plantear una visión hacia el siglo XXI desde la óptica de que " Cada Universidad debería convertirse en una universidad abierta, ofreciendo posibilidades para el aprendizaje a distancia y desde varios lugares al mismo tiempo (UNESCO 1996)

A través de los sistemas educativos a distancia se puede potenciar el acceso al aprendizaje avanzado y mejorar su eficiencia apoyando el inicio y desarrollo de sistemas universitarios a distancia; Para esto es necesario dar asistencia a las universidades tradicionales que deseen impartir sus programas a través de ésta modalidad.

2.9. DESAFÍOS DE LA EDUCACIÓN A DISTANCIA.

Aunque de un tiempo a ésta parte se puede ver que la educación tradicional ha alcanzado considerable desarrollo, logrando crear amplias coberturas en el campo educativo.

También es importante considerar que aun existen sectores a los cuales no les ha llegado la oportunidad de formarse.

Se puede ver que existen todavía en el mundo casi 900 millones de analfabetos y unos 130 millones de niños entre 6 y 11 años privados de cualquier tipo de escolaridad. (U.N.E.S.C.O. 1994)

Por otra parte la educación superior en nuestro país últimamente ha experimentado un crecimiento sumamente importante en su demanda educacional.

Esto significa que en el futuro, la educación planteará

verdaderos retos y desafíos para la búsqueda de alternativas capaces de responder a ésta problemática.

Del mismo modo se prevé que la educación superior encuentre dificultades de atención y satisfacción educativa frente a la demanda del crecimiento poblacional que experimenta la educación en su conjunto (UNESCO. 1995)

Lo que sugiere la necesidad de una búsqueda permanente de respuesta alternativas a ésta problemática con miras al siglo XXI, mucho más en nuestro país (Bolivia) que tiene un mayor número de sectores de la población desplazados del sistema nacional educativo superior.

Sin embargo para encarar ésta problemática se ha empleado diferentes estrategias: así por ejemplo se ha intentado diversificar las fuentes de recursos económicos a través de la privatización de algunas funciones educativas, la donación de recursos por agentes privados, y que los usuarios y participantes intervengan en los costos de la

educación.

De otra forma significará, probablemente, reformas estructurales y limitaciones de gastos en los sectores públicos.

Por esta razón será importante considerar alternativas capaces de responder a ésta problemática en base a la tecnología sistematizada para lograr un mayor acceso poblacional y mejorar los costos que significa a la educación en la actualidad, con eficiencia, calidad y rendimiento de aprendizaje garantizado.

Lo que nos lleva a un desafío más profundo para encarar el futuro con una educación suficientemente capaz de responder a toda esta demanda planteada por la problemática educativa y el crecimiento demográfico que experimenta la población Boliviana.

2.10. CORRIENTE PEDAGÓGICA EN LA EDUCACIÓN A DISTANCIA

La educación a distancia puede tener un enfoque conductista o constructivista, por que se trata de una modalidad de estudio que puede ser utilizado con uno u otro enfoque.

Por tanto es necesario tener claro de la filosofía educativa que sustente las acciones educativas a distancia.

En este trabajo se parte de que las personas construyen sus propios aprendizajes, lo que nos sugiere que el enfoque constructivista se aplica en todos sus alcances.

En el entendido de que la educación a distancia está basada en principios pedagógicos fundamentales de: Autoformación, Autodisciplina y aprendizaje independiente, hace que exista una búsqueda permanente del conocimiento y construcción del hombre, por ende, una construcción de sus propios conocimientos.

Por este hecho consideramos que es posible llevar adelante la educación a distancia en base a la corriente pedagógica CONSTRUCTIVISTA.

Con la intervención de las tutorías, la tutoría presencial fundamentalmente, para lograr un aprendizaje acorde a las necesidades del estudiante.

→ 2.11. EL APRENDIZAJE DENTRO EL CONSTRUCTIVISMO.

Según, Ausubel. // El aprendizaje debe ser una actividad significativa para la persona que aprende, y dicha significatividad debe estar directamente relacionada con la existencia de relaciones entre el conocimiento nuevo y el que ya posee el alumno. //

También es importante considerar que Ausubel, critica fundamentalmente a la enseñanza tradicional, su crítica consiste en que el aprendizaje resulta muy poco eficaz, si consiste simplemente en la repetición mecánica de elementos que el alumno no puede estructurar y formar un

todo relacionado, ésta relación solo logrará si el estudiante utiliza los conocimientos que ya posee aunque, éstos no sean totalmente correctos.

Evidentemente, una visión de este tipo no sólo supone una concepción diferente sobre la formación del conocimiento, sino también una formulación distinta de los objetivos de la enseñanza.

Lo que nos plantea una clara discrepancia con la visión de que el aprendizaje y la enseñanza escolar deben basarse sobre todo en la práctica secuenciada y en la repetición de elementos divididos en pequeñas partes, como piensan los conductistas.

Para Ausubel, Aprender es sinónimo de comprender. Por ello, lo que se comprenda será lo que se aprenda y recuerde mejor, por que quedará integrado en la estructura del conocimiento. (Arnal, Caparrós, Getino, 1997).

Este enfoque de Ausubel nos plantea que el aprendizaje se basa fundamentalmente en el conocimiento construido sobre la base de los conocimientos que posee el alumno y que el mismo sea de acuerdo el contorno que le rodea.

Y mas aún el conocimiento será lo que el sujeto pueda entender y comprender del proceso de aprendizaje que ha asumido.

Según el Cognostivismo de Piaget. El conocimiento no es una copia de la realidad, ni tampoco se encuentra totalmente determinado por las restricciones que imponga la mente del individuo, sino que es el producto de una interacción entre estos dos elementos. Por tanto, el sujeto construye su conocimiento a medida que interactua con la realidad.

Lo que nos sugiere que el aprendizaje consiste en que el sujeto construye el conocimiento en base a como interactua con su realidad en que vive y su contorno.

Tomando algunas categorías de Piaget, entenderíamos que el conocimiento se producirá de acuerdo a los intereses del mismo sujeto, de acuerdo su interacción del medio y su realidad.

Según Vigostky. Para la definición del aprendizaje Vigostky, va mas allá sobre la Teorías de Piaget y Ausubel al concebir al sujeto como un ser eminentemente social.

La comunicación, el lenguaje y el razonamiento se adquieren del contexto social y luego se internalizan. Así los conceptos que el sujeto maneje, serán distintos en culturas y espacios diferentes, no solamente en lo referente a la lengua, sino también a los saberes, creencias, valores y actitudes que forman parte de su entorno étnico, social y cultural.

Por lo que el aprendizaje se conceptualiza como la apropiación del bagaje histórico cultural de la humanidad, Esto quiere decir que el conocimiento se

genera primero socialmente y luego el aprendizaje consiste en la apropiación individual del conocimiento.

Esta conceptualización que nos plantea Vigostky, nos sugiere que el aprendizaje se entiende como el proceso de conocimiento en base al contorno social en que le rodea al sujeto, que el mismo se da en base a las necesidades y motivaciones para el aprendizaje.

Entonces, el Constructivismo se entiende como la construcción del ser humano, en base a los esquemas que ya posee, es decir, con los que ya construyó en su relación con el medio que le rodea, que no se traduce en la copia de la realidad, sino una construcción del mismo ser. De donde la corriente del Constructivismo representa la base pedagógica de la educación a Distancia por la Construcción de Conocimientos buscados por el estudiante producto de las necesidades de aprendizaje permanente y mas aun por su carácter de aprendizaje autónomo e independiente, que representa la Educación a Distancia.

Charles A. Wedemeyer (1971- 1982) sostiene que el aprendizaje Autónomo, se produce cuando el estudiante puede elegir si va estudiar o no (a nadie se le puede negar la posibilidad de estudiar por ser, pobre, geográficamente aislado, socialmente marginado, enfermo, etc) y autonomía para elegir cómo va a estudiar (aprendizaje autoritnado, individualizado, libre selección de objetivos, de canales de aprendizaje, de evaluación de resultados, etc.)

Lo que nos sugiere que el aprendizaje autónomo se entiende como una forma de decisión personal, de acuerdo a las necesidades del mismo estudiante.

Wedemeyer, otro estudioso de la educación a distancia, distingue entre estudio independiente, aprendizaje abierto y educación a distancia, de la forma que se anota en base a lo que retoma Keegan (1983)

" El estudio independiente comprende las distintas formas de situaciones en las que profesores y alumnos llevan a

cabo sus tareas y sus responsabilidades lejos los unos de los otros, comunicando de variadas maneras. Sus objetivos son: liberar a los alumnos "externos" la posibilidad de continuar su aprendizaje en sus propios medios ambientes, desarrollar en todos los docentes la capacidad del estudio auto-directivo y la madurez que exige la condición de persona educada"

"... todas las escuelas abiertas tienen un principio común: Han intentado en mayor o menor medida desarrollar la libertad de los docentes, algunas son abiertas en un sentido especial del término... Mientras otras ofrecen libertades en dimensiones más significativas de ingreso, selección del curso, adaptación individualizada de curriculum y de su duración en tiempo, selección de objetivos y evaluación."

"... En Europa el término de educación a distancia tiene un uso comparable en cierta medida con el del estudio independiente en los Estados Unidos. Se usa cada vez más

como un término omnibus que incluye estudio por correspondencia, aprendizaje abierto, formación por radio y televisión, es decir todas las situaciones de enseñanza/aprendizaje que no son cara -a - cara (Keegan, 1983; 6 -11).

De donde se puede resumir que un sistema de estudio independiente debería ser capaz de operar en cualquier lugar donde hubiera estudiantes (Incluso un solo estudiante), con todos los medios y métodos, adecuadamente engarzados.

En cuanto a los alumnos, estos deberían ser responsables de su aprendizaje, elegir el contenido y los métodos del mismo, libres de seguir su propio ritmo y evaluados sin que se tuvieran en cuenta el lugar, el ritmo, el método o la secuencia del estudio.

En contrapocisión con la enseñanza de aula, que oprime la situación de enseñanza/aprendizaje.

Moore, (1973) en el estudio independiente el alumno debe tener, al menos, la misma influencia que el profesor sobre la elección de los instrumentos de aprendizaje, de las fuentes y sobre las decisiones de la evaluación.

Según, Lorenzo García Aretio. La autonomía de aprendizaje se entiende como una forma de tomar decisiones en cuanto a tiempo, ritmo y métodos de aprendizaje, al permitir la toma de conciencia de sus propias capacidades y posibilidades para su Autoformación en definitiva se puede traducir en:

- Que el estudiante adquiere actitudes, intereses, valores que le faciliten los mecanismos precisos para regirse a sí mismo, lo que se llevará a responsabilizarse en un aprendizaje permanente.
- Convertirlo al estudiante en un sujeto activo de su formación y al profesor en guía y orientador, tratando de superar las deficiencias del sistema presencial tradicional.

- Posibilitar un aprendizaje que esté ligado fundamentalmente a la experiencia y en contacto inmediato con la vida laboral y social, Comprende a una población de adultos, en buena parte activos laboralmente, que desean perfeccionarse, al disponer de un tiempo, aunque sea escaso.

- Fomenta el logro de una independencia de criterio, capacidad para pensar, trabajar y decidir por si mismo y satisfacción por el esfuerzo personal.

Lo que nos lleva a entender que el Auto-aprendizaje se entiende como la capacidad de decisión ~~que~~ del estudiante para tomar desiciones sobre aprendizaje, en la parte de tiempo , método y obligaciones en base a los objetivos a alcanzar por parte del estudiante.

Esto nos a lleva deducir que la educación a distancia se convierte en un aprendizaje independiente de Autoformación, interés, responsabilidad individual y satisfacción personal que presenta el estudiante a distancia.

2.12. CONCLUSIÓN DEL MARCO TEÓRICO.

En el estudio de los diferentes autores sobre la Educación a Distancia, se puede concluir en sentido de que la misma ha tenido un gran recorrido y evolución como modalidad de hacer educación de forma diferente que nos permite llegar a todos los sectores con dificultades de asistencia a la educación tradicional (presencial).

Haciendo una forma de educación abierta sin restricciones o limitantes por requisitos y formalidades.

Permitiendo una educación capaz de llegar a todos los sectores de la población con requerimiento educativo en todos los niveles educativos.

Permitiendo una educación en base a la tecnología que nos permite tener mayores alcances.

Permitiendo una educación capaz de llegar a sectores desplazados del sistema educativo tradicional.

Logrando una educación con el mismo nivel académico que la presencial.

También es importante considerar que es posible lograr llevar adelante procesos educativos a distancia dentro la educación superior Boliviana, logrando el mismo nivel que la educación tradicional.

CAPITULO III

M E T O D O L O G I A

3.1. CONSIDERACIONES PREVIAS.

Para la sistematización de este trabajo de investigación será necesario adoptar algún modelo que nos sirva de guía para el estudio del tema que nos ocupa, por lo que, este trabajo investigación orientaremos en base la teoría de M. en C. Roberto Hernández Sampieri y otros " Metodología de la investigación " (1994) donde se considera que ~~en~~ toda investigación comprende los elementos de observación, descripción y análisis de hechos que ocurren bajo determinadas circunstancias.

De manera general se plantea tres tipos de investigación pedagógica, los que anotamos a continuación:

a) Investigación Explorativa.

Los estudios exploratorios se efectúan, normalmente cuando el objetivo es examinar un tema o problema de investigación poco estudiado o que no ha sido abordado antes.

Esta clase de estudio es muy común en la investigación del comportamiento, sobre todo en situaciones donde hay poca información.

b) Investigación Descriptiva. (a)

Los estudios descriptivos buscan especificar las propiedades importantes de personas, grupos, comunidades o cualquier otro fenómeno que sea sometida a análisis.

Miden y evalúan diversos aspectos, dimensiones o componentes del fenómeno o fenómenos a investigar.

Desde el punto de vista científico, describir es medir. (zn)
un estudio descriptivo se selecciona una serie de cuestiones y se mide cada una de ellas independientemente.

c.) Investigación correlacional.

Estos estudios correlacionales pretenden responder a

preguntas de investigación tales como:

Cuando transcurre una psicoterapia orientada hacia el paciente, aumenta la autoestima de este?

A mayor variedad y Autonomía en el trabajo corresponde mayor motivación intrínseca respecto a las tareas laborales?

Es decir, que este tipo de investigación tiene como propósito medir el grado de relación que existe entre dos o más conceptos o variables.

Sin embargo también es importante tomar en cuenta las investigaciones de tipo Experimental que nos propone (Sampieró) los que vemos a continuación.

a) Investigación Experimental.

La investigación experimental se entiende como la manipulación de una acción para analizar sus posibles

efectos. La acepción particular que va más de acuerdo con el sentido científico del término, se refiere a un estudio de investigación en el que se manipulan deliberadamente una o más variables independientes (Supuesta o causas) para analizar las consecuencias de esa manipulación sobre una o más variables dependientes.

b) Investigación Cuasiexperimental.

Los diseños Cuasiexperimentales también manipulan deliberadamente al menos una variable independiente para ver su efecto con una o más variables dependientes, solamente que difieren de los experimentales "Verdaderos" en el grupo de seguridad o confiabilidad que pueda tenerse sobre la equivalencia inicial de los grupos.

En los trabajos de investigación Cuasiexperimental los sujetos no son asignados al azar a los grupos, ni emparejados, sino que dichos grupos ya estaban formados antes del experimento, son grupos intactos.

Después de haber revisado los tipos de investigación, por las características que cada uno presenta y por las particularidades de este trabajo decidimos tomar la metodología que ha continuación anotamos.

3.2. DESCRIPCIÓN METODOLOGICA.

Por las características que cada uno presenta y el tipo de estudio del presente trabajo de investigación, decidimos tomar la Investigación Descriptiva como base Metodológica de estudio.

Por lo que el presente trabajo de investigación se basará fundamentalmente en el **MÉTODO DESCRIPTIVO CON APROXIMACIÓN A LA INVESTIGACIÓN CUASIEXPERIMENTAL.** De esta forma se trabajará con elementos cualitativos en su mayor parte y aspectos cuantitativos en la parte complementaria. Cuidando de que todo este proceso esté enmarcado dentro los objetivos planeados.

Este trabajo y experiencia tiene el carácter de participación y aplicación de materiales educativos para educación a distancia. Desde su planificación, administración, desarrollo y evaluación del curso de Didáctica General a Distancia, para estudiantes de cuarto año de la carrera de Ciencias de la educación. Enmarcados en el marco de la investigación Cuasiexperimental de Roberto Hernández Sampieri (1994).

Considerando que la investigación descriptiva se reduce a la ~~una~~ mera recopilación y tabulación de datos, y explicación de los hechos, hace que la descripción se realice combinada muchas veces con la comparación o el contraste, implicando clasificación y análisis en la interpretación. La simple descripción de lo que es, no representa todo el proceso de investigación. A pesar que los datos y la referencia de las condiciones dominantes son etapas necesarias.

El proceso de investigación no se considera completo hasta que se hayan organizado y analizado los datos y

del mismo derivado conclusiones significativas al respecto.

Por lo tanto en una primera etapa se realizó una propuesta del material educativo. Considerando que al cabo de un proyecto de investigación descriptiva, el investigador no puede ordenar o manipular las variables para estudiar hechos a suceder.

Los hechos observados y descritos pueden haber sucedido aunque no se haya producido descripción ni observación. De ahí que la investigación descriptiva implica sucesos que han tenido que suceder.

Por lo consiguiente los únicos elementos que adecuaremos serán los métodos de observación, descripción y el modo en el cual se analicen las relaciones y los resultados, este análisis puede llevarnos a la modificación de factores o influencias que determinan la naturaleza de la interacción entre los sujetos actores de la investigación, participantes, tutores y responsables.

3.3. DELIMITACION DEL UNIVERSO DE ESTUDIO.

En el presente trabajo de investigación se trabajó con 65 estudiantes de la materia de Didáctica General de Cuarto año del pensum de la Carrera de Ciencias de la Educación de la Universidad Mayor de San Andrés. Los mismos divididos en 40 estudiantes en el grupo de control (presencial) y 25 estudiantes en el grupo experimental.

Se ha decidido tomar este grupo de estudiantes por que se trata de un grupo con cierto grado de desarrollo de Autoformación, Autodiciplina, elementos básicos de la Educación a Distancia.

De acuerdo a nuestra realidad y por las dificultades que plantea el sistema político-Social imperante en el país hace que el estudiante sea confrontado con dificultades de asistencia de forma normal a las clases presenciales de la Carrera de Ciencias de la Educación.

Entonces pensamos que se hace necesario aplicar una nueva forma de llevar adelante procesos educativos, con el propósito de llegar a todos los sectores de la población y lograr una mayor democratización de la educación, Ya que es innegable pensar que muchos sectores de la población se ven con dificultades de asistencia a la universidad por diversas causas.

Unidad de análisis.

Nuestro universo de estudio estuvo compuesto por estudiantes de cuarto año de la C.C.E (Carrera de Ciencias de la Educación) de la Universidad Mayor de San Andrés, con las siguientes características:

- **Estudiantes de la Carrera de Ciencias de la Educación.**
- **Cuarto año de estudio.**
- **De ambos de sexos.**

- Estudiantes en edad adulta.

- Con dificultades de Horario de asistencia a clases regulares de estudio. (alumnos libres)

Población y Muestra.

La elección del grupo de estudiantes se debe fundamentalmente a dos razones:

1. Consideramos el hecho de llevar adelante un proyecto de la Carrera para la Carrera (C.C.E.) bajo el criterio de incorporar nuevas alternativas metodológicas, por la amplitud demostrada por parte del docente y los estudiantes para llevar a cabo esta experiencia.

2. Por la disposición que brindó el Consejo de C.C.E. El docente de la materia de Didáctica General de la Carrera y los estudiantes por ser partícipes de esta experiencia educativa.

Sobre la base de estas consideraciones nuestro universo de estudio ha quedado constituido de la forma que se detalla en siguiente cuadro:

| | GRUPO EXPERIMENTAL | GRUPO DE CONTROL |
|-----------------------|--------------------|------------------|
| Edad | Adulta | Adulta |
| Número de Estudiantes | 25 | 40 |
| Grado de Instrucción | Universitario | Universitario |

3.4. INSTRUMENTO DE ESTUDIO.

Las posibilidades y ventajas que nos permite el método Cuasiexperimental, tiene que ver con la amplitud que ofrece en el campo de la investigación especialmente en lo que respecta a la utilización de diversos instrumentos y la posibilidad de realizar el estudio en forma individual o grupal, poniendo énfasis en el objetivo perseguido, de manera que todo el procedimiento de la experiencia sea directo y participativo.

En este sentido se utilizaron diversos instrumentos como:

La **OBSERVACIÓN**, que se considera~~da~~ como un instrumento de la investigación sumamente importante por las ventajas que ofrece la misma.

La observación se entiende como la percepción dirigida a la obtención de información sobre objetos y fenómenos de la realidad; por lo cual se constituye en la forma más elemental del conocimiento científico y se encuentra en base de los demás métodos empíricos.

En principio realizaremos la observación sin medición y sin experimentación.

Posteriormente utilizaremos la observación científica como procedimiento intencionado, selectivo e interpretativo del objeto de estudio, mediante el cual se asimilarán y explicarán los fenómenos perceptibles del objeto de estudio, de forma consciente y dirigida.

Estando de acuerdo con Mario Bunge (1978:36) Que sostiene e indica que la observación cuantitativa es la medición, siempre que se atribuyan números a ciertos rasgos sobre la base de la observación.

La medición es el proceso de obtención de información que consiste en comparar las magnitudes medibles y conocidas, cumplir las operaciones lógicas y numéricas necesarias, representar la información en forma de números. Esto implica que la observación y descripción deberán ser realizadas en todo el proceso de investigación.

EL EXPERIMENTO.

Por experimento se entiende como una forma de investigación, en cuyo proceso, se crea condiciones, buscando y adecuando los medios y situaciones existentes, necesarias y suficientes para medir y revelar las relaciones de los fenómenos que interesan a la investigación.

En su primer momento el método experimental puede entenderse como una actividad dirigida a provocar el fenómeno estudiado, sin esperar a que la casualidad permita observarlo.

En segundo lugar, el experimento nos permite variar, manipular o alterar conscientemente las condiciones que provoquen un determinado fenómeno a fin de estudiar las propiedades o relaciones que se desea conocer.

Por último, consideramos que las condiciones creadas deben ser necesarias y suficientes para la manifestación del fenómeno u objeto de estudio, sin interferencia de influencias fuera del control a que se somete la situación experimental.

Entonces el experimento se entiende como un tipo de actividad realizada para obtener conocimientos y datos científicos para descubrir leyes objetivas que incluyen en el objeto de estudio por medio de

mecanismos e instrumentos específicos.

Es importante considerar que este tipo de investigación también nos permite hacer los estudios comparativos causales.

En estos casos es posible analizar las relaciones entre factores que pueden ayudar a explicar porqué se imponen determinadas condiciones en determinados fenómenos de estudio.

Por lo tanto un experimento supone la comparación de efectos de un hecho con tratamiento particular frente a otro sin tratamiento o con otro.

Entonces corresponde a un experimento simple y convencional, donde se hará referencia a un grupo experimental y a un grupo de control. Estos grupos son igualados lo más cercanamente posible.

En el caso que nos ocupa el grupo experimental tubo la

intervención de un grupo de 65 estudiantes divididos en grupo experimental y de control durante un semestre calendario de la carrera de Ciencias de la Educación.

El grupo experimental fue llevado por medio de la modalidad a distancia, con todas sus implicancias que representa la modalidad a distancia, desde su planificación, administración, desarrollo y evaluación.

El grupo de control que no ha sido sometido a ningún tipo de intervención haciendo que el estudio sea de forma regular y presencial.

Lo que nos permitió realizar las observaciones e intervenciones para determinar que diferencias se suceden, y que cambios o modificaciones experimenta en el grupo experimental contrastando con el grupo de control.

3.5. PROCEDIMIENTO DE LA INVESTIGACIÓN.

El presente trabajo de investigación en su parte procesal, nos propusimos realizarla en tres etapas:

1ra. Etapa.

Diagnóstico y planificación del curso, recojo de material bibliográfica y construcción de los materiales: módulos, separatas, guías didácticas y otros.

2da. Etapa

Desarrollo de la experiencia de tipo experimental

3ra. Etapa.

Elaboración del informe, presentación de resultados de la experiencia.

PRIMERA ETAPA.

En esta primera parte se procedió a la detección de la necesidad de un curso a distancia por las dificultades de horario y choque de materias que experimenta la C.C.E. en las diferentes materias, por intermedio de entrevistas directas y observación.

Luego se procedió a la consulta necesaria con autoridades de la Carrera y docentes de la misma, sometiendo a un análisis las materias con dificultades de horario y con población excesiva de estudiantes, como la materia de Historia de la Educación, Sociología de la educación, Introducción a las Ciencias de la Educación y Didáctica General.

Luego del análisis de las materias, se tomó la materia de Didáctica General para la realización de la experiencia.

Se procedió a la entrevista personal con el docente titular de la materia de Didáctica General del pensum de la Carrera de Ciencias de la Educación, que el mismo mostró una disponibilidad total para la experiencia.

Posteriormente se procedió a la elaboración del proyecto del curso de Didáctica General a Distancia, proyecto que fue presentado al Consejo de Carrera para su discusión y posterior aprobación.

La preparación del curso para su ejecución requirió la elaboración de un paquete de materiales impresos a distancia consistente en:

- * Módulos de estudio.
- * Separatas.
- * Guías Didácticas.
- * Hojas de registro.
- * Hojas de Evaluación.

Luego de la elaboración de los materiales se ^dprecedió al contacto con los estudiantes y participantes para la toma de decisiones y acuerdos con el grupo de participantes en el curso.

SEGUNDA ETAPA.

La segunda etapa del proceso de investigación consistió en el tratamiento de tipo experimental con estudiantes de la materia de Didáctica General de cuarto año de la carrera de Ciencias de la Educación de la U.M.S.A.

Esta etapa estuvo dividido en tres fases las que describimos a continuación:

1ra Fase. CONTACTO Y CONFORMACIÓN DE LOS GRUPOS DE TRABAJO.

- a) Contacto con el docente de la materia para la preparación del grupo de trabajo y conocimiento del mismo.

- b) Contacto con los estudiantes de Didáctica General (Cuarto año).

2da. Fase. APLICACIÓN DEL MÓDULOS DE ESTUDIO A DISTANCIA.

- a) División del grupo en dos: Experimental y de Control.
- b) Aplicación de los módulos de estudio de 6 y 5 Unidades didácticos cada uno, acompañadas de guías didácticas, hojas de Autoevaluación y de evaluación respectivamente.
- c.) Aplicación de las Tutorías de acuerdo a Cronograma, Presencial, Postal, Telefónica y Guardia Tutorial.

3ra. Fase. EVALUACION DE LA EXPERIENCIA.

- a.) Recepción de pruebas de evaluación.

- b.) Recolección de opiniones de las sesiones tutoriales aplicadas durante el curso.
- c.) Calificación de las hojas de evaluación y devolución de las mismas ya con las correcciones respectivas.
- d.) Elaboración del informe de la experiencia.

TERCERA ETAPA.

Una vez recogida todos los datos de las anteriores etapas, estos fueron procesados y analizados en base a los siguientes aspectos:

Análisis, síntesis, elaboración de conclusiones y finalmente presentación del informe de todo el proceso de investigación.

El análisis y elaboración de conclusiones se ha procesado desde el punto de vista meramente pedagógico y educativo.

3.6. EXPERIENCIA.

DIDÁCTICA GENERAL A DISTANCIA.

Para la ejecución del curso de Didáctica a Distancia se planificó con sumo cuidado y de forma antelada, para lograr el buen desarrollo del mismo.

1. OBJETIVO.

Ejecutar el curso de Didáctica General a Distancia en la Carrera de Ciencias de la Educación.

2. OBJETIVO ESPECIFICO.

- * Aplicar materiales educativos a distancia en el Curso de Didáctica General a Distancia.
- * Lograr el mismo nivel académico que la educación a presencial.

3. MARCO INSTITUCIONAL.

- DESCRIPCIÓN DEL PROYECTO

El proyecto, **Curso Didáctica General a Distancia**, estuvo destinado a estudiantes de cuarto año de la Carrera de Ciencias de la Educación de la Facultad de Humanidades y Ciencias de la Educación de la U.M.S.A.

Este curso se desarrolló a través de la **Modalidad a Educación Superior a Distancia**, en base a módulos de estudio con apoyo tutorial planificados específicamente para este curso.

La atención y administración de este curso se llevó a cabo en los predios de la Universidad Mayor de San Andrés, bajo la tutela y apoyo de las autoridades académicas y administrativas de la Carrera de Ciencias de la Educación y la Facultad de Humanidades.

4. Metas:

Lograr llegar a 30 estudiantes con dificultades de horario en la materia de Didáctica General, durante el Primer semestre de la gestión 1998.

- Cobertura poblacional.

El curso de Didáctica General a Distancia, estuvo dirigido a estudiantes de cuarto año de la Carrera de Ciencias de la Educación, que por diferentes factores se han visto imposibilitados de asistir a las clases regulares de la materia.

5. RECURSOS.**- Humanos:**

Los recursos humanos necesarios para este curso, fueron entendidos en educación a distancia, estudiantes de la Carrera de Ciencias de la Educación y del área de educación a distancia.

- Materiales.

Para poner en marcha el Curso, fue necesario aplicar recursos educativos especialmente preparados, los que a continuación se detalla:

6. MATERIALES DE ESTUDIO.

Estos materiales fueron nuestros instrumentos que nos permitieron llevar adelante la experiencia.

Para determinar la aplicabilidad de la modalidad a distancia fueron necesarios dos módulos de estudio con 6 Y 5 Unidades Didácticas. Lo que nos permitió evaluar y seguir el aprendizaje independiente.

- MODULO DE ESTUDIO.

En educación a Distancia, existe un valioso material impreso que es el Módulo, y constituye una de las más completas herramientas de trabajo y a veces quizás la

única, por esto, es importante tener en cuenta, algunas características que nos sugiere García Aretio.

- a) Ostentar la calidad científica máxima.
- b) Adecuarse al nivel e índole o característica del curso en cuestión.
- c) Ajustarse a las previsibles características del grupo destinatario.
- d) Ser altamente flexible para adaptarse a contextos niveles, estilos y ritmos diferentes de aprendizaje
- e) Orientar y proporcionar siempre el aprendizaje autónomo del alumno alejado de la tutela "cara a cara" del profesor. (García A. Lorenzo 1996)

El Módulo, Material de capital importancia, para quienes deciden llevar adelante un proceso de Autoaprendizaje y/o

estudio a distancia, tiene otras características de orientación didáctica, como las siguientes:

Su origen se basa en el principio de GLOBALIZACION, organizados en Unidades Didácticas, que también se conocen con el nombre de Paquetes Didácticos, que sirven para facilitar el aprendizaje y retroalimentación del proceso de aprendizaje.

EL MODULO, Comienza a configurarse como un medio instruccional completo dentro de la modalidad de Educación a Distancia, por que permite guiar al participante en forma dialogada y coloquial, hacia el descubrimiento, la creatividad la interpretación y el análisis de las actividades de aprendizaje sugeridas en este material.

EL MODULO, con su característica coloquial, en la modalidad de Educación a Distancia, cumple las funciones del docente o profesor presencial.

Con este criterio se elaboró los módulos para esta experiencia. Los mismos fueron construidos en base a la estructura que se detalla a continuación:

7. ESTRUCTURA DEL MODULO DE ESTUDIO

| | |
|--|--|
| 1. Características del título de módulo. | Nombre del tema de estudio en el texto. |
| 2. Índice General. | Listado General de temas de estudio. |
| 3. Introducción o Presentación | Resumen del tema a estudiar. |
| 4. Objetivo General del Módulo. | Logros que se quieren alcanzar. |
| 5. Objetivos Específicos. | Logros concretos a alcanzar. |
| 6. Contenido o Desarrollo Temático. | Desarrollo de contenido de contenido temático. |
| 7. Resúmenes, Cuadros Sinóptico Esquemas Gráficos. | Cuadros con resúmenes, síntesis de los temas estudiados. |
| 8. Actividades de Autoevaluación. | Hojas de evaluación personal con calificación cualitativa. |
| 9. Actividad de evaluación. | Hojas de medición de aprendizaje. |
| 10. Glosario. | Aclaración de términos. |
| 11. Bibliografía. | Referencia bibliográfica de textos referentes al tema. |

Con esta estructura se construyó los módulos que no permitieron llevar adelante el curso de Didáctica General a Distancia.

8. TUTORIAS.

La tutoría, se constituye en el apoyo y guía permanente al participante a lo largo de todo el proceso y desarrollo del curso a distancia.

" El modelo de la Educación a Distancia exige la organización de un sistema de apoyo donde el alumno encuentre la ayuda necesaria para resolver las dificultades que vayan surgiendo en el transcurso de su aprendizaje" UNED (1996)

De donde la importancia de una organización tutorial se hace vital en un curso a distancia por el apoyo que significa para el participante dentro la modalidad a distancia.

En este contexto es sumamente importante considerar la importancia del papel y la función del profesor tutor en un proceso educativo a distancia, como sostiene (Santiago Castilla Arredondo)

* El profesor tutor aporta una contribución especial al alumno ante el desarrollo de los contenidos de estudio, le ayuda, le facilita en la comprensión de la materia de estudio; y por otra, le asesora y orienta en el uso de estrategias y recursos de aprendizaje para incrementar sus destrezas en el estudio independiente, la labor propia del tutor es la de poner al alumno en condiciones de desarrollo al máximo su capacidad de asimilación en el aprendizaje, y dotarle de técnicas y recursos, a fin de que pueda desarrollar en las mejores condiciones su potencial Humano - Autoinstrucción y Autonomía personal"

Con estas referencias se ha aplicado la siguientes tutorías:

- TUTORIA PRESENCIAL.

En los sistemas educativos tradicionales se hace preciso la necesidad de la presencia del profesor para las tareas que los alumnos podrían llevar adelante, en su proceso de formación.

De la misma forma en la educación a distancia se hace necesario que en determinados momentos el alumno se encuentre cara a cara con sus profesores y compañeros, para la socialización de los estudiantes, también para la entrega de materiales (Módulos, Guías Didácticas, Hojas de Registro, Hojas de Autoevaluación, Evaluación y otros)

Por lo que la tutoría presencial adquiere una gran importancia en un proceso educativo a distancia.

Con este propósito se aplicó la tutoría telefónica en este curso.

- TUTORIA TELEFÓNICA.

Partiendo del principio de que el teléfono es un medio eficaz en una institución a distancia al permitir una relación directa e interpersonal con la misma inmediatez que se da en el aula sin la presencia de los compañeros.

(Marín 1984).

La tutoría telefónica posibilita la posibilidad de atenuar la sensación de soledad, resolver dudas, recibir orientación, conectar oralmente con el profesor, evitar largos viajes en muchos casos hasta el centro de atención o apoyo, son ventajas indudables de este medio que puede utilizarse para:

- * Transmitir Información.

- * Resolver problemas puntuales.

- * Generar ideas y reflexiones.

- * Hacer preguntas en los dos sentidos.

- * Intercambiar opiniones. (Santiago Castilla A. 1996.)

Por estas razones en esta experiencia se aplicó la Tutoría Telefónica.

- TUTORIA POSTAL.

La tutoría postal utilizada por correo como medio de comunicación y con significación económica, este medio presenta evidentes ventajas, dado que puede lograr un aprendizaje por intermedio de una carta y comunicarse con el profesor tutor.

Se presenta la oportunidad de que la pregunta y la respuesta pueden tener el máximo rigor y exactitud al disponerse de tiempo suficiente para ellos.

La relación y motivación del aprendizaje están en el centro de esta relación por correspondencia entre el tutor y alumno.

Por estas razones en esta experiencia se aplicó la Tutoría Postal, como medio de comunicación, por la gran importancia que representa para los estudiantes en el contacto con el tutor y responsables del curso a distancia.

- **GUARDIA TUTORIAL.**

Se entiende como Guardia Tutorial, a la presencia del tutor en el centro de Educación a Distancia, sujeto a horario y día previamente definido, donde pueda tener la oportunidad de aclarar dudas e inquietudes de su proceso de aprendizaje con el tutor de la materia.

La Guardia Tutorial permite el encuentro del alumno con el tutor de forma directa para la aclaración y consulta sobre aspectos académicos y administrativos del curso.

Por estas razones en el curso de didáctica general a distancia, se aplicó la Guardia Tutorial para permitir a los estudiantes el contacto directo con el tutor de la

materia para la solución de dudas y preguntas del proceso y desarrollo del mismo.

EVALUACIÓN.

Actualmente se plantea que toda acción educativa, durante su proceso de desarrollo, exige una **Evaluación** como parte importante del Sistema Educativo, para generar espacios de confrontación y contrastación que indique la calidad de la oferta educativa que se brinda.

En este marco se ha considerado la evaluación como un factor totalmente imprescindible para un proceso educativo mas aun en la educación a distancia.

La evaluación en la Educación Superior a Distancia, establece un proceso de EVALUACION CONTINUA, Por lo que establecemos la misma en tres fases:

- * Evaluación Inicial.
- * Evaluación del Proceso (Procesual)
- * Evaluación Final del Proceso y del proyecto.

EVALUACION INICIAL.

Esta primera parte nos permitió conocer a los estudiantes participantes en el curso, **Evaluar** los recursos Humanos y Materiales, si estaban correctamente dispuestos, ordenados y seleccionados de acuerdo a los objetivos planteados, a través de una revisión ocular y reunión entre los responsables del mismo.

También se evaluó el contexto social el participante con los que se iba a trabajar, mediante la revisión de las hojas de registro de los participantes, evaluamos también el diseño de los medios y estrategias más adecuadas para el desarrollo y lograr los objetivos propuestos para el grupo de participantes del curso, de manera que nos puede proporcionar información sobre:

- Las capacidades relevantes de las personas responsables del curso.
- Las características más convenientes para alcanzar las metas del curso.

- Los diseños y procedimientos adecuados para el desarrollo eficaz y económico de la estrategia seleccionada.

Lo que nos permitió lograr una planificación acorde a las exigencias de la educación a Distancia debidamente anticipada.

EVALUACION DEL PROCESO.

Esta fase de Evaluación, lo realizamos durante el desarrollo y proceso del curso. En base a pruebas de evaluación, preparadas y diseñadas especialmente para el curso a distancia.

Estas pruebas de evaluación, más que una forma de medición representan un valioso material didáctico de apoyo al aprendizaje del participante. Porque se han aplicados dos pruebas de evaluación:

1. Pruebas de Autoevaluación .
2. Pruebas de Evaluación.

*Como forma de autoevaluación
que tienen el mismo nivel de apoyo
los dos tipos de pruebas.*

PRUEBAS DE AUTOEVALUACION

Se entiende por pruebas de Autoevaluación a los cuestionarios que se insertan en los módulos de estudio al final de cada unidad didáctica, que tienen un valor cualitativo y de control para el mismo estudiante a distancia, que el mismo no tiene valoración cuantitativa (Calificación).

Pruebas de Evaluación.

Se entiende por pruebas de Evaluación, a los cuestionarios que se acompaña al final de cada texto de estudio (módulo) o estos pueden ir por separado en cuadernos de evaluación los que sí tienen valoración cuantitativa (calificación) para la aprobación o reprobación de la materia estudiada.

Esta evaluación de proceso se entiende como equivalente a la Evaluación Formativa, abarcando y haciendo uso de todas las dimensiones del curso en funcionamiento,

proporcionándonos información para tomar decisiones necesarias para el desarrollo eficaz del curso a distancia, que permiten hacer algunas correcciones necesarias durante el desarrollo de este curso.

Los instrumentos de Evaluación a Distancia para este curso, son las hojas de Evaluación, con valor de calificación 4 puntos cada prueba, haciendo un total del 20 puntos, los mismos aplicados de acuerdo a cronograma.

EVALUACION FINAL DEL PROCESO.

En Educación a distancia la Evaluación Final del proceso se entiende como La **Evaluación Presencial**, que representa la valoración académica o aprendizaje del participante de un curso a distancia, los que, en forma presencial deben acreditar si han superado las exigencias de las asignaturas de curso.

Para tener acceso a la Evaluación Presencial Final, el participante debió haber realizado y presentado

obligatoriamente todas la hojas de Evaluación, contrariamente no podrá tener derecho al examen final y presencial.

El valor de esta Evaluación Final fue de 60 puntos, haciendo un total del 100 puntos.

- EXPLICANDO.

Los criterios de evaluación que se utilizaron para esta experiencia fueron aplicados como se detalla a continuación:

El 100% de puntaje estuvo dividido en dos partes.

1. 40 puntos en hojas de evaluación, actividades pedagógicas y tutorías:

* 5 Hojas de Evaluación de 4 puntos de
Los que hacen un total de 20 puntos.

- * Una actividad pedagógica consistente en un trabajo práctico. Con una valoración de 15 puntos.

- * El tutor tuvo la responsabilidad de otorgar 5 puntos al estudiante por la puntualidad de entrega de las hojas de evaluación y participación en las tutorías presenciales.

- * Los restantes 60 puntos estuvieron destinados al Examen Final y Presencial en los ambientes de la Universidad.

Los que sumados hacen los 100 puntos. Cabe aclarar que la nota de aprobación fue de 51 puntos, como lo estipulan los reglamentos universitarios.

También es importante subrayar que esta planificación evaluativa estuvo sujeta a que:

El estudiante para lograr ingresar al examen final y presencial debería haber entregado por lo menos el 80%

de las hojas de evaluación y la actividad pedagógica, caso contrario no podía tener derecho al examen final de la materia.

De esta forma creemos que es posible garantizar mínimamente el rendimiento académico de un curso a distancia, En este caso el curso de Didáctica General a distancia en la Carrera de Ciencias de la Educación.

Bajo estos principios se ha aplicado la evaluación en el curso con el objetivo de garantizar un rendimiento al mismo nivel académico que la presencial.

MATERIALES DE APOYO.

Para la ejecución de este curso fue necesario la aplicación de materiales de apoyo que nos permitiera llevar adelante de forma positiva este curso. Los que se detalla a continuación.

- **GUÍAS DIDÁCTICAS.**

Son guías didácticas los materiales de información complementaria, que van juntamente con los módulos de estudio con el objetivo de proporcionar una suficiente información respecto al curso, comprensión y manejo de los materiales a distancia en el desarrollo del mismo.

(Ver anexos)

- **HOJAS DE REGISTRO.**

Las hojas de registro se constituyen en el registro académico de cada participante. Contiene todos los datos personales del mismo, se utilizan para la inscripción de los datos personales del alumno, a la hora de su matriculación en un programa a distancia, con el objetivo de contar con los datos de cada uno de los participantes.

(Ver en anexos)

- FICHAS DE SEGUIMIENTO ACADÉMICO.

Las fichas de seguimiento académico se constituyen en el instrumento de manejo cotidiano del tutor respecto al participante.

En esta ficha se anotaron todos los datos referidos a tutorías, comunicaciones, actividades, y estará en poder del tutor. (Ver en anexo).

Con este objetivo se aplicó las fichas de registro para posibilitar un buen seguimiento del participante.

- CRONOGRAMA DE ACTIVIDADES.

En un proceso de educación a distancia, él cronograma de actividades cumple una función sumamente importante por la información que puede proporcionar respecto a las actividades a realizarse durante el desarrollo de un curso a distancia.

En él cronograma de actividades estaban señaladas las fechas y días de desarrollo de actividades de tutoría, actividades pedagógicas, entrega de hojas de evaluación, exámenes presenciales y otras a realizarse en el proceso educativo a distancia. (Ver anexos).

- HOJAS DE AUTOEVALUACION.

Las hojas de Autoevaluación, son instrumentos que se utilizan para estimular el estudio independiente, posibilitando el autocontrol del aprendizaje, el mismo con valoración cualitativa(Ver Anexo).

- HOJAS DE EVALUACIÓN.

Las hojas de evaluación son instrumentos de seguimiento del proceso educativo, que nos permite evaluar lo estudiando en el curso con valoración cuantitativa.
(Ver anexo).

Luego de la descripción y preparado de los materiales a utilizarse se procedió al desarrollo del curso.

El curso se llevó a efecto de acuerdo a cronograma de actividades propuesta en su planificación.

TERCERA ETAPA.

Una vez realizado la experiencia estos datos fueron procesados y analizados en base a los siguientes aspectos:

Análisis, Síntesis, elaboración de Conclusiones y finalmente presentación del informe de todo el proceso de investigación.

El análisis y elaboración de Conclusiones se ha procesado desde el punto de vista meramente pedagógico y educativo.

3.7. INFORME Y ANÁLISIS PRELIMINAR DE LA EXPERIENCIA.
CURSO DE DIDÁCTICA GENERAL A DISTANCIA.

La experiencia del curso de " Didáctica General a Distancia " Fue realizada en la Carrera de Ciencias de la Educación de la Facultad de Humanidades de la Universidad Mayor de San Andrés.

Ubicado en el departamento de La paz de la república de Bolivia, Esta Carrera cuenta en la actualidad(1997) con 994 estudiantes, datos (CENTRO PROCESAMIENTO DE LA INFORMACIÓN) C.P.D.I. Que forma profesionales en Educación a nivel Licenciatura en Cinco años, con pre-especialidades en: Educación No- Formal, Planificación y Administración de la educación, Psicopedagogía y Educación a Distancia.

El presente trabajo de investigación se llevó a efecto con la participación directa de estudiantes de la materia de Didáctica General de cuarto año de la Carrera de Ciencia de la Educación.

Luego de la aprobación del proyecto, se presentó el mismo al grupo de estudiantes seleccionados para este propósito.

A la hora del inicio del curso, el docente de la materia, nos proporcionó la lista de los inscritos en la materia con lo cual se procedió a la división de los grupos Experimental y de Control.

Para luego trabajar con el grupo experimental, aplicando la primera Tutoría Presencial, para el conocimiento del curso, registro de los mismos, por intermedio de las hojas de registro con datos personales y académicos de cada participantes (Ver anexos).

En la primera aplicación de la Tutoría Presencial, se procedió a la socialización de los participantes del curso, conocimiento y entrega de los textos.

Una vez recogido las hojas de registro y diagnóstico académico de los participantes, se procedieron a la

aplicación de la Guardia Tutorial ubicado en el centro de operaciones del proyecto en los ambientes del Ex - Centro de estudiantes de la Carrera de Bibliotecología.

Esta experiencia se dio inició el mes Abril de 1998, para terminar el 18 de julio con la evaluación y entrega de resultados de la experiencia de acuerdo a cronograma.

En cuanto a los factores más resaltantes que se pudo observar durante el desarrollo de la experiencia, es que los participantes fueron estudiantes que trabajan en determinadas actividades, la mayoría en actividades del magisterio, (educadores de escuela), otro de los factores que resalto en el curso fue la poca asistencia a las tutorías PRESENCIALES por dificultades de tiempo, horario y cruce de materias.

También es importante considerar que los participantes tenían muy poca experiencia en la modalidad y fundamentalmente en la función de la TUTORIAS, por el hecho de que los estudiantes esperaban que las mismas

representaban clases de forma tradicional y no reuniones o sesiones para aclaración de dudas y dificultades del tema estudiado.

Otro de los aspectos que se pueden observar en esta parte es la organización del tiempo para las lecturas de los textos de estudio y la entrega de los cuadernos de Evaluación de acuerdo al Cronograma de Actividades planteada al inicio del curso.

La participación de los estudiantes por intermedio de la tutoría postal, fue de suma importancia por el hecho de que se recepcionó algunas cartas dirigidas al tutor con consultas de contenido y otros.

Lo que más destacó en las tutorías fue la Tutoría Telefónica, por la facilidad de comunicación con los responsables del curso, para consultas académicas, y pedagógico del mismo, el factor económico de las llamadas telefónicas no fue una dificultad por que se recepcionó llamadas por intermedio de teléfono Celular, importante

dato por que el uso de dichos medios representan un alto y significativo costo económico.

De esa forma se dio el desarrollo del curso de Didáctica General para estudiantes de cuarto año de la Carrera de Ciencias de la Educación de la Facultad de Humanidades de la Universidad Mayor de San Andrés.

Se entregaron Dos Módulos de estudio de 6 y 5 Unidades didácticas cada uno.

Los mismos con hojas de Autoevaluación y Evaluación.

6. Acompañados por Guías Didácticas (hojas de instrucción)?
Mas la hoja de registro, para cada participante. mentira

Dichos materiales fueron diseñados sobre la base del diagnóstico del perfil del estudiante de la Materia de Didáctica General.

Estos materiales juegan un papel de suma importancia en la educación a distancia, lo que no sucede en la

educación tradicional o presencial por su elaboración especializada que significa la misma, y costos relativamente elevados que significa al inicio del curso a distancia.

Lo que nos permite hacer una aseveración de que, la educación a distancia por intermedio de estos recursos didácticos nos permite llevar adelante procesos educativos capaces de garantizar el mismo nivel académico que la educación presencial.

- Existe la posibilidad de poder romper la tradición y concepción de la educación meramente de Áulica.
- Se considera importante dar un mayor apoyo a las tutorías presenciales, por la importancia que significan estas sesiones de tutoría.
- Se observó un nivel de asimilación y aceptación a la modalidad por las características que presentaron los materiales de trabajo.

**3.8. BASES PARA LA CONSTRUCCIÓN DE LOS MATERIALES
EDUCATIVOS PARA EL CURSO DE DIDÁCTICA GENERAL A
DISTANCIA.**

El diseño y construcción de los materiales educativos tuvo diversos etapas:

En primera instancia se realizó la observación de las aulas y horarios de clases determinadas por la dirección de la Carrera de Ciencias de la Educación, la Facultad de Humanidades y la Universidad misma.

Posteriormente se procedió a la revisión de literatura referente a la construcción y diseño de materiales educativos a distancia.

Luego se procedió al conocimiento y diagnóstico del perfil del estudiante universitario de la carrera de ciencias de la educación.

Para el diseño de los módulos de Estudio, Hojas de

Autoevaluación, Hojas de evaluación, Guías didácticas, Hojas de registro y hojas de seguimiento académico.

Materiales especialmente preparados para el curso a distancia.

Una vez recogida toda la base literaria de los materiales educativos a distancia, se analizó cada uno de los mismos desde su punto de vista pedagógico y didáctico, para el desarrollo de la autodisciplina y aprendizaje independiente.

Las bases teóricas para la construcción de los materiales tuvieron el sustento de diferentes autores como, Holmberg Borge, Elena Getino, Lorenzo García, entre otros.

De los estudios realizados por estos autores se ha podido diseñar y construir los materiales utilizados para el curso a Distancia.

M O D U L O S D E E S T U D I O " TEXTOS DE ESTUDIO"OBJETIVOS.

- Proporcionar suficiente información sobre el tema estudiado en base una metodología acorde a la educación a distancia para su mejor comprensión y aprendizaje del mismo.
- Estimular el estudio independiente y Autoformación.
- Lograr la misma calidad educativa que la educación presencial.

MATERIAL.

- Texto impreso, de media hoja de oficio de 75 páginas a doble espacio.

LUGAR.

- No se precisa espacios permanentes, se puede llevar adelante el estudio en los espacios que ^{vea} crea por conveniente el participante

TIEMPO.

- De acuerdo a la organización de que realice el participante.

PARTICIPANTES

- Estudiantes en la modalidad a distancia.

DESCRIPCIÓN.

Cada participante recibe un módulo de estudio (texto maestro) preparados especialmente para esta experiencia.

En la primera sesión de tutoría presencial se procederá a la explicación y conocimiento del material educativo.

COMENTARIO.

Los módulos (textos de estudio) son entregados a cada estudiante para que los mismos puedan estudiarlos en los espacios que crean por conveniente los participantes, puede estudiarlos de forma individual o en grupo.

H O J A S D E A U T O E V A L U A C I O N

OBJETIVOS.

- Estimular el aprendizaje independiente y autocontrol del estudiante en el proceso educativo.

MATERIAL.

- Una o dos Hojas con preguntas referentes al tema estudiando, pueden ser preguntas cerradas o abiertas.

LUGAR.

- Al final de cada unidad didáctica de los módulos de estudio.

TIEMPO.

- De acuerdo a la disponibilidad de tiempo del estudiante.

PARTICIPANTES.

- Las hojas de Autoevaluación deben ser respondidas por los mismos participantes.

DESCRIPCIÓN.

Para responder las hojas de Autoevaluación el participante debe responder de forma individual y de la forma más honesta posible; en caso de que tenga dificultades para responder, el participante debe proceder a una nueva lectura y revisión de lo estudiando.

COMENTARIO.

Se puede responder a las hojas de Autoevaluación cuando se ha terminado de leer y comprender una UNIDAD DIDÁCTICA, y no debe pasar a otro tema si no se ha terminado de con el primer tema.

H O J A S D E E V A L U A C I O N

OBJETIVOS.

- Evaluar lo estudiado en el módulo.
- Cualificar y Cuantificar lo estudiado.

MATERIAL.

- Dos páginas con preguntas cerradas o abiertas.

LUGAR.

- Las hojas van al final del módulo de estudio.
 (Pueden ir también de forma aparte).

TIEMPO.

- Las hojas deben ser respondidas de forma individual
 y de acuerdo a cronograma.

PARTICIPACIÓN.

- El participante debe responder de forma individual con la más alta responsabilidad y honestidad posible.

DESCRIPCIÓN.

Por la importancia que tienen las hojas de evaluación, estas deben ser respondidas después de haber terminado de leer y comprender el tema estudiando en el texto de estudio(módulo), ya que esta prueba logrará probar el grado de conocimiento y aprendizaje del tema, éstas hojas tienen valor cuantitativo (Calificación) de nota.

COMENTARIO.

Estas pruebas deben ser respondidas en el espacio o lugar que crea conveniente el participante y puede hacerlo en su mismo hogar, trabajo o lugar donde habita.

G U I A S D I D A C T I C A SOBJETIVOS.

- Dar información con relacionados al curso.
- Dar información respecto al manejo del Módulo de estudio.
- Dar información respecto al plan de tutorías.
- Orientar respecto al plan de evaluación.
- Orientar respecto a las hojas de registro y otros.

MATERIAL.

Un cuaderno compuesta de 6 páginas con todas las instrucciones del curso. *No hubo*

LUGAR.

- Este material debe ir juntamente con los módulos de estudio.

TIEMPO.

- Las guías didácticas deben ser entregadas a los participantes al inicio del curso, juntamente con los materiales a distancia.

PARTICIPANTES.

Las guías didácticas son entregados a cada uno de los participantes. ? mentira

DESCRIPCIÓN

Las guías didáctica son cuadernos compuestos con varias páginas con instrucciones referentes al curso a distancia, información relacionado a la parte académica, administrativa, pedagógica y otros factores que intervienen en un proceso educativo a distancia.

COMENTARIO.

Estas guías didácticas deben ser leídas antes de dar inicio a la lectura de los módulos y materiales a distancia.

La lectura y comprensión de estos, son de suma importancia por la información que traen respecto al curso que se está dando inicio.

H O J A S D E R E G I S T R OOBJETIVOS:

- Registrar los nombres y datos de los estudiantes.
- Conocimiento del estudiante en la parte Psicológica y Cultural.
- Conocimiento de los datos generales de los participantes.
- Conocimiento del estudiante en el nivel académico.

MATERIALES.

- kardex de registro individual.

LUGAR

- En el centro de operaciones de Educación a Distancia.

TIEMPO.

- Durante todo el desarrollo del curso.

PARTICIPANTES.

- El alumno el tutor, y la parte administrativa.

DESCRIPCIÓN.

Las hojas de registro (kardex) son instrumentos que nos permiten llevar el registro del participante en el

curso a distancia. Donde se tiene registrado todos los datos de los participantes en el curso.

COMENTARIO.

El registro de los estudiantes debe realizarse al inicio del curso con todos los datos personales, por la parte administrativa con la ayuda de los tutores.

H O J A S D E S E G U I M I E N T O A C A D E M I C O

OBJETIVOS:

- Seguimiento del avance académico de los estudiantes.
- Registro de notas y calificaciones.
- Registro de datos administrativos del estudiante.

MATERIAL.

- Hojas especialmente preparadas para el registro académico de los participantes.

LUGAR.

- Las hojas de seguimiento estarán en el centro de operaciones del proyecto.

TIEMPO.

- Las hojas de seguimiento son utilizadas desde el inicio del curso hasta el final mismo.

PARTICIPANTES.

- El departamento de administración, los tutores y los estudiantes.

DESCRIPCIÓN.

A la hora de la inscripción y registro del participante se procede a la habilitación de una hoja de seguimiento, para el control del avance académico del participante con relación: notas, pruebas de evaluación, actividades pedagógicas y otros.

COMENTARIO.

Es importante llevar el seguimiento académico de los estudiantes por que nos facilita conocer el avance de los estudiantes en el proceso educativo, representando de una gran referencia para la parte de evaluación del curso.

Estos instrumentos nos permitieron lograr un conocimiento mejor de los estudiantes y llevar adelante el seguimiento del curso de forma seria y responsable para lograr los objetivos propuestos al inicio del curso.

3.8. APLICACIÓN DE ENCUESTAS.

Luego de la utilización de estos materiales, se procedió a la aplicación de encuestas para la recolección de datos y opinión de los participantes en esta experiencia, para el fortalecimiento y comprobación de la hipótesis.

Para la aplicación de la encuesta se consideró al grupo protagonista principal en la experiencia del curso a didáctica general a distancia.

La encuesta tuvo un carácter anónimo, para facilitar una mayor fiabilidad en los resultados.

Se repartió encuestas a todos los estudiantes que participaron en la experiencia, solicitando que la respondieran de forma voluntaria, en honor la verdad y de acuerdo a la experiencia educativa a distancia vivida.

El resultado de estas encuestas nos permitió tener conocimiento de la opinión y validación de los materiales

CUADROS CON RESULTADOS DE LAS ENCUESTAS.

CUADRO. 1.-

| PREGUNTAS | SI | NO | POCO | MUY POCO |
|--|----|----|------|----------|
| 1. El diseño de los módulos, te pareció didáctico? | 18 | 2 | 3 | 2 |
| 2. Los módulos fueron motivadores y coherentes? | 15 | 5 | 3 | 2 |
| 3. En los módulos encontraste lagunas y vacíos de contenido? | 3 | 8 | 9 | 6 |
| 4. Lo estudiando en los módulos te permitirá planificar debidamente una clase educativa? | 14 | 4 | 4 | 3 |
| 5. Crees que has tenido información suficiente respecto a la materia? | 16 | 2 | 6 | 1 |
| 6. Las tutorías aplicadas te ayudaran a comprender la materia? | | | | |
| 6.1. Tutoría Presencial | 9 | — | | |
| 6.2. Tutoría Telefónica | 3 | | | |
| 6.3. Tutoría Postal | 1 | | | |
| 6.4. Guardia Tutorial | 12 | | | |

CUADRO. 2.

| | | | | |
|---|----|---|---|---|
| 7. La actividad pedagógica te permitió poner en práctica y comprender mejor la materia? | 16 | 4 | 2 | 3 |
| 8. La modalidad de evaluación del curso, te pareció correcto? | 19 | 2 | 3 | 1 |
| 9. Las hojas de evaluación y Autoevaluación te han ayudado para la comprensión del texto? | 22 | 1 | 1 | 1 |
| 10. Crees que es necesario hacer algunas en los textos de estudio utilizados para este curso? | 19 | 2 | 3 | 2 |
| 11. Crees que en el estudio a distancia a través de módulos es posible lograr una buena formación y aprendizaje? | 20 | 3 | 2 | 0 |
| 12. Consideras que la modalidad a distancia puede aplicarse en otras materias y áreas? | 22 | 2 | 1 | 0 |
| 13. Estas de acuerdo con esta forma de educación a distancia? | 23 | 2 | 0 | 0 |
| 14. En tu opinión, estimas que la modalidad a distancia se podría implementar en nuestro país para una mayor democratización de la educación? | 24 | 1 | | |

La pregunta 15 fue formulada de forma abierta para lograr repuestas amplias y de criterio respecto al tema, los anotamos en el siguiente cuadro:

| 15. Si tienes algo más que decirnos, te rogamos anotar en pocas palabras a continuación? | Respuesta | % | % | % |
|---|-----------|----|----|----|
| 15.1. Que los textos para este curso fueron muy buenos. | 22 | 80 | -- | -- |
| 15.2. Que deberían darse otras materias en esta modalidad? | 15 | 60 | -- | -- |
| 15.3. Que el curso fue bueno por que ofrece la oportunidad de preparar a las personas que no pueden asistir a clases tradicionales? | 24 | 96 | -- | -- |
| 15.4. Precisa una mejor planificación para una mejor aplicación? | 10 | 40 | -- | -- |
| 15.5. Es posible aplicar la modalidad a distancia, siempre que se trabaje en los niveles básicos y en la secundaria. | 18 | 72 | -- | -- |

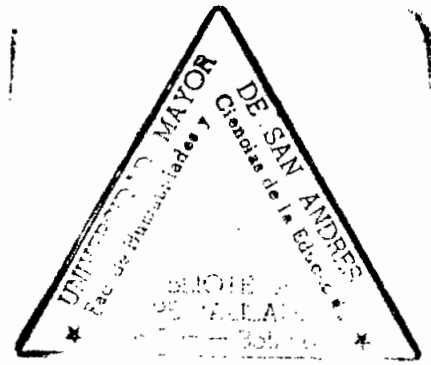

CAPITULO IV
R E S U L T A D O S

4.1. CURSO DE DIDACTICA GENERAL A DISTANCIA PARA ESTUDIANTES DE CUARTO AÑO DE LA CARRERA DE CIENCIAS DE LA EDUCACION.

En principio cuando se definió el tipo de material educativo para esta experiencia, se trató de encontrar el material más accesible posible por los costos y didácticos.

Para esta elección se tuvo que acudir a principios pedagógicos de elaboración de materiales para educación a distancia, lo que nos permitió analizar y definir el medio para este curso "los módulos de estudio " que nos pareció un material relativamente accesibles por los costos regulares y su diseño.

Esta selección se la realizó en base a las sugerencias de la educación a distancia, por intermedio de sus representantes: Lorenzo García, Elena Getino y otros que nos facilitaron las bases para su construcción.

Los factores a lo que debían responder estos materiales tenían que ver con:

- Estimular y apoyar el desarrollo del aprendizaje independiente.
- Lograr un aprendizaje al mismo nivel académico que la presencial.
- Lograr que los costos del curso no representen muy elevados.
- Lograr llevar adelante un proceso educativo fuera de las tradicionales aulas.

Estos fueron algunos de los factores que se consideraron para la planificación y diseño del Curso de Didáctica General a Distancia, los que nos permiten desarrollar una modalidad educativa ^odeferente, capaz de responder a las necesidades educativas planteadas por sectores con dificultades de asistencia a la educación tradicional.

A continuación mostramos un ejemplo de la aplicación de uno de los recursos utilizados para la mejor comprensión

de los módulos de estudio, esto se refiere a la tutoría presencial.

OBJETIVO.

- Estimular la socialización de los participantes.
- Responder a las dudas y preguntas del participante con relación al tema estudiando.
- Lograr el intercambio de conocimientos entre los participantes.

MATERIALES.

- Los mismos módulos de estudio.

LUGAR.

- Preferentemente un ambiente apto para reuniones (aula)

TIEMPO.

- Una hora, dependiendo del temario a responder.

PARTICIPANTES.

Los estudiantes inscritos en el curso de didáctica general a distancia provistos de los módulos de estudio.

DESCRIPCIÓN.

Inicialmente se reúnen en un grupo grande para plantear (plantear) dudas al tutor de la materia, en el proceso de estudio y avance de la materia.

El tutor tiene el deber de responder y aclarar a las dudas planteadas por el participante producto del estudio y lectura del material.

Luego se procede a organizar pequeños grupos de trabajo para la discusión final y conocimiento de los mismos.

COMENTARIO.

- Las sesiones de tutoría presencial se convierten en reuniones sumamente amenas, por la dinámica que representan los comentarios y análisis realizados por los participantes.

4.2. POSICIÓN DE LOS PARTICIPANTES REFERENTE AL CURSO.

Luego de haber realizado la encuesta a los participantes del curso, logramos algunos datos que nos permiten conocer la posición de los participantes con respecto al curso a distancia.

Para este propósito se ha elaborado un cuestionario de 15 preguntas relacionadas al diseño de los materiales utilizados en esta experiencia los mismos referidos a:

El Módulos, Plan Tutorial, Evaluación y aplicabilidad de la modalidad a distancia en la universidad y el país.

De lo que se logró los resultados que a continuación se anota, rogamos pasar a las siguientes páginas para ver gráficos:

1. El diseño del texto de estudio (módulo) para la materia de Didáctica General a Distancia, te pareció didáctico y comprensible?

SI 72 % / NO 8 % POCO 12 % MUY POCO 8 %

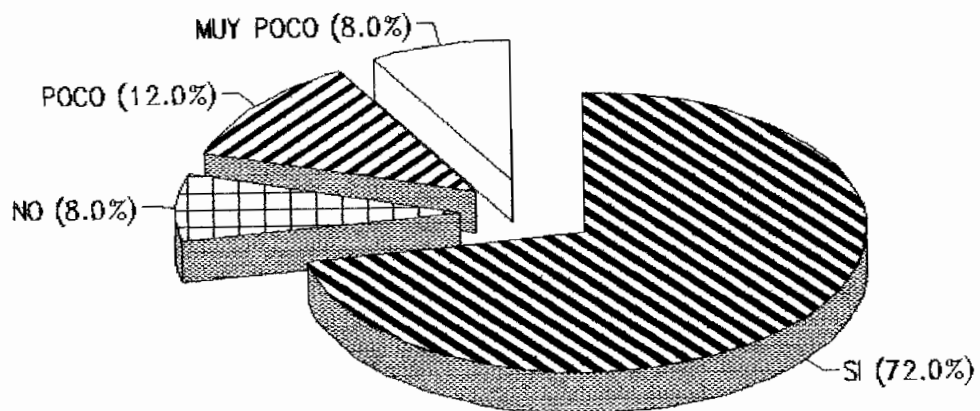

2. Los módulos de estudio fueron motivadores y coherentes en el desarrollo de los temas de estudio del mismo?

SI 60 % NO 20 % 12 % 8 %

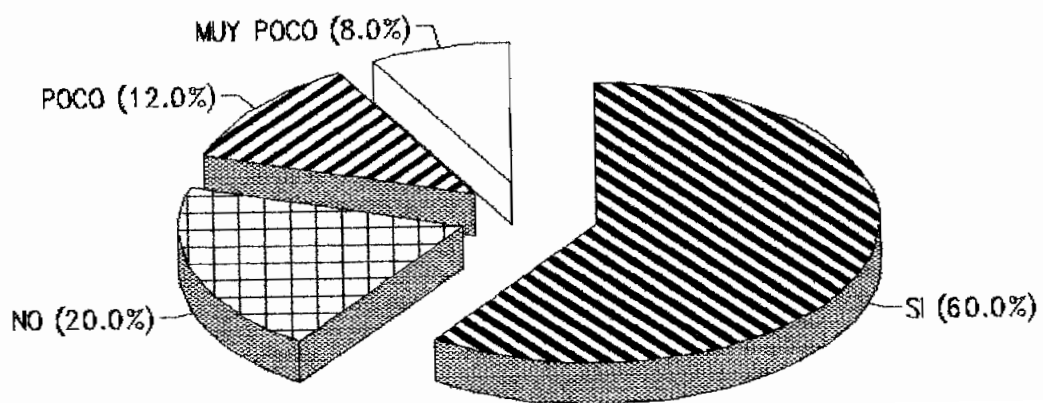

3. En el desarrollo del texto encontraste lagunas o vacíos de contenido del mismo? Las respuestas fueron:

SI 12 % NO 32 % POCO 32 % MUY POCO 24 %

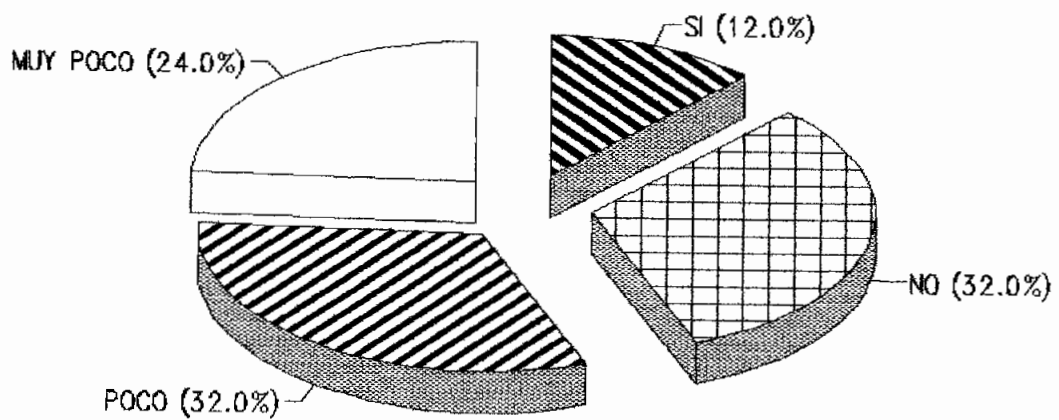

4. Lo estudiado en el módulo de didáctica, crees que te permita organizar y planificar debidamente una clase educativa?

SI 56 % NO 16 % 16 % MUY POCO 12 %

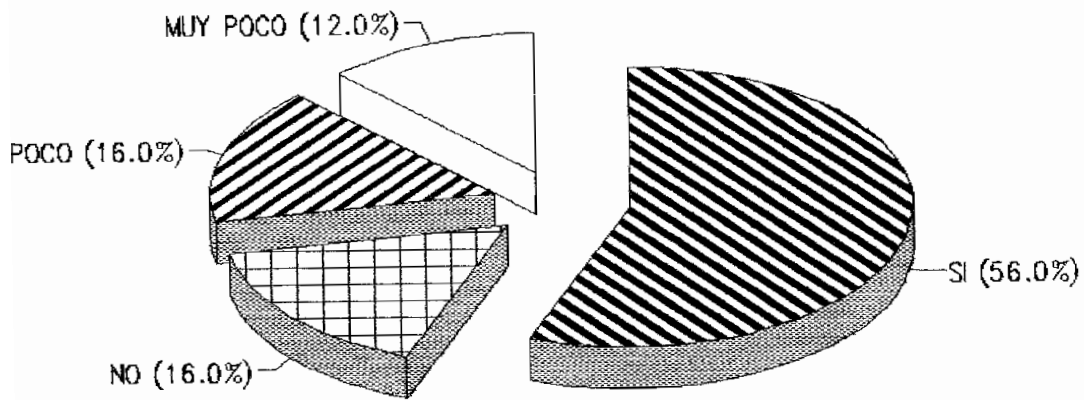

5. Crees que has tenido la información suficiente respecto a la materia de didáctica en este curso?

SI 64 % NO 8% POCO 24 % MUY POCO 4 %

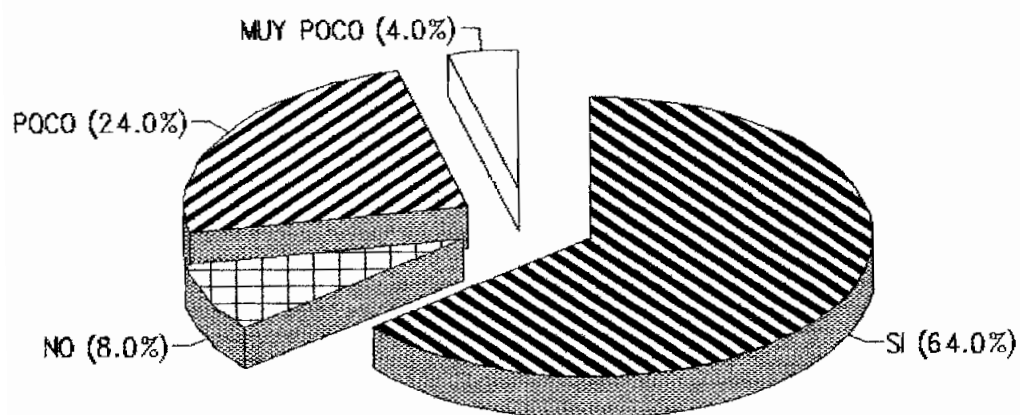

6. Las Tutorías aplicadas crees que te ayudaron a comprender mejor la materia?

GUARDIA TUTORIAL 48% TUTORIAL PRESENCIAL 36 %
TUTORIA TELEFONICA 16 % TUTORIA POSTAL 4 %

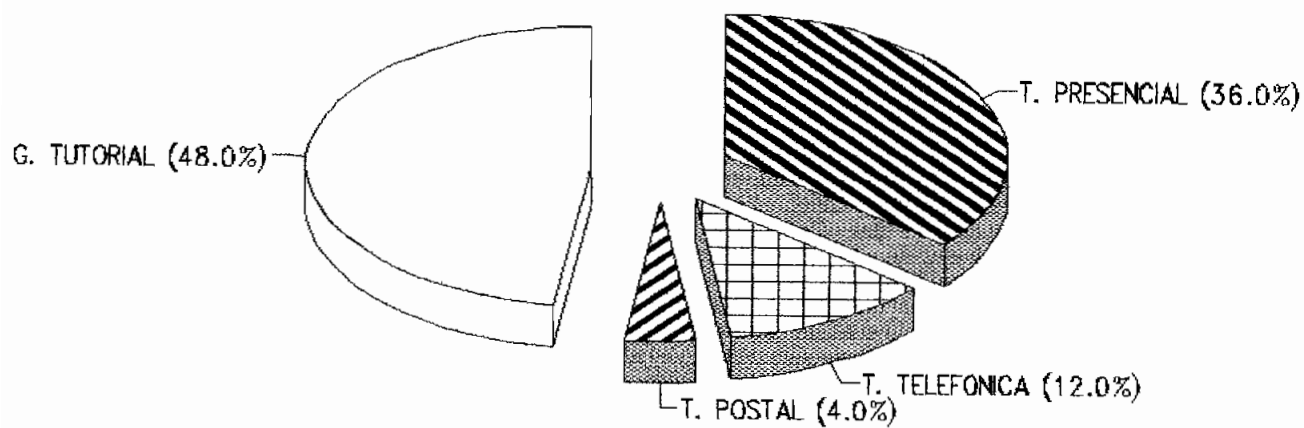

7. La actividad pedagógica (visita a una unidad educativa) te permitió poner en práctica y comprender mejor la materia?

SI 64% NO 16% POCO 8% MUY POCO 12%

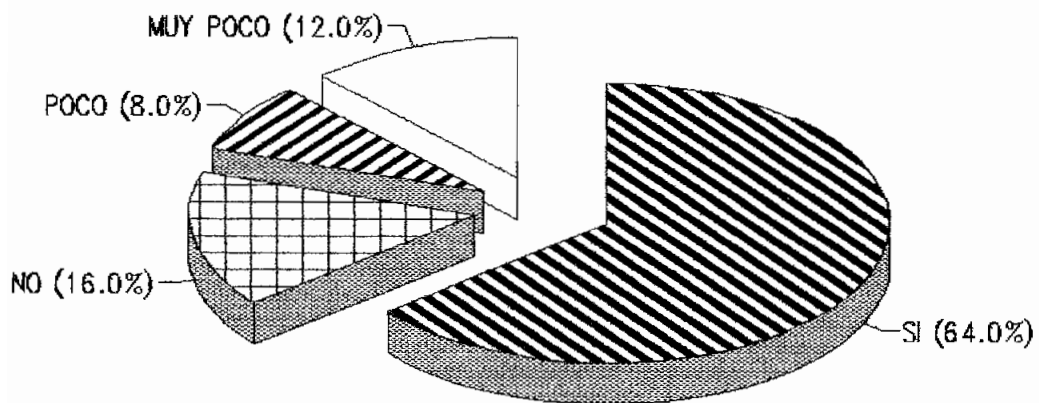

8. La modalidad de evaluación del curso, te pareció correcta? Las respuestas fueron las siguientes:

SI 76 % NO 8% POCO 12% MUY POCO 4%

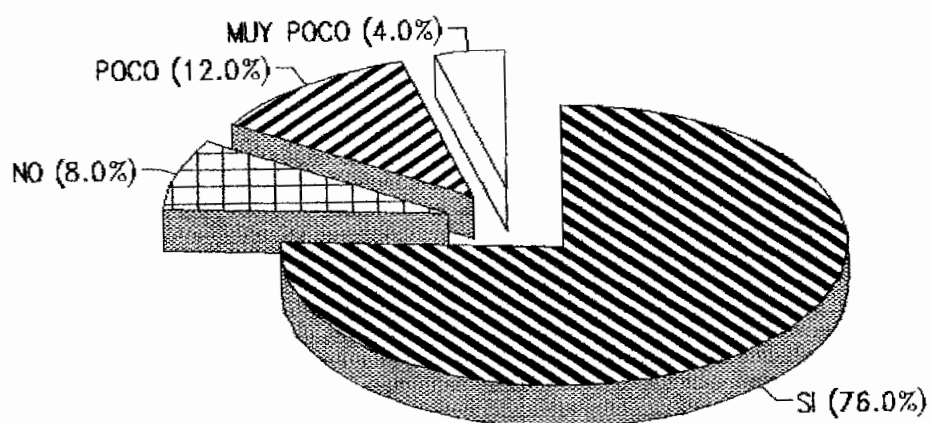

9. Las hojas de Evaluación y Autoevaluación te han ayudado para la comprensión del texto?

SI 88 % NO 4 % POCO 4% MUY POCO 4 %

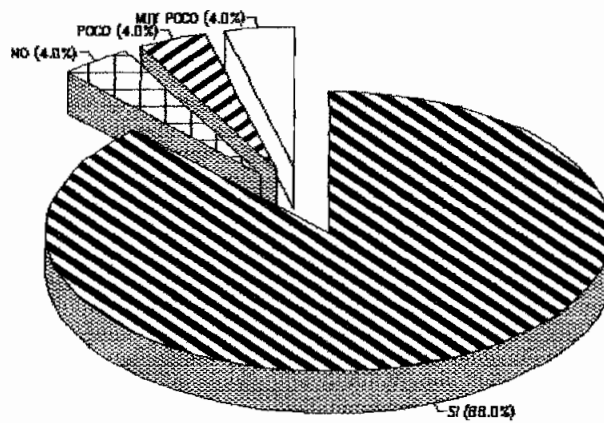

10. Crees que es necesario hacer algunos arreglos en los textos de estudio utilizados para este curso?

SI 72 % NO 8 % POCO 12 % MUY POCO 8%

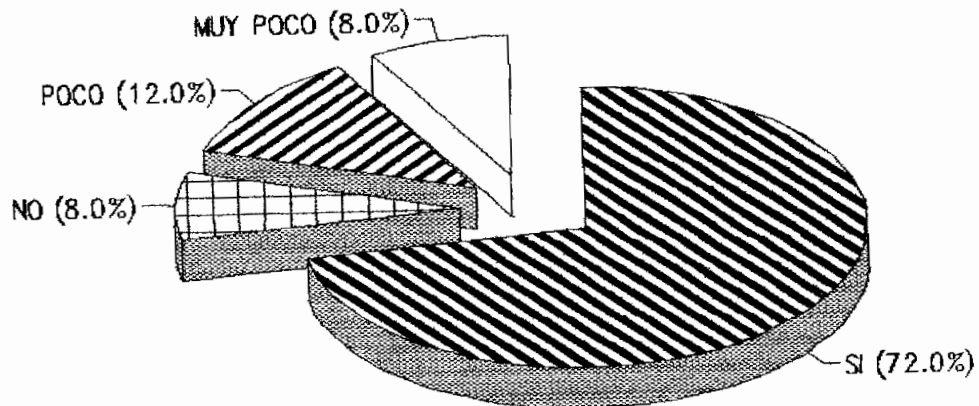

11. Crees que en el estudio a distancia a través de módulos es posible lograr una buena formación y aprendizaje?

SI 80 % NO 12 % POCO 8% MUY POCO 0%

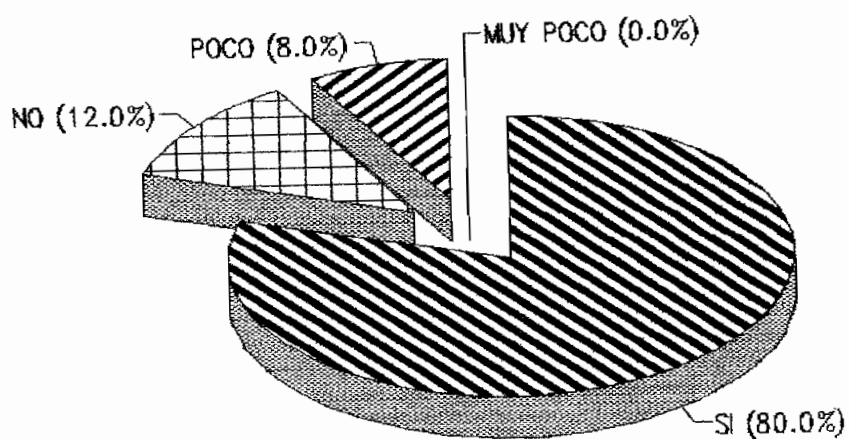

12. Consideras que esta modalidad a distancia a puede aplicarse en otras materias y áreas?

SI 88 % NO 8 % POCO 4 % MUY POCO 0 %

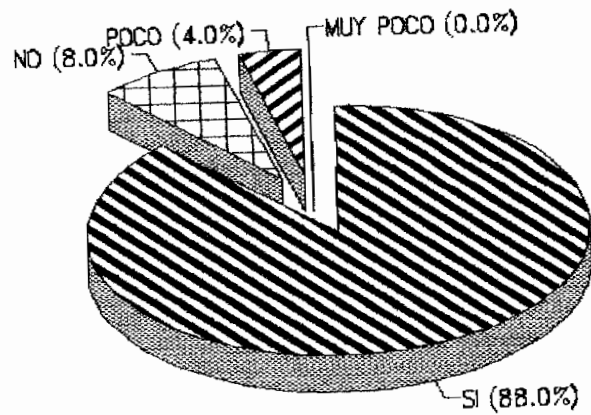

13. Estás de acuerdo con esta forma de educación a distancia?

SI 92 % NO 8% POCO 0% MUY POCO 0%

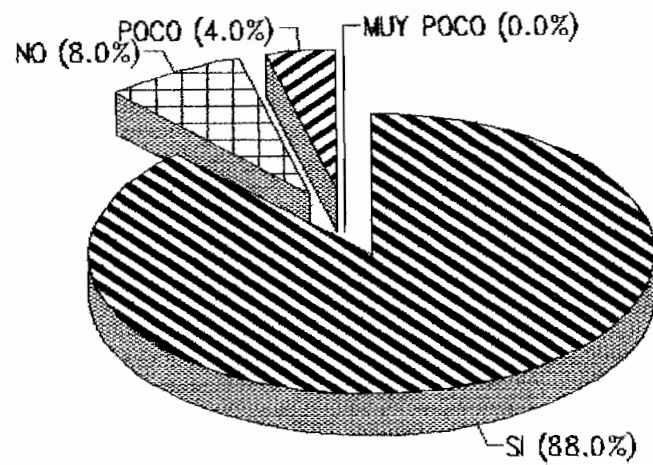

14. En tú opinión, estimas que la modalidad a distancia se podría implementar en nuestro país para una mayor democratización de la educación?

SI 96 % NO 4% POCO 0% MUY POCO 0 %

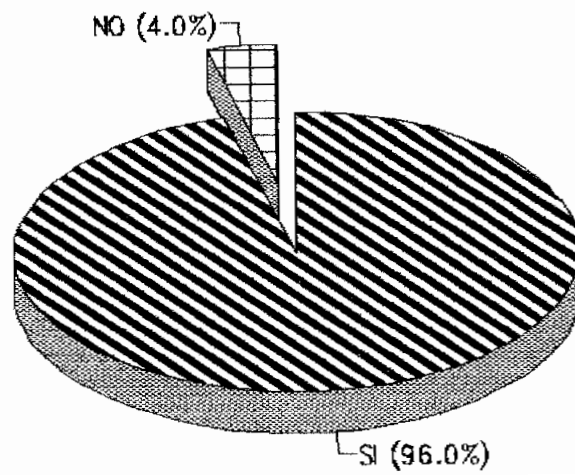

La última pregunta se la planteó de forma abierta para lograr una opinión libre de parte de los encuestados. La pregunta fue:

15. Si tienes algo mas que decirnos, te rogamos anotar en pocas palabras a continuación... Lo que se ha podido recoger, es lo que sigue:

El 22.5 % respondió que los textos preparados para este curso fueron buenos, pero que, deberían ser evaluados permanentemente.

Un 15.8 % respondió que se deberían dar otras materias dentro esta modalidad. Un 30% respondió que el curso fue muy bueno, por que, ofrece la oportunidad de prepararse a las personas que no pueden asistir a las clases presenciales.

El 10% respondió que se precisa una mejor planificación para una mejor aplicación de la misma.

Un 18% respondió que es posible aplicar la educación a distancia siempre que se trabaje en los primeros niveles y la educación secundaria por el factor de la Autoformación.

El 15% respondió de que en educación a distancia es importante ver la parte económica.

Un 10% contestó en un sentido de que la educación a distancia puede representar una alternativa para las sociedades con mayor avance educativo, tecnológico que la de Bolivia.

Un 3.6 % respondió que la educación a distancia en Bolivia tiene muy poca aplicabilidad.

En conclusión podemos sostener que los estudiantes en el curso de didáctica general a distancia sostienen que:

- Los materiales (módulos) para el curso estuvieron bien preparados y que les permitió entender y

comprender la materia, pero que se sugiere una permanente actualización de los contenidos y mayor profundidad, en especial en la materia de Didáctica en la Carrera d Ciencias de la Educación.

- Que las diferentes tutorías aplicadas fueron positivas y les sirvieron de apoyo para la comprensión de la materia, resaltando la Tutoría Presencial, la Guardia Tutorial, las que fueron más utilizadas y que les permitieron despejar dudas durante el desarrollo del curso.
- Que las actividades pedagógicas le permitieron aplicar y poner en práctica lo aprendido en la materia con algunas dificultades de cobertura de las instituciones educativas visitadas.
- Que el plan de evaluación aplicado en el curso fue correcto y que le permitió un mayor aprendizaje por la forma de evaluación llevada por intermedio de hojas de Autoevaluación y evaluación.

- Que la modalidad a distancia debería ser aplicada como una alternativa de estudio en la educación universitaria, superando algunas dificultades de carácter económico y de formación personal.

4.3. NIVEL DE AVANCE DEL DESARROLLO DEL CURSO.

La aplicación de los materiales educativos a distancia nos permitió desarrollar fundamentalmente el estudio independiente, Autoformación y Autodiciplina.

Dejando que el participante pueda organizar su estudio de acuerdo a su disponibilidad de tiempo y necesidad de aprendizaje.

Apoyados por un plan de evaluación elaborado para este curso, que se convierte en el medio de seguimiento del proceso.

COMPARACIÓN DESCRIPTIVA.

Para el análisis de los resultados, utilizamos algunos cuadros que nos permitieron comparar los mismos, a los que llegaron los dos grupos de estudio, (experimental y de observación).

El siguiente cuadro nos permite ver la media de los dos grupos:

| GRUPO DE TRABAJO | PROMEDIO X |
|----------------------|------------|
| GRUPO DE OBSERVACIÓN | 84.3 |
| GRUPO EXPERIMENTAL | 78.7 |

DIFERENCIA:

$$84.3 - 78.7 = 5,6 \quad \text{PUNTOS}$$

En el Grupo experimental se observa una media de 78.7, mostrando una diferencia de 5,6 puntos con relación al del grupo de control, que presenta una media de 84,3 puntos.

Cabe reiterar que el grupo de observación, no fue intervenido, con ningún tipo de material ni tutorías, este grupo pasó clases de forma normal y tradicional a diferencia del grupo experimental que tuvo la intervención de los materiales a distancia.

Para la comprobación del grado de fiabilidad de los resultados, estos fueron sometidos a la PRUEBA ESTADÍSTICA "T". Prueba utilizada para la comprobación de validez de dos resultados o medias en casos de tipo experimental en base a resultados diferentes. Lo que se detalla a continuación:

ESTIMACIÓN ESTADÍSTICA.

TAMAÑO DE LA MUESTRA: 65

DISTRIBUCIÓN:

GRUPO DE CONTROL

GRUPO EXPERIMENTAL

- MUESTRAS.

N1 = 40

N1 = 25

| | | | | |
|---------------------------|------|-------|------|-------|
| - MEDIAS. | X1 = | 84,37 | X2 = | 78,72 |
| - DESVIACIÓN STANDARD. | S1 = | 8,68 | S2 = | 7,96 |

HIPÓTESIS NULA (Ho):

Los resultados son diferentes.

$$H_0 : \mu_1 - \mu_2 = 0$$

HIPÓTESIS ALTERNATIVA(H1) :

Los resultados son iguales.

$$H_a : \mu_1 - \mu_2 \neq 0$$

Entonces tenemos:

$$T = \frac{\bar{X}_1 - \bar{X}_2}{\sqrt{\frac{S_1^2}{N_1} + \frac{S_2^2}{N_2}}}$$

$$T = \frac{84,37 \quad 78,72}{\sqrt{\frac{(8,68)^2}{40} \quad \frac{(7,96)^2}{25}}}$$

$$T = \frac{84,37 \quad 78,72}{\sqrt{\frac{75,3}{40} \quad \frac{63,36}{25}}}$$

$$T = \frac{84,37 \quad 78,72}{\sqrt{4,42}}$$

$$T = \frac{84,37 \quad 78,72}{2,10}$$

$$T = \frac{5,65}{2,10}$$

$$T = 2,69$$

Luego del calculo de la prueba "T" acudimos a las tablas estadísticas con los grados de libertad que a continuación se detalla:

$$\text{G.L.} = N_1 + N_2 - 2$$

$$\text{G.L.} = 40 + 25 - 2 =$$

$$\text{G.L.} = 65 - 2 = 63$$

$$\text{G.L.} = 63$$

Definiendo el nivel confianza al 0.95% tenemos:

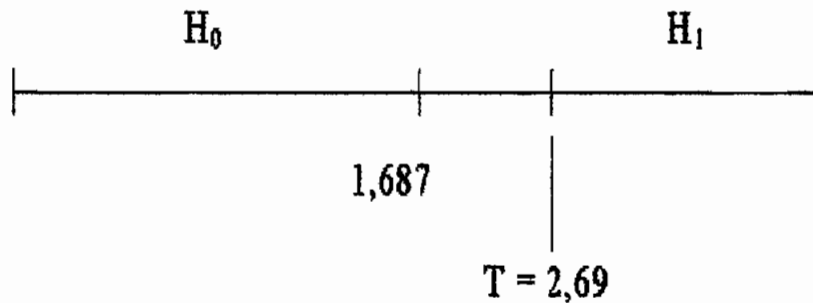

De acuerdo a los resultados obtenidos, se puede concluir que la hipótesis Nula, es rechazada y la hipótesis alternativa aceptada.

Por lo que, nos permitimos sostener que La hipótesis planteada: Que a través de la modalidad a distancia por intermedio de módulos de estudio, es posible lograr el mismo nivel académico que la educación presencial dentro la educación superior a en la carrera de Ciencias de la Educación y la Universidad en conjunto.

La intervención de los módulos de estudio las Hojas de Autoevaluación, evaluación y las tutorías, han hecho de que los resultados en el grupo experimental puedan llegar al mismo nivel que al grupo de observación.

También hay que considerar que ambos tuvieron como tema de estudio, el mismo contenido y programa de la materia de Didáctica General de la Carrera de Ciencias de la Educación.

CAPITULO V
C O N C L U S I O N E S

5. CONCLUSIONES.

Al finalizar el presente trabajo de investigación, hemos podido llegar a las siguientes conclusiones:

1. Que la modalidad a distancia, por intermedio de módulos de estudio en la educación superior puede darnos grandes posibilidades de una mayor cobertura poblacional en la educación superior y garantizar el mismo nivel académico que la presencial.
2. Que la modalidad a distancia nos posibilita llegar a todos los sectores desplazados del sistema educativo superior por diferentes factores: de distancia, aislamiento social, obligaciones laborales, limitaciones económicas, limitaciones físicas y otros que se ven imposibilitados asistir de forma regular a las clases presenciales de los centros de educación superior.

3. Que, por intermedio de los materiales a distancia especialmente elaborados, es posible lograr el mismo nivel académico que la educación presencial.
4. Con un mayor estudio de la modalidad a distancia en nuestro país será posible lograr responder a las demandas educativas de la población en conjunto.
5. A través de la modalidad a distancia es posible dar cabida a nuevas alternativas de estudio dentro la educación, para lograr rescatar muchos recursos humanos para el bien de la sociedad Bolivia.
6. A través de la modalidad a distancia es posible crear una alternativa de estudio para llegar a todos los sectores de la población.
7. La modalidad a distancia nos posibilita el desarrollo del aprendizaje independiente en base a Autodiciplina y Autoformación

8. Con relación a otro aspecto, debemos considerar que los cuestionarios aplicados a los participantes del curso, como principales actores en el proceso educativo a distancia, resulta sumamente importante la información obtenida de los mismos, por que nos permite rescatar la opinión respecto a los materiales utilizados en el desarrollo de esta experiencia, los que se anotan a continuación:
- a) A través de la modalidad a distancia es posible desarrollar la planificación del estudio independiente.
 - B) Desarrolla el estudio fuera del aula.
 - c) Desarrolla la búsqueda de conocimientos de acuerdo a las necesidades personales.
 - d) Desarrolla el aprendizaje en equipo a través de las tutorías presenciales.
-

En cuanto a la opinión del curso por parte de los participantes, se puede concluir que la mayoría de ellos piensan positivamente con respecto a la educación distancia, sin embargo, varios de ellos consideran que esta modalidad debe ser mucho más estudiada e investigada.

Otro de los aspectos resaltantes, es que la modalidad a distancia nos permite lograr una mayor cobertura poblacional dentro la educación superior Boliviana.

Los cuestionarios también nos permitieron afirmar que la formación a distancia con un buen apoyo tutorial nos permitiría un mayor rendimiento académico que la presencial.

En lo que se refiere a la preferencia de modalidad de estudio por parte de los participantes en el curso, pudimos recoger el dato de que, se prefiere la educación presencial por el poco conocimiento de la modalidad a distancia.

En torno a la preferencia por la modalidad, se ha podido establecer que optan por ésta; las personas que tienen dos actividades, es decir, personas que trabajan y estudian al mismo tiempo, en cambio las personas que solamente estudian, prefieren la educación tradicional .

Con lo anteriormente expuesto también pensamos que hemos podido cumplir con uno de los objetivos específicos, que a través de la modalidad a distancia es posible lograr la misma calidad educativa que la presencial.

Por lo tanto, que mejor forma de proponer alternativas educativas para llegar a todos los sectores de la población para una mayor democratización de la educación.

Por todo lo anteriormente expuesto, nos atrevemos a proponer que se genere en el ámbito de la educación superior un movimiento de cambio de actitudes para la aplicación de alternativas educativas como la modalidad a distancia.

5. RECOMENDACIONES.

A la finalización de este trabajo de investigación, nos damos la libertad de sugerir las siguientes recomendaciones:

1. Recomendamos a las instancias académicas de la Universidad, tomar en cuenta a la modalidad a distancia como una alternativa educativa.
2. Recomendamos que dentro las políticas educativas en la Universidad Mayor de San Andrés, se tome en cuenta la Educación a Distancia, para responder a todos los sectores de la población, y lograr una mayor democratización de la educación y la enseñanza superior en su conjunto.

De este modo lograr contribuir a la recuperación de valiosos recursos humanos para el bien de la sociedad y el desarrollo del país.

B I B L I O G R A F I A

- HOLMBERG, BORGE. (1977-1985) Situación y Perspectivas de la educación distancia.
- FAINHOLC, BEATRIZ. Educación a Distancia.
- RIEFFER, ROBERT. Enseñanza Individual.
- CASTILLA ROSA PÉREZ. Tutoría en Educación.
- ELENA GETINO CANSECO. 1993. La educación a Distancia un reto en Bolivia.
- LORENZO GARCÍA ARETIO. 1996. La educación a Distancia y la UNED. Madrid.
- JOSÉ CARPIO IBANEZ. Materiales didácticas y canales de comunicación

- SANTIAGO CASTILLA ARETIO. 1996 UNED. El desarrollo de la acción tutorial.
- MINISTERIO DE EDUCACIÓN Y CULTURA. Sistema de Educación Boliviana a Distancia.
- M. EN C. ROBERTO H. DR. CARLOS FERNÁNDEZ DRA. PILAR BAPTISTA. Metodología de la Investigación.
- JHON BEST. 1986. Metodología de Investigación en Ciencias Sociales.
- CARLOS E. MÉNDEZ ALVAREZ. 1995. Guía para elaborar diseño de Investigación.
- ADALBERTO FERRANDEZ.1983 La enseñanza Individualizada
- CARLOS BRAVO REYES. Los medios de difusión Masiva.

- ELVIRA ARNAL, ROSA CAPARROSS Haciendo la reforma.
ELENA GETINO. 1996.

- Ma. ANGELES GONZÁLEZ GALÁN.1992 Predicciones del rendimiento

- UNIVERSIDAD NACIONAL DE El modelo español de la
Educación a Distancia.

- LORENZO GARCÍA ARETIO. 1996 Educación a Distancia, base
conceptual.

- SANTIAGO CASTILLA. 1996. El tutor y la tutoría en el
modelo UNED.

- SANTIAGO CASTILLA. El desarrollo de la acción
tutorial.

- G. CIRIGLIANO. 1983. La educación abierta.

- GARCÍA MADRUGA. 1984. El material didáctico de la
enseñanza superior a distancia

- JAIME SARRAMONA. 1975. La enseñanza a Distancia, posibilidades y desarrollo.
- LORENZO GARCÍA ARETIO. 1996. Material impreso en la enseñanza.