



# UNIVERSIDAD MAYOR DE SAN ANDRÉS



## PROYECTO DE INVERSIÓN

“C&C POLITEX” S.R.L.

PRODUCCIÓN DE POLERAS DEPORTIVAS

### UNIVERSITARIOS DISEÑADORES DEL PROYECTO

- ✚ CONDE TAPIA STEPHANNY PRISCILA
- ✚ CONDORI MENA ALEYDA PAOLA
- ✚ COPA HUAYTA NAJHELY
- ✚ CRISPIN VELA LEILANI ITZEL
- ✚ VELARDE CONDORI MIGUEL ANGEL

**PARALELO: Par. “B”**

**DOCENTE: ANGEL PEDRO GUEVARA VALENCIA PH.D.**



## ÍNDICE

<b>RESUMEN EJECUTIVO</b> .....	12
<b>CAPITULO PRIMERO</b> .....	15
<b>ASPECTOS DE ORGANIZACIÓN DE INGRESO A MERCADO</b> .....	15
1. Características del proyecto de inversión.....	15
Nombre de la empresa a crear .....	15
Finalidad de la producción a un grupo meta .....	15
2. Costos de ingreso a mercado.....	19
TABLA Nro. 1 – COSTO PARA LA OBTENCIÓN DEL NIT .....	19
TABLA Nro. 1.1 SONDEO DE NOTARIAS – MERCADO DE ABOGADOS .....	20
TABLA Nro. 1.2 SONDEO DE NOTARIAS – TESTIMONIO DE CONSTITUCIÓN .....	20
TABLA Nro. 1.3 SONDEO DE MERCADO DE NOTARÍAS – PODER DE REPRESENTANTE LEGAL .....	21
TABLA No 2 – COSTO PARA LA INSCRIPCIÓN A FUNDEMPRESA .....	22
TABLA Nro. 2.1 SONDEO DE NOTARIAS – FOTOCOPIA LEGALIZADA TESTIMONIO DE CONSTITUCIÓN .....	23
TABLA Nro. 2.2 DE SONDEO DE NOTARÍAS – FOTOCOPIA LEGALIZADA PODER DE REPRESENTANTE LEGAL .....	23
TABLA Nro. 2.3 OTROS SONDEOS .....	24
TABLA Nro. 3 – COSTO PARA LA INSCRIPCIÓN A CAJA DE SEGURO SOCIAL .....	25
TABLA No 4 – COSTO PARA LA INSCRIPCIÓN A GESTORA DE PENSIONES.....	26
TABLA No 5 – COSTO PARA LA LICENCIA DE FUNCIONAMIENTO.....	27
TABLA Nro. 6 – OTROS COSTOS DE INGRESO A MERCADO .....	28
<b>CAPITULO SEGUNDO</b> .....	32
<b>ESTUDIO DE MERCADO</b> .....	32
2.1 Características del tipo de mercado.....	32
2.2 Sitio Estratégico del Mercado - Lugar y Aspectos Sociológicos.....	32
2.3 Investigación Cualitativa - Características del Oferente a Emular en el Sitio Estratégico.....	33
Marca del producto del sustituto perfecto .....	33
Atributos Químicos del Producto: .....	33
Atributos Físicos del Producto:.....	33



Forma de presentación: envase del producto, para servicios presentación de empleados en servicios. ....	34
Forma de comercialización.....	34
Precio del sustituto perfecto, del producto que ya existe. ....	34
2.4 Investigación cuantitativa – Consumo Aparente de agregado Próximo .....	35
TABLA Nro. 8 – CONSUMO APARENTE DEL AGREGADO PRÓXIMO .....	35
GRAFICA Nro.1 – LÍNEA DE TENDENCIA DEL CONSUMO APARENTE .....	36
MÉTODO DE EXTRAPOLACIÓN DE TENDENCIA.....	36
Consumo aparente del agregado próximo.....	36
TABLA DE APLICACIÓN DE ECUACIONES NORMALES.....	36
TABLA Nro. 9 – PARÁMETROS DE ECUACIONES NORMALES .....	36
2.5 Proyección de la demanda de agregado próximo – Método de consumo por habitante ....	38
EL CONSUMO APARENTE POR HABITANTE:.....	39
PROYECCIÓN DE POBLACIÓN O NUMERO DE CLIENTES. ....	40
TABLA Nro. 12 – PROYECCIÓN DE CONSUMO APARENTE .....	40
2.6 Investigación cuantitativa - Proyección de la oferta de agregado próximo .....	41
MÉTODO DE ECUACIÓN DE REGRESIÓN:	
TABLA Nro. 10 – PROYECCIÓN DE CONSUMO APARENTE .....	42
GRÁFICO Nro. 2.....	43
TABLA Nro. 14 – PROYECCIÓN DE DEMANDA.....	43
TABLA Nro. 15 – PROYECCIÓN DE OFERTA.....	44
2.7 Investigación cuantitativa - Balance Oferta demanda de agregado próximo – Comentario.....	44
TABLA Nro. 16 – BALANCE OFERTA DEMANDA DEL AGREGADO DE TEXTILES, PRENDAS DE VESTIR Y PROD. DEL CUERO .....	44
GRAFICO Nro. 3 – BALANCE DE OFERTA DEMANDA.....	45
2.8 Diseño de las tácticas de la estrategia comercial del producto o servicio del proyecto de inversión.....	45
Nombre a crear (Razón Social): “C&C POLITEX” LTDA.....	45
2.8.1. Atributos físicos del producto.....	45
TABLA Nro. 17 – ATRIBUTOS DEL PRODUCTO FÍSICO.....	45
TABLA Nro. 18 – SITIO ESTRATÉGICO DE MERCADO .....	46



2.8.2. Atributos químicos – Composición del producto. ....	46
TABLA Nro. 19 – ATRIBUTOS DEL PRODUCTO QUÍMICO .....	46
2.8.3. Forma de presentación envase de producto o presentación del personal. ....	47
2.8.4. Servicios complementarios:.....	47
2.8.5. Descripción de la forma de comercialización. ....	47
A.- Funciones del Personal de Comercialización.....	47
B.- Costo laboral de comercialización.....	48
C.- Estimación de requerimientos para venta: instalaciones, personal, muebles, equipos y vehículos.....	48
2.9 Fondo de lanzamiento del producto .....	49
TABLA Nro. 22 – COSTO PARA LANZAMIENTO DE PUBLICIDAD .....	49
TABLA Nro. 22.1 – SONDEO DE IMPRENTAS .....	50
Fondo de lanzamiento de publicidad anual .....	50
TABLA Nro. 23 – COSTO PARA LANZAMIENTO DE PUBLICIDAD ANUAL.....	50
TABLA Nro. 23.1 DE SONDEO DE MERCADO DE IMPRENTAS .....	50
<b>CAPITULO TERCERO.....</b>	<b>52</b>
<b>PROCESO DE TRANSFORMACIÓN Y TAMAÑO .....</b>	<b>52</b>
1. Investigación cualitativa.....	52
Tiempo del ciclo productivo - secuencia de actividades en línea. ....	52
TABLA Nro. 24 – ACTIVIDADES EN SECUENCIA LINEAL .....	52
2. Capacidad de producción con secuencia Paralela por organización de trabajo o incremento de capital.....	53
TABLA Nro. 25 – TIEMPOS EN SECUENCIA PARALELA DE UN CICLO .....	54
TAREAS DEL DISEÑADOR GRÁFICO .....	54
TAREAS DEL COSTURERO .....	55
TABLA Nro. 26 – CAPACIDAD DE LA PRODUCCIÓN NORMAL ANUAL EN SECUENCIA PARALELA DEL PROYECTO DE PRODUCCIÓN DE POLERAS DEPORTIVAS .....	55
3. Programa de abastecimiento para la capacidad de producción con secuencia paralela. ....	59
TABLA Nro. 30 – PROGRAMA DE ABASTECIMIENTO POR CICLO - EXPLICACIÓN	59
TABLA Nro. 30B – PROGRAMA DE ABASTECIMIENTO ANUAL PARA LA CAPACIDAD NORMAL DE UN AÑO.....	61



NOTAS AL PROGRAMA DE ABASTECIMIENTO POR CICLO – DÍA, MES y AÑO.....	62
SONDEO DE MERCADO ELEMENTO PRINCIPAL.....	64
TABLA Nro. 30.1 – SONDEO MERCADO DE TELA POLIÉSTER.....	64
SONDEO DE MERCADO SUMINISTROS SECUNDARIOS .....	64
TABLA Nro. 30.2 – SONDEO DE MERCADO HILOS DE COSTURA.....	64
TABLA Nro. 30.3 – SONDEO MERCADO DE HILOS DE BORDAR.....	64
TABLA Nro. 30.4 – SONDEO MERCADO DE HILOS DE SEDA .....	65
TABLA Nro. 30.5 – SONDEO MERCADO DE ETIQUETAS .....	65
TABLA Nro. 30.6 – SONDEO MERCADO DE CINTA TEXTIL.....	65
TABLA Nro. 30.7 – SONDEO MERCADO DE PAPEL PARA SUBLIMADO.....	65
TABLA Nro. 30.8 – SONDEO MERCADO DE TINTA PARA IMPRESORA.....	66
TABLA Nro. 31– CUADRO DE OTROS SUMINISTROS DE UN AÑO .....	66
<b>CAPITULO CUARTO .....</b>	<b>68</b>
<b>ASPECTOS DE ORGANIZACIÓN .....</b>	<b>68</b>
1. Procesos de empresa administradora de ejecución del proyecto.....	68
1.1. TABLA Nro. 32 – CAMPOS DE ACTIVIDAD EN TIEMPO DE FUNDACIÓN .....	68
TABLA Nro. 32.1 – CAMPOS DE ACTIVIDAD REDUCIDOS DE TIEMPO DE EJECUCIÓN EMPRESA ADMINISTRADORA DEL PROYECTO.....	69
1.2 Organigrama de empresa administradora del proyecto Funciones de personal de empresa administradora del proyecto.....	71
REGLAMENTO DE FUNCIONES DE PERSONAL DE EMPRESA ADMINISTRADORA DEL PROYECTO:.....	71
1.3. Costo laboral de empresa administradora del proyecto. ....	72
TABLA Nro. 33 – COSTO LABORAL DE FASE DE FUNDACIÓN – EMPRESA ADMINISTRADORA DEL PROYECTO.....	72
2. Procesos o campos en tiempo de operación, empresa de operaciones – Aplicación de factores para reducir campos. ....	73
TABLA Nro. 34 – CAMPOS DE ACTIVIDAD EN TIEMPO DE OPERACIÓN.....	73
TABLA Nro. 34.1 – APLICACIÓN DE FACTORES PARA REDUCIR CAMPOS DE ACTIVIDAD FASE DE OPERACIÓN.....	73
2.1 Tabla 35 – Organigrama de personal de tiempo de operación. ....	76
2.2. Funciones de personal de tiempo de operación. ....	76
2.3. Tabla 15. Costo laboral mensual de tiempo de operación. ....	80



TABLA Nro. 36 – COSTO LABORAL DE UN MES PARA LA ELABORACIÓN DE POLERAS .....	80
2.4. Tabla 16. Costo laboral anual de tiempo de operación.....	81
TABLA NRO. 37 – COSTO LABORAL DE UN AÑO EN LA ELABORACIÓN DE POLERAS .....	81
<b>CAPITULO QUINTO .....</b>	<b>83</b>
<b>INMUEBLE Y LOCALIZACIÓN .....</b>	<b>83</b>
1.1 Listado de Ambientes por Proceso .....	84
TABLA Nro. 39 – LISTADO DEL INMUEBLE PARA LA PRODUCCIÓN DE POLERAS	84
1.2 Método de puntaje en la micro localización.....	86
TABLA Nro. 40 – MÉTODO DE PUNTAJE EN LA MICRO LOCALIZACIÓN .....	86
1.3 Tabla de Costo mensual, anual de sitio elegido – Comentario sobre decisión de micro localización.....	87
TABLA Nro. 41 – GASTO EN ALQUILER MENSUAL Y ANUAL .....	87
<b>CAPITULO SEXTO .....</b>	<b>89</b>
<b>COSTOS .....</b>	<b>89</b>
1. Costo variable – Comentario.....	89
TABLA Nro. 42 – COSTO VARIABLE DE POLERAS CAPACIDAD DE PRODUCCIÓN NORMAL DE UN AÑO DE 7680 UNIDADES .....	89
GRAFICO Nro. 5 – DE COSTO VARIABLE .....	90
2. Costo medio variable – Comentario.....	90
TABLA Nro. 43 – COSTO MEDIO VARIABLE DE PRODUCCIÓN DE LA CAPACIDAD DE PRODUCCIÓN NORMAL DE UN AÑO EN SECUENCIA PARALELA .....	90
3. Costo fijo – Comentario.....	91
TABLA Nro. 44 – COSTO FIJO ANUAL .....	91
GRAFICO Nro. 6 DEL COSTO:.....	94
Costo Medio Fijo.....	94
TABLA Nro. 45 – COSTO MEDIO FIJO DE LA PRODUCCIÓN DE UN MES Y AÑO DE ACTIVIDAD.....	94
GRAFICO Nro. 7 COSTO MEDIO FIJO EN LA PRODUCCIÓN DE POLERAS.....	95
TABLA Nro. 46 – GASTOS DE ORGANIZACIÓN .....	95
3.1 TABLA Nro. 47 – ACTIVO DIFERIDO .....	99
3.2. Listado de Equipos – (cantidad, precio, importe, depreciación) .....	101



TABLA Nro. 48 – INVERSIÓN DE EQUIPOS.....	101
TABLA Nro. 48.1 – SONDEO MERCADO IMPRESORA.....	101
TABLA Nro. 48.2 – SONDEO EQUIPO DE COMPUTACIÓN.....	101
TABLA Nro. 49 – INVERSIÓN DE MAQUINAS.....	102
TABLA Nro. 49.1 – SONDEO MERCADO MAQUINA OVERLOCK.....	102
TABLA Nro. 49.2 – SONDEO DE MERCADO MAQUINA RECTA.....	103
TABLA Nro. 49.3 – SONDEO MERCADO MAQUINA CORTADORA DE TELAS.....	103
TABLA Nro. 49.4 – SONDEO MERCADO MAQUINA COLLARETA.....	103
3.3. Muebles.....	104
TABLA Nro. 50 – INVERSIÓN EN MUEBLES.....	104
TABLA Nro. 50.1 – SONDEO MERCADO DE MESA.....	104
TABLA Nro. 50.2 – SONDEO MERCADO DE SILLAS.....	104
TABLA Nro. 50.3 – SONDEO MERCADO DE VESTIDORES.....	105
TABLA Nro. 50.4 – SONDEO MERCADO DE ESCRITORIO.....	105
3.4. Depreciación de activo fijo.....	105
4. Costo Total.....	106
TABLA Nro. 51 – COSTO TOTAL DE LA PRODUCCIÓN.....	106
GRAFICO Nro. 8 – COSTO TOTAL DE LA PRODUCCIÓN.....	107
5. Costo Unitario.....	107
TABLA Nro. 52 – COSTO UNITARIO DEL PROYECTO DE POLERAS.....	107
6. Punto de equilibrio – Umbral de rentabilidad.....	108
6.1 Determinación Funcional.....	108
6.2 Determinación Tabular.....	108
TABLA Nro. 53 – UMBRAL DE RENTABILIDAD DE LA PRODUCCIÓN DE POLERAS.....	108
6.3 Determinación Grafica.....	109
GRAFICO Nro. 9 – UMBRAL DE RENTABILIDAD CASO DE LA PRODUCCIÓN POLERAS.....	109
6.4 Comentario – Umbral de rentabilidad porcentaje de capacidad de producción.....	110
<b>CAPITULO SÉPTIMO.....</b>	<b>112</b>
<b>PRESUPUESTO DE INVERSIÓN.....</b>	<b>112</b>
1. Presupuesto de Inversión.....	112



Tabla Nro. 54 – PRESUPUESTO DE INVERSIÓN.....	112
2. Notas al Cuadro.....	115
TABLA Nro. 55B – CAPITAL DE EXPLOTACIÓN.....	115
Calculo de Inventario inicial de suministros.....	115
Cálculo de Inventario de productos terminados si corresponde.....	117
TABLA Nro. 55.1 – PRODUCTOS TERMINADOS PARA LA EXPOSICIÓN.....	118
3. Balance de Apertura de Evaluación Económica.....	121
TABLA Nro. 56 – BALANCE DE APERTURA EL CASO DE POLERAS DEPORTIVAS	
<b>CAPITULO OCTAVO.....</b>	<b>123</b>
<b>ESTUDIO DE EVALUACIÓN ECONÓMICA.....</b>	<b>123</b>
1. Proyección de Estados Financieros en UFV. Tipo de cambio 2.40.....	123
TABLA Nro. 57 – PROYECCIÓN DE ESTADOS FINANCIEROS EN UFV. TIPO DE CAMBIO 2.40.....	123
1.1 EJERCICIO 1 – (ASIENTOS CON RESPALDO DE DATOS CON TABLAS DE INGENIERÍA Y MOVIMIENTO DE KARDEX).....	125
1.2 EJERCICIO 2 – (ASIENTOS CON RESPALDO DE DATOS CON TABLAS DE INGENIERÍA Y MOVIMIENTO DE KARDEX).....	140
1.1 EJERCICIO 3 – (ASIENTOS CON RESPALDO DE DATOS CON TABLAS DE INGENIERÍA Y MOVIMIENTO DE KARDEX).....	150
1.4. Tabla Nro. 64 – Balances Generales.....	160
1.5. Cuadro de origen y uso de fondos.....	161
TABLA Nro. 64 – CUADRO DE ORIGEN Y USO DE FONDOS.....	161
1.6. Valor actual neto.....	162
TABLA Nro. 65 – CUADRO DE ORIGEN Y USO DE FONDOS.....	162
GRAFICO Nro. 11 – VALOR ACTUAL NETO.....	165
1.7. Tasa interna de retorno en UFV.....	166
TABLA Nro. 68 – TASA INTERNA DE RETORNO.....	166
1.8. Comentario técnico de TIR.....	166
<b>CAPITULO NOVENO.....</b>	<b>169</b>
<b>ESTUDIO DE EVALUACIÓN FINANCIERA.....</b>	<b>169</b>
1. Balance de apertura de evaluación financiera – Comentario.....	169
TABLA Nro. 70 – BALANCE DE APERTURA EL CASO DE POLERAS DEPORTIVAS.....	169





TABLA Nro. 70.1 – BALANCE DE APERTURA.....	170
EN UFV. TIPO DE CAMBIO 2.40 .....	170
TABLA Nro. 70.2 – BALANCE DE APERTURA FINANCIERO EN UFVs a TIPO DE CAMBIO 2.40 .....	171
2. Método de Servicio de deuda constante.....	173
TABLA Nro. 72 – MÉTODO DE SERVICIO CONSTANTE .....	173
3. Efecto de servicio de duda sobre saldos de caja.....	174
TABLA Nro. 73 – SALDOS DE CAJA DE EVALUACIÓN ECONÓMICA.....	174
4. Valor Actual neto financiero – Grafico del VANF .....	175
TABLA Nro. 74 – VALOR ACTUAL NETO FINANCIERO .....	175
Gráfico Nro. 12 – VALOR ACTUAL NETO FINANCIERO.....	175
5. Tasa Interna de Retorno Financiera – Comentario .....	176
TABLA Nro. 75 – TASA INTERNA DE RETORNO FINANCIERA.....	176
6. Comentario del Aplacamiento.-.....	176
7. Criterio Técnico.-.....	176
<b>CAPITULO DECIMO .....</b>	<b>178</b>
<b>Evaluación Sensibilizada del Proyecto de Inversión con incorporación de tributación.....</b>	<b>178</b>
1. Inclusión de impuestos en vigencia .....	178
2. Proyección de Estados Financieros Sensibilizados. ....	179
TABLA Nro. 57B – BALANCE DE APERTURA .....	179
2.1. Ejercicio 1 (Respaldar datos de cada asiento con tablas de ingeniería y hojas de Kardex que dan objetividad al asiento).....	179
2.2. Ejercicio 2 (Respaldar datos de cada asiento con tablas de ingeniería y hojas de Kardex que dan objetividad al asiento).....	197
2.3. Ejercicio 3 (Respaldar datos de cada asiento con tablas de ingeniería y hojas de Kardex que dan objetividad al asiento).....	210
2.4. Balances Generales.....	223
3. Valor actual neto Sensibilizado.....	226
TABLA Nro. 84.1 VALOR ACTUAL NETO SENSIBILIZADO .....	227
Gráfico Nro. 13 – Van Sensibilizado.....	228
4. Tasa interna de retorno Sensibilizada. ....	228



TABLA Nro. 84.2 TASA INTERNA DE RETORNO SENSIBILIZADA.....	228
5. Comentario - Criterio técnico de TIRS.....	228
<b>CAPITULO UNDÉCIMO.....</b>	<b>230</b>
<b>PLAN DE ADMINISTRACIÓN DEL PROYECTO .....</b>	<b>230</b>
1. Campos de actividad en tiempo de fundación. ....	230
TABLA Nro. 85 – REGLAMENTO DE OPERACIONES EN TIEMPO DE EJECUCIÓN .....	231
2. Cuadro de secuencia de actividades.....	234
TABLA Nro. 86 – CUADRO SIMPLIFICADO DE ACTIVIDADES.....	234
TABLA Nro. 86.1 – TABLA DE SECUENCIA DE ACTIVIDADES .....	235
3. Planificación con Red de flechas .....	236
4. Programación con cuadro de secuencia de actividades.....	237
TABLA Nro. 87 – TABLA DE SECUENCIA DE ACTIVIDADES .....	237
5. Programación con Red de Flechas – Comentario. ....	238
6. Programación con cuadro de doble entrada - Tiempo optimista y programación con cuadro de tiempo pesimista. Comentario.....	240
TABLA Nro. 88 – CUADRO TIEMPO OPTIMISTA .....	240
TABLA Nro. 88.1 – CUADRO TIEMPO PESIMISTA.....	241
<b>CAPITULO DUODÉCIMO .....</b>	<b>243</b>
1. Anexo a Organización de ingreso a mercado .....	243
Anexo 1 – Requerimientos para la obtención del NIT .....	243
<i>Anexo 4 Requisitos Para la Inscripción a la Gestora de Pensiones.....</i>	<i>283</i>
Anexo 5 Requerimientos para la Obtención de Licencia de Funcionamiento Municipal.....	288
<i>Anexo 5.5 – Demas Requerimientos Adicionales .....</i>	<i>292</i>
2. Anexo de estudio de mercado. Fotos de sustituto principal.....	297
3. Anexo de Proceso de Transformación .....	299
<i>Anexo 9 – Mezcla de Mercadotecnia.....</i>	<i>306</i>
<i>Anexo 9.1 Envase de Producto .....</i>	<i>306</i>
Anexo 10 – Fondo Lanzamiento de Publicidad.....	307
Anexo 10.1 Costo de Imprentas 5000 Volantes.....	307
Anexo 11 – Fondo Lanzamiento de Publicidad Anual.....	308



Anexo 11.1 Costo de Imprentas 2000 Volantes.....	308
Anexo 12 – Elementos de soporte para la Producción .....	309
<i>Anexo 13 – Programa de abastecimiento anual .....</i>	<i>312</i>
<i>13.2 Tabla de sondeo mercado de Hilos de Costura .....</i>	<i>314</i>
<i>13.2 Tabla de sondeo mercado de Hilos de Bordar.....</i>	<i>315</i>
<i>13.3 Tabla de sondeo mercado de Hilos de Seda .....</i>	<i>316</i>
<i>13.4 Tabla de sondeo mercado de Etiquetas .....</i>	<i>318</i>
<i>13.5 Tabla de sondeo mercado Cinta Textil .....</i>	<i>318</i>
<i>13.6 Tabla de sondeo mercado Papel para Sublimado .....</i>	<i>320</i>
<i>13.7 Tabla de sondeo mercado Tinta para Impresora .....</i>	<i>321</i>
Anexo 14 – Otros suministros para el programa normal.....	322
Anexo 15 – COSTO DE LOCALES EN ALQUILER.....	324
4. Anexo de Inversión. Fotos máquinas, muebles y equipos .....	325
Anexo 16 – INVERSIÓN DE MAQUINAS.....	325
Anexo 17 – INVERSIÓN EN MUEBLES.....	331



## **RESUMEN EJECUTIVO**

### **Finalidad del proyecto – Necesidad a satisfacer**

Poleras deportivas, una prenda de vestir a base de una tela de fibra sintética (poliéster) que es la ideal para satisfacer las necesidades del segmento de mercado meta (nicho de mercado) que practican algún tipo de deporte o cualquier actividad física, los cuales siempre buscan obtener una prenda que les brinde comodidad, calidad y estética esto cuidando los recursos escasos, es decir al menor costo posible, el cual tiene relación directa con en el poder adquisitivo de compra, de tal manera es que principalmente se enfoca al segmento de jóvenes y adultos de ambos sexos (masculino y femenino) con niveles de ingresos medio y medio-alto. La demanda insatisfecha ubicada en el departamento de la ciudad de La Paz; calle Santa Cruz esq. Jiménez, lugar en donde se identifica en gran medida una demanda del producto que se pretende imitar del sustituto perfecto.

### **Nombre de empresa a crear**

“C&C” POLITEX LTDA.

### **Marca del producto o servicio**

Poleras deportivas C&C

### **Características de mezcla de mercadotecnia**

#### **Atributos físicos del producto**

- ✓ TALLA "M" (mediana)
- ✓ TAMAÑO: Aproximadamente 64cm x 41cm.
- ✓ PESO: 0,45KG aprox.
- ✓ FORMA: Cuello redondo, espalda, parte delantera y mangas cortas.

#### **Atributos químicos, o técnicos del producto o servicio**

Tela de fibra sintética (poliéster), etiquetas, hilos gruesos y hilos delgados.

## PREPARACIÓN Y EVALUACIÓN DE PROYECTOS PARALELO "B"

C&C POLITEX



- **Precio probable**

- ✓ Bs100.- (cien bolivianos)

- **Forma de comercialización**

- Venta en un local comercial en alquiler en la calle Santa Cruz esq. Jiménez.

**Producción por ciclo:** 2 poleras por ciclo.

Producción por día: 32

Producción por mes: 640

**Producción Anual:** 7680 unidades.

**Total programa de abastecimiento UFV:** 11.830,83

**Total cuadro de otros suministros UFV:** 1.837,5

**Costo variable UFV:** 13.668,33

**Costo medio variable UFV:** 1.78

**Costo Fijo UFV:** 102.963,13

**Costo medio fijo UFV:** 13,41

**Costo total UFV:** 116.631,46

**Costo unitario UFV:** 15,19

**Presupuesto de Inversión UFV:** 32702,15

**Tasa Interna de Retorno Económica:** 752,84%

**Tasa Interna de Retorno Financiera:** 1040,89%

**Tasa Interna de Retorno Sensibilizada:** 482,84%

**Tiempo optimista de fundación:** 26 días

**Tiempo pesimista de fundación:** 40 días



**PRIMERA PARTE**  
**PREPARACION DEL PROYECTO**

**CAPITULO PRIMERO**

**ASPECTOS DE ORGANIZACIÓN**  
**DE INGRESO A MERCADO**





## **CAPITULO PRIMERO**

### **ASPECTOS DE ORGANIZACIÓN DE INGRESO A MERCADO**

#### 1. Características del proyecto de inversión

##### Nombre de la empresa a crear

La empresa tiene la denominación de "C&C POLITEX" LTDA. con la afinidad de invertir y que dicha inversión permita obtener beneficios futuros por encima al costo de oportunidad que se sacrifica, a través de la fabricación y comercialización de poleras deportivas.

##### Finalidad de la producción a un grupo meta

La principal finalidad es satisfacer las necesidades y deseos a un segmento de mercado (grupo meta) con un producto de relación calidad-precio, de acorde a las exigencias en este caso un segmento que realiza o practica cualquier deporte u disciplina que implica actividad física.

#### MISIÓN

Brindar un producto de calidad a precios accesibles, cuidar los recursos escasos debido a la relación directa que tiene con el poder de compra de las personas, ya que siempre se busca al mejor a menor costo posible sin perder la calidad.

#### VISIÓN

Ser una marca reconocida por la calidad de la confección y comercialización de poleras deportivas "C&C", lograr expandirse y distribuir el producto a nivel nacional con los mejores precios del mercado, proporcionando un servicio y experiencia de excelencia a los clientes.

#### POLÍTICA DE CALIDAD

Una empresa sería comprometida, que se preocupa por las necesidades de sus clientes y brindar la mejor calidad en el producto, servicios y atención, garantizar el grado satisfacción que buscan.



### VALORES

- ✓ RESPONSABILIDAD, cumplimiento de los compromisos asumidos con los clientes, tales como la calidad y satisfacción.
- ✓ INTEGRIDAD, valor de rectitud y honradez no permitir ninguna circunstancia por que arrepentirse o avergonzarse.
- ✓ CONFIANZA, que se sientan seguros al momento de comprar el producto porque saben de lo que están comprando algo de calidad.

### PROPÓSITO DE PRODUCCIÓN

La elaboración de poleras deportivas, para beneficiar a la población con la calidad de su elaboración que está en función de exigencias de ellos mismos, es decir las necesidades y deseos insatisfechos.

### OBJETIVOS

#### OBJETIVO GENERAL

Ofrecer a nuestros clientes un producto de alta calidad y de acorde a los estándares de estética actuales, que satisfaga la necesidad de este o cumplan las expectativas.

#### OBJETIVO ESPECÍFICOS

- Establecer las actividades a realizarse como una empresa ya conformada.
- Realizar un estudio de mercado con la finalidad de conocer la demanda insatisfecha del grupo meta y estimar la cantidad de demandantes.
- Determinar la maquinaria necesaria y los proveedores más aptos para la producción de poleras deportivas.
- Realizar un examen de costos y gastos, como también la inversión que serán necesarios para la implementación de este proyecto.
- Introducir al mercado un producto de buena calidad, que refleje las características del producto de acorde a un precio accesible.



## PREPARACIÓN Y EVALUACIÓN DE PROYECTOS PARALELO "B"

C&C POLITEX



### ANÁLISIS FODA

#### FORTALEZAS

- ✓ Capacidad de adaptación a requerimientos del mercado
- ✓ Mano de obra calificada
- ✓ Eficiencia de fabricación
- ✓ Calidad del producto
- ✓ Buenos precios
- ✓ Trabajo en equipo

#### OPORTUNIDADES

- ✓ Crecimiento del mercado existente
- ✓ Adquirir nuevas tecnologías
- ✓ Economía estable

#### DEBILIDADES

- ✓ Ineficiencia en la manipulación de la materia prima
- ✓ Fallas de planificación
- ✓ Que el mercado sea débil, a causa de temporadas bajas

#### AMENAZAS

- ✓ Productos sustitutos
- ✓ Mercado competente
- ✓ Nuevos competidores con servicios y conceptos similares
- ✓ Cambio en los gustos del mercado
- ✓ Cambio en el gusto de las personas
- ✓ Reducción de calidad en el producto

## PREPARACIÓN Y EVALUACIÓN DE PROYECTOS PARALELO "B"

C&C POLITEX



### CARÁCTER DE LA EMPRESA

El proyecto que se inicia es de carácter económico esperando que la microempresa obtenga más ingresos, es decir, obtener utilidad, cubrir costos y obtener más ganancias. Es una empresa dedicada a la producción y comercialización poleras deportivas orientadas al sector de la población entre jóvenes y adultos que practican algún tipo de deporte.

### NATURALEZA DE LA EMPRESA

La naturaleza del proyecto es de fundación, la empresa es emprendedora e innovadora, establecida en el área comercial, esta empresa se esmerará en la aceptación del público con su alta postura imponiendo al demandante un producto deslumbrante.



## 2. Costos de ingreso a mercado

### **REQUERIMIENTOS PARA OBTENER EL NUMERO DE IDENTIFICACIÓN TRIBUTARIA**

#### **PROCEDIMIENTO PARA ADQUIRIR EL NIT:**

- ✓ Para sacar el NIT necesitaremos elegir el tipo de actividad donde queremos inscribirnos o empadronarnos, preguntarse qué actividades realizaré y si quiero que las responsabilidades de la futura empresa las asuma en su totalidad o solo hasta el aporte de capital que he realizado. También saber claramente qué servicios ofrecerá. En este caso una S.R.L.
- ✓ Luego ir a plataformas en Impuestos Nacionales para el llenado del formulario MASI, donde los funcionarios del SIN colocaran tus datos generales, para ello se tiene que llevar los requisitos que se muestran a continuación:

#### **REQUISITOS PARA OBTENER EL NIT – RÉGIMEN GENERAL**

##### **Personas Jurídicas:**

1. Testimonio de Constitución de Sociedad/Personería Jurídica/Acta de Asamblea debidamente notariada.
2. Poder Notariado que establezca las facultades del Representante Legal de la entidad.
3. Documento de Identidad vigente del Representante Legal.
4. Factura o aviso de cobranza de consumo de energía eléctrica del Domicilio Fiscal y Habitual del Representante Legal, cuya fecha de emisión no tenga antigüedad mayor a 60 días calendario a la fecha de inscripción.
5. Croquis del Domicilio Fiscal y Habitual del Representante Legal.



NOTA. Se debe presentar los documentos originales, los mismos serán devueltos a la conclusión de la inscripción.

### **TABLA Nro. 1 – COSTO PARA LA OBTENCIÓN DEL NIT**

**(En Bolivianos)**



<b>DETALLE</b>	<b>REF.</b>	<b>IMPORTE</b>
- Testimonio de Constitución de Sociedad / Minuta de Constitución	1.1.1	350,00
- Poder Notariado	1.1.3	150,00
- Llenado Formulario MASI y Costo del NIT (numero)	1.4	-
- Fotocopias (simples), impresiones y otros tramites	1.5	5,00
<b>TOTAL</b>		<b>505,00</b>

Anexo 1 – Requerimientos para la obtención del NIT ..... 66  
 Anexo 1.1 Folleto Informativo de Requerimientos ..... 243  
 Anexo 1.2 Testimonio de Constituciónn ..... 244  
 Anexo 1.3 Poder del Representante Legal ..... 249  
 Anexo 1.4 Formulario MASI 001 ..... 251  
 Anexo 1.5 Demas Requerimientos (Fotocopias, impresiones y otros tramites) ..... 255

**TABLA Nro. 1.1 SONDEO DE NOTARIAS – MERCADO DE ABOGADOS**

- \* La notaria realiza la Escritura pública por el valor de Bs350.- el cual incluye la minuta de constitución, debido al proceso que realiza: la notaría convoca a una junta con los socios fundadores en cual redactan el acta formal es decir la minuta la cual posteriormente ellos hacen su protocolización, la minuta protocolizada (Testimonio de constitución o Escritura Pública).

**TABLA Nro. 1.2 SONDEO DE NOTARIAS – TESTIMONIO DE CONSTITUCIÓN**

<b>DETALLE</b>	<b>REF.</b>	<b>IMPORTE</b>
Isabel Flores Parada - Calle Mercado esq. Yanacocha, Edif. Almaraz Aliaga Nro. 996	1.1.1	350,00
Patricia T. Ampuero Carrillo - Calle Yanacocha Nro. 441, Edif. Arco Iris	1.1.2	400,00

1.1.1 Tarjeta de Notaria en hoja de anexo 1.1.0..... 258  
 1.1.2 Tarjeta de Notaria en hoja de anexo 1.1.0..... 258



- \* La segunda notaria incluye una fotocopia legalizada de la escritura pública sobre constitución de la sociedad (testimonio de constitución).

**TABLA Nro. 1.3 SONDEO DE MERCADO DE NOTARÍAS – PODER DE REPRESENTANTE LEGAL**

<b>DETALLE</b>	<b>REF.</b>	<b>IMPORTE</b>
Felix Romulo Tapia Cruz - Calle Yanacocha Nro. 560	1.1.3	150,00
Rebeca Tito C. - Av. Mariscal Santa Cruz. Edif. Camara Nacional de Comercio	1.1.4	180,00

1.1.3 Tarjeta de Notaria en hoja de anexo 1.1.0.....	259
1.1.4 Tarjeta de Notaria en hoja de anexo 1.1.0.....	259

### **REQUERIMIENTOS PARA LA INSCRIPCIÓN A FUNDEMPRESA**

#### **PROCEDIMIENTO Y REQUISITOS PARA LA INSCRIPCIÓN A FUNDEMPRESA:**

- ✓ Para cumplir con la inscripción en el Registro de Comercio, se debe presentar ante FUNDEMPRESA los siguientes requisitos:
1. Formulario de Solicitud de Inscripción con carácter de declaración jurada, debidamente llenado y firmado por el representante legal. Para llenar debe ingresar a [www.miempresa.gob.bo](http://www.miempresa.gob.bo).
  2. Testimonio de escritura pública de constitución social, en original o fotocopia legalizada legible. El mencionado instrumento debe contener los aspectos previstos en el Art. 127 del Código de Comercio y adecuarse a las normas correspondientes al tipo societario respectivo establecidas en el mismo cuerpo normativo.
  3. Publicación in extenso del testimonio de constitución en la Gaceta Electrónica del Registro de Comercio, que Contenga las partes pertinentes referidas a:
    - a. Introducción notarial de la escritura pública en la que conste el N° de instrumento, lugar, fecha, Notaria de Fe Pública y Distrito Judicial.
    - b. Transcripción in extenso y textual de las cláusulas establecidas en los incisos 1 al 7 del Art.127 del Código de Comercio.
    - c. Conclusión y concordancia de la intervención del Notario de Fe Pública
  4. Testimonio de poder del representante legal original o fotocopia legalizada legible, para el caso en el que la escritura pública de constitución no determine el nombramiento del mismo. No se requiere la inclusión del acta de asamblea.
  5. En caso de ser sociedad regulada por Ley, adjuntar fotocopia legalizada u original de la autorización emitida por el ente regulador.

## PREPARACIÓN Y EVALUACIÓN DE PROYECTOS PARALELO "B"

C&C POLITEX



- ✓ Presentada una vez todos los requisitos que se expusieron, Fundempresa hará la constatación del cumplimiento de los requisitos exigidos, posteriormente se nos realizará el cobro del arancel correspondiente según el tipo de empresa en este caso de una S.R.L. le corresponde el arancel de Bs. 455.- (Cuatrocientos Cincuenta y Cinco 00/100 Bolivianos). También adicionalmente se debe realizar la cancelación de Bs. 192.- (Ciento Noventa y Dos 00/100 Bolivianos) que corresponde por la publicación del Testimonio de Constitución en la Gaceta Electrónica del Registro de Comercio.
- ✓ Consignar el nombre de nuestra S.R.L. Control de Homonimia y Reserva de Nombre, Razón Social o Denominación, no se puede usar el nombre de otra empresa que ya está inscrita anteriormente en el registro de comercio que sea similar y que se dedique a la misma actividad. El control de Homonimia se puede realizar en línea en la página oficina virtual del Registro de Comercio. [www.miempresa.gob.bo](http://www.miempresa.gob.bo)
- ✓ El plazo de la inscripción es dos días hábiles, computables a partir del día hábil siguiente al ingreso del trámite ante el Registro de Comercio.

### TABLA No 2 – COSTO PARA LA INSCRIPCIÓN A FUNDEMPRESA

(En Bolivianos)

DETALLE	REF.	IMPORTE
- Fotocopia Legalizada - Testimonio de Escritura Publica de Constitucion Social	2.2	50,00
- Fotocopia Legalizada - Testimonio de Poder del Representante Legal	2.3	50,00
- Publicaion del Testimonio de Constitucion en Gaceta	2.4	192,00
Balance de Apertura	2.6	153,00
- Arancel	2.5	455,00
<b>TOTAL</b>		<b>900,00</b>



Nota. Para la inscripción en el Registro de Comercio se deben presentar los requerimientos que fueron mostrados en el punto anterior de arriba, los cuales se quedaran en Fundempresa es decir al concluir con la inscripción los documentos no serán devueltos, por tal motivo se aconseja presentar



fotocopias legalizadas de esta manera no perder la disponibilidad de los documentos originales.

Anexo 2 – Requerimientos para la inscripción a Fundempresa ..... 260  
 Anexo 2.1 – Tríptico Guía de Tramite para la Inscripción a Fundempresa .. 261  
 Anexo 2.2 – Fotocopia Testimonio de Constitución ..... 268  
 Anexo 2.3 – Fotocopia Legalizada Poder de Representante Legal ..... 269  
 Anexo 2.4 Publicación del Testimonio en Gaceta Electrónica ..... 271  
 Anexo 2.5 Arancel ..... 271  
 Anexo 2.6 Balance de Apertura ..... 272  
 Anexo 2.1.0 – Sondeo de Servicios de Contabilidad y Auditoria..... 272

**TABLA Nro. 2.1 SONDEO DE NOTARIAS – FOTOCOPIA LEGALIZADA TESTIMONIO DE CONSTITUCIÓN**

DETALLE	REF.	IMPORTE
Isabel Flores Parada - Calle Mercado esq. Yanacocha, Edif. Almaraz Aliaga Nro. 996	1.1.1	50,00
Patricia T. Ampuero Carrillo - Calle Yanacocha Nro. 441, Edif. Arco Iris	1.1.2	70,00

1.1.1 Tarjeta de Notaria en hoja de anexo 1.1.0..... 258  
 1.1.2 Tarjeta de Notaria en hoja de anexo 1.1.0..... 258

**TABLA Nro. 2.2 DE SONDEO DE NOTARIAS – FOTOCOPIA LEGALIZADA PODER DE REPRESENTANTE LEGAL**

DETALLE	REF.	IMPORTE
Isabel Flores Parada - Calle Mercado esq. Yanacocha, Edif. Almaraz Aliaga Nro. 996	1.1.1	50,00
Felix Romulo Tapia Cruz - Calle Yanacocha Nro. 560	1.1.3	60,00

1.1.1 Tarjeta de Notaria en hoja de anexo 1.1.0..... 258  
 1.1.3 Tarjeta de Notaria en hoja de anexo 1.1.0..... 259



**TABLA Nro. 2.3 SONDEO SERVICIOS DE AUDITORIA Y CONTABILIDAD**

DETALLE	REF.	IMPORTE
Fernando Centeno Zambrano - Avenida 20 de Octubre entre Aspiazu Nro. 2105	2.1.1	205,00
Claudia Tania Gonzales Escobar - Av. 20 de Octubre, entre Aspiazu y Guachilla, Nro. 2151	2.1.2	203,00
Lilian Figueredo Conde - Calle A. Aspiazu Nro 380 entre Av. 20 de octubre y Av. 6 de agosto	2.1.3	153,00

2.1.1 Tarjeta de Notaria en hoja de anexo 2.1.0..... 273  
 2.1.2 Tarjeta de Notaria en hoja de anexo 2.1.0..... 273  
 2.1.3 Tarjeta de Notaria en hoja de anexo 2.1.0..... 273

Todos los servicios de auditoría y contabilidad referenciados en la tabla incluyen el costo de la solvencia por el colegio departamental de contadores o auditores.

**REQUERIMIENTOS PARA LA INSCRIPCIÓN A CAJA DE SEGURO SOCIAL (C.N.S.)**

**PROCEDIMIENTO Y REQUISITOS PARA LA INSCRIPCIÓN A LA C.N.S.:**

- ✓ De acuerdo al código de seguridad social, su reglamento y disposiciones legales en vigencia, las empresas podrán afiliarse a la Caja Nacional de Salud (C.N.S.) en un plazo máximo de 5 días a partir de la iniciación de actividades adquiriendo legalmente la calidad de patrono mediante el formulario AVC-01 "Aviso de Afiliación de Empleador". En oficinas ubicadas de la Calle Bueno, esquina Av. Camacho se nos proporcionara los requisitos necesarios para la inscripción a la C.N.S. la cual se presenta a continuación:
1. Form. AVC-01 (sin llenar) Nota. El formulario debe tener la firma del representante legal y el sello de la empresa.
  2. Form. AVC-02 (sin llenar)
  3. Form. RCI-1A (solo firma y número cédula identidad) Nota. El formulario debe tener la firma del representante legal y el número de Cedula de Identidad.
  4. Solicitud dirigida a la JEFATURA DE AFILIACIÓN REGIONAL LA PAZ.
  5. Fotocopia nítida del C.I. del representante legal o propietario y poder notariado legalizado.
  6. Fotocopia nítida del N.I.T. y certificado electrónico.
  7. Balance de apertura firmado por el colegio departamental de auditores o contadores.





8. Un original y cinco copias de la planilla de haberes firmada por los trabajadores en la casilla respectiva.
9. Nómina del personal con fechas de nacimiento.
10. Croquis de ubicación de la Empresa.
11. Examen Pre – Ocupacional (100.- Bs. por trabajador) la adquisición y el pago se debe efectuar en Tesorería Regional La Paz, caja 2 “Depósitos”.

**TABLA Nro. 3 – COSTO PARA LA INSCRIPCIÓN A CAJA DE SEGURO SOCIAL**

**(En Bolivianos)**

<b>DETALLE</b>	<b>REF.</b>	<b>IMPORTE</b>
- Form. AVC-01, Form. AVC-02, Form. RCI-1A	3.1.1	13,00
- Fotocopia (simple) C.I. del representante legal	3.2	0,50
- Fotocopia del NIT	3.3	0,60
- Balance de Apertura (fotocopia simple)	3.4	0,20
- Poder del Representante Legal (fotocopia simple)	3.5	0,40
- Planilla de Haberes y Fotocopias	3.6	2,50
- Nomina de personal con fecha de Nacimiento	3.7	1,00
- Examen Pre – Ocupacional (100.- Bs. por trabajador)	3.8	-
- Folder amarillo y otros requerimientos		5,00
<b>TOTAL</b>		<b>23,20</b>

Anexo 3 Requerimientos para la inscripción a la C.N.S. ....	274
Anexo 3.1 Manual de Requerimientos.....	277
Anexo 3.2 Fotocopia del C.I. del Representante Legal .....	278
Anexo 3.3 Fotocopia del NIT.....	279
Anexo 3.4 Fotocopia Balance de Apertura .....	279
Anexo 3.5 Fotocopia del Poder del Representante Legal .....	280



Anexo 3.6 Planilla de Haberes y Fotocopias..... 280  
 Anexo 3.7 Planilla de Haberes y Fotocopias..... 281  
 Anexo 3.8 Examen Preocupacional ..... 281

**REQUERIMIENTOS PARA LA INSCRIPCIÓN A LA GESTORA DE PENSIONES**

**PROCEDIMIENTO/REQUISITOS PARA LA INSCRIPCIÓN - GESTORA DE PENSIONES**

✓ Con el propósito de que los trabajadores de Bolivia accedan a pensiones justas y dignas para su bienestar, las Administradoras de Fondos de Pensiones son las encargadas de administrar los recursos de los trabajadores cuando los mismos lleguen a una edad avanzada. Se debe llenar el Formulario de Inscripción del Empleador, el mismo que adquiere la calidad de Declaración Jurada del Representante Legal o Máxima Autoridad Ejecutiva, quien libre y expresamente declara que son válidos los datos consignados en dicho Formulario al momento de su suscripción, para ello debe adjuntar lo siguiente:

1. Formulario de Inscripción del Empleador (Se entrega en la AFP).
2. Fotocopia del documento de identidad del Representante Legal.
3. Fotocopia del Poder del Representante Legal.
4. Fotocopia de la Certificación Electrónica del NIT.
5. Fotocopia de Fundempresa

**TABLA No 4 – COSTO PARA LA INSCRIPCIÓN A GESTORA DE PENSIONES**  
**(En Bolivianos)**

<b>DETALLE</b>	<b>REF.</b>	<b>IMPORTE</b>
- Formulario de Inscripcion del Empleador	4.2.1	-
- Fotocopia del docuemnto de Identidad del Representante Legal	4.3	0,50
- Fotocopia del Poder del Representante Legal	4.4	0,40
- Fotocopia de la Certificaion Electronica del NIT	4.5	0,20
- Fotocopia de Fundempresa	4.6	0,20
<b>TOTAL</b>		<b>1,30</b>



Anexo 4 Requisitos Para la Inscripción a la Gestora de Pensiones.....	283
Anexo 4.1 folleto Informativo de Requerimientos .....	283
Anexo 4.2 .....	284
4.2.1 Formulario de Inscripción en hoja de anexo 4.2.....	284
Anexo 4.3 Fotocopia del C.I. del Representante Legal .....	285
Anexo 4.4 Fotocopia del Poder Legal .....	285
Anexo 4.5 Fotocopia de la Certificación Electrónica del NIT .....	286
Anexo 4.6 Fotocopia de Fundempresa .....	287

## **REQUERIMIENTOS PARA OBTENER LA LICENCIA DE FUNCIONAMIENTO**

### **PROCEDIMIENTO PARA LA LICENCIA DE FUNCIONAMIENTO MUNICIPAL**

- ✓ Contar con registro ciudadano en la plataforma virtual “iGob 24/7”.
- ✓ Adjuntar los requisitos digitalizados a través de la plataforma virtual “iGob 24/7” o presentar los requisitos originales y digitalizados en plataformas presenciales, de acuerdo al tipo de Actividad Económica.
- ✓ Descargar e imprimir la licencia de funcionamiento de la plataforma virtual “iGob 24/7” o en cualquier Plataforma de Atención Ciudadana.

### **REQUISITOS PARA OBTENER LICENCIA DE FUNCIONAMIENTO MUNICIPAL**

#### **Persona Jurídica:**

1. Contar con Registro de Persona Jurídica y acceso a la plataforma virtual “iGob 24/7”.
2. Testimonio de Constitución de Sociedad
3. Matricula de Comercio (FUNDEMPRESA)
4. NIT o inscripción al Régimen Simplificado
5. Poder de Representación Legal
6. Registro Ciudadano del Representante Legal como persona natural en la plataforma virtual “iGob 24/7”

## **TABLA No 5 – COSTO PARA LA LICENCIA DE FUNCIONAMIENTO**

**(En Bolivianos)**



DETALLE	REF.	IMPORTE
- Fotocopia - Testimonio de Constitución de Sociedad	5.1	0,60
- Fotocopia - Matricula de Comercio (Fundempresa)	5.2	0,20
- Fotocopia - NIT	5.3	0,20
- Fotocopia - Poder del Representante Legal	5.4	0,40
- Fotocopias , impresiones, otros requerimientos	5.5	4,50
<b>TOTAL</b>		<b>5,90</b>

Anexo 5 Requerimientos para la Obtención de Licencia de Funcionamiento Municipal ..... 288

Anexo 5.1 - Fotocopia Testimonio de Constitución de Sociedad ..... 288

Anexo 5.2 - Fotocopia Matricula de Comercio ..... 289

Anexo 5.3 - Fotocopia del NIT ..... 290

Anexo 5.4 - Fotocopia del Poder del Representante Legal ..... 291

Anexo 5.5 - Demas Requerimientos Adicionales ..... 292

**COSTO DE OTROS REQUERIMIENTOS DE INGRESO A MERCADO**

**TABLA Nro. 6 – OTROS COSTOS DE INGRESO A MERCADO**

**A. COSTO DEL REGISTRO SANITARIO.**

**NO EXISTE OBLIGACIÓN DE TENER REGISTRO SANITARIO, LICENCIA AMBIENTAL, AUTORIZACIÓN DE IMPLANTACIÓN EN UN SITIO DE MERCADO**

**B. COSTO DE LICENCIA AMBIENTAL.**

**NO EXISTE OBLIGACIÓN DE TENER REGISTRO SANITARIO, LICENCIA AMBIENTAL, AUTORIZACIÓN DE IMPLANTACIÓN EN UN SITIO DE MERCADO**



C. COSTO DE AUTORIZACIÓN DE UN SINDICATO DE CONTROL DEL CAMPO DE IMPLANTACIÓN DE LA EMPRESA. EJEMPLO, COSTO DE AFILIACIÓN AL SINDICATO DE UN MERCADO O EL PAGO DE EXPENSAS A LA ASOCIACIÓN DE CO PROPIETARIOS DE UN EDIFICIO.

**NO EXISTE OBLIGACIÓN DE TENER REGISTRO SANITARIO, LICENCIA AMBIENTAL, AUTORIZACIÓN DE IMPLANTACIÓN EN UN SITIO DE MERCADO**

### CALENDARIO Y PRESUPUESTO DE INVERSIÓN

#### TÉCNICO EN CIENCIAS ECONÓMICAS

- ✚ MERCADO (1MES).
- ✚ CONSULTAS A CONSULTOR DE ASPECTOS TÉCNICOS (1 MES).
- ✚ EVALUACIÓN Y ARMADO FINAL DE DOCUMENTO (1MES). REMUNERACIÓN \$US 2000.

#### TÉCNICO ASESOR EN INGENIERÍA DE PROYECTO

- ✚ APORTANTE DE INFORMACIÓN DEL PROCESO DE PRODUCCIÓN. REMUNERACIÓN \$US 1000.

TABLA Nro. 6.1 – CALENDARIO DEL DOCUMENTO DEL PROYECTO DE INVERSIÓN

ESTUDIOS	TIEMPO MAXIMO
ESTUDIO DE MERCADO	1 MES
ESTUDIO DE INGENIERÍA	1 MES
ESTUDIO DE EVALUACIÓN	1 MES
<b>TOTAL</b>	<b>3 MESES (12 SEMANAS)</b>



**TABLA Nro. 6.2 – PRESUPUESTO DEL COSTO DEL ESTUDIO DEL PROYECTO DE INVERSIÓN**

<b>TIEMPO DE DURACION</b>	<b>1 MES</b>	<b>1 MES</b>	<b>1 MES</b>
Estudio de Mercado	/		
Estudio de Ingeniería		/	
Estudio de Evaluación y Armado Final			/

**TABLA Nro. 6.3 – OTROS COSTOS DE INGRESO A MERCADO PRESUPUESTO DEL COSTO PARA LA REALIZACIÓN DEL DOCUMENTO PROYECTO DE INVERSIÓN**

**(En Bolivianos)**

<b>DETALLE</b>	<b>IMPORTE EN \$US</b>	<b>TIPO DE CAMBIO</b>	<b>IMPORTE EN BOLIVIANOS</b>
PROFESIONAL CIENCIAS ECONOMICAS	2.000	6,96	13.920
PROFESIONAL TÉCNICO EN INGENIERIA	1.000	6,96	6.960
<b>TOTAL</b>	<b>3.000</b>	<b>6,96</b>	<b>20.880</b>

\* EL TIPO DE CAMBIO ES BS 6.96 POR DÓLAR AMERICANO.



# CAPITULO SEGUNDO

## ESTUDIO DE MERCADO





## CAPITULO SEGUNDO

### ESTUDIO DE MERCADO

#### 2.1 Características del tipo de mercado.

El mercado al que corresponde el sustituto perfecto es al mercado de Competencia Monopolística, ya que se caracteriza por tener muchos competidores, pero cada una de ellas vende un producto ligeramente diferente, por lo que el análisis del mercado principalmente es para ubicar la mitigación del impacto de riesgos, la caracterización sobre este tipo de mercado tiene incidencia sobre la afectación al diseño de la estrategia comercial con incidencia económica sobre la inversión y los costos de comercializar, siendo necesario anticiparse a los riesgos que pueden provenir de medidas que pueden tomar los productores que llegaron antes diseñando los aspectos de diferenciación del producto, publicidad para información, campañas de promoción, inversión en la cadena de distribución, por lo tanto los tópicos de microeconomía y mercadotecnia adquieren relevancia.

#### 2.2 Sitio Estratégico del Mercado - Lugar y Aspectos Sociológicos.

El sitio estratégico del mini mercado o nicho corresponde al de mercado de competencia monopolística, Ubicado en el departamento de la ciudad de La Paz; calle Santa Cruz esq. Jiménez, lugar en donde se identifica en gran medida una demanda del producto por parte del mercado meta.

### UBICACIÓN DEL SITIO ESTRATÉGICO DEL MERCADO EN ANEXO 6

**TABLA 7.1 CARACTERÍSTICAS SOCIOLOGICAS**

CARACTERÍSTICAS SOCIOLOGICAS	OBSERVACIONES
Nivel de Ingreso	Medios - Altos
Edad	17 - 50
Sexo	Masculino y Femenino

Anexo 6 – Investigación Exploratoria en el Sitio Estratégico ..... 297

Anexo 6.2 Ubicación de Sustituto Perfecto.....298





### 2.3 Investigación Cualitativa - Características del Oferente a Emular en el Sitio Estratégico.

Marca del producto del sustituto perfecto

Sustituto perfecto del que se pretende atraer la demanda de poleras deportivas, es del principal oferente que tiene nombre de la marca "Glamar".

**TABLA 7.2 SUSTITUTO PERFECTO**

<b>CARACTERÍSTICAS</b>	<b>OFERENTE</b>
<b>Nombre</b>	<b>Poleras Deportivas "Glamar"</b>
<b>Ubicación</b>	<b>Calle Santa Cruz esq. Jiménez</b>

Atributos Químicos del Producto:

**TABLA 7.3 ATRIBUTOS QUÍMICOS DEL PRODUCTO Y SU COMPOSICIÓN**

<b>MATERIAL</b>	<b>CARACTERÍSTICAS</b>
<b>Tela</b>	<b>Poliéster/Jersey</b>
<b>Etiquetas y Diseño</b>	<b>Bordado</b>
<b>Hilos Gruesos</b>	<b>Hilo Elástico</b>
<b>Hilos Delgados</b>	<b>Hilo de Poliéster en formato de cono</b>

Atributos Físicos del Producto:

**TABLA 7.4 ATRIBUTOS FÍSICOS DEL PRODUCTO Y SU COMPOSICIÓN**

<b>DETALLE</b>	<b>DIMENSIONES</b>
<b>Talla</b>	<b>"M" (mediana)</b>
<b>Tamaño</b>	<b>Aproximadamente 64cm x 41cm</b>
<b>Peso</b>	<b>0,45KG aproximadamente</b>
<b>Forma</b>	<b>Variedad de Diseños</b>

## PREPARACIÓN Y EVALUACIÓN DE PROYECTOS PARALELO "B"

C&C POLITEX



Forma de presentación: envase del producto, para servicios presentación de empleados en servicios.

Los productos se encuentran a la vista del cliente en mostradores y maniqués que se encuentran expuestos en el local comercial, la forma de presentación el doblado del producto y empaquetados por una bolsa de nylon con el logotipo de la empresa. Los empleados no se encuentran uniformados.

Forma de comercialización.

La comercialización del producto será a través de un canal de marketing directo, es decir que se llegara directamente al consumidor final (del productor al consumidor) esto a través de la ubicación estrategia de un del local comercial para la comercialización y así poder llegar al prospecto del mercado meta.

Precio del sustituto perfecto, del producto que ya existe.

Para la fabricación del producto se utilizan materiales de muy buena calidad con telas a partir de fibras sintéticas, como por ejemplo el poliéster, el producto dura mucho y se mantiene en mejor estado por mayores periodos de tiempo, aparte que brindan muchas ventajas al deportista u consumidor. Por esa razón el precio de nuestro producto es de Bs100.- para mujeres y varones.

**TABLA 7.5 PRECIO DEL SUSTITUTO PERFECTO**

CARACTERÍSTICAS	OFERENTE
Precio del Producto del Sustituto Perfecto (Glamar)	Bs 100.- c/u

### Manifestación de demanda insatisfecha.

Debido a la observación de una manifestación, de demanda insatisfecha debido que para la atención se debe hacer fila, y en temporadas como semana santa donde el producto tiene una gran demanda no se puede cubrir con la lista de pedidos.

Anexo 6.1 Sustituto Perfecto ..... 297



2.4 Investigación cuantitativa – Consumo Aparente de agregado Próximo

**TABLA Nro. 8 – CONSUMO APARENTE DEL AGREGADO PRÓXIMO**

**VALOR BRUTO DE PRODUCCIÓN A PRECIOS CORRIENTES SEGÚN ACTIVIDAD ECONÓMICA.**

**(En Miles de Bolivianos)**

<b>N°</b>	<b>DESCRIPCIÓN DE ACTIVIDAD ECONÓMICA</b>	<b>2012</b>	<b>2013</b>	<b>2014</b>	<b>2015</b>	<b>2016</b>
	<b>TIEMPO</b>	<b>UNO</b>	<b>DOS</b>	<b>TRES</b>	<b>CUATRO</b>	<b>CINCO</b>
<b>15</b>	<b>TEXTILES, PRENDAS DE VESTIR Y PROD. DEL CUERO</b>	<b>3.463.390</b>	<b>3.774.770</b>	<b>4.058.285</b>	<b>4.188.265</b>	<b>4.381.849</b>

Anexo 7 – Tabla de datos "Valor Bruto de Producción a Precios Corrientes" 304



**GRAFICA Nro.1 – LÍNEA DE TENDENCIA DEL CONSUMO APARENTE**

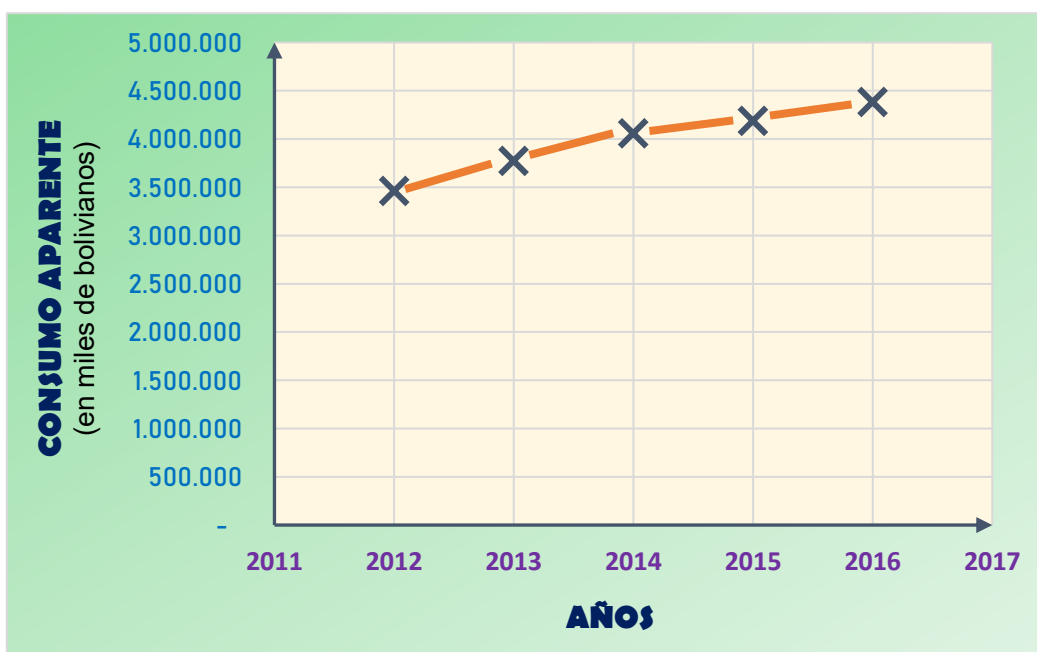

MÉTODO DE EXTRAPOLACIÓN DE TENDENCIA

**Consumo aparente del agregado próximo**

**1. TABLA DE APLICACIÓN DE ECUACIONES NORMALES**

**TABLA Nro. 9 – PARÁMETROS DE ECUACIONES NORMALES**

AÑOS "X"	"XY"	VALOR DE PRODUCCIÓN "Y"	"X <sup>2</sup> "
1	3.463.390	3.463.390	1
2	7.549.540	3.774.770	4
3	12.174.855	4.058.285	9
4	16.753.060	4.188.265	16
5	21.909.245	4.381.849	25
<b>Σ15</b>	<b>61.850.090</b>	<b>19.866.559</b>	<b>55</b>



PRIMERA ECUACIÓN NORMAL

$$\Sigma Y = na + b\Sigma x$$

$$19866559 = 5a + 15b // \left(\frac{1}{5}\right)$$

$$3973311,8 = a + 3b$$

$$3973311,8 - 3b = a \dots (1)$$

SEGUNDA ECUACION NORMAL

$$\Sigma YX = a\Sigma x + b\Sigma x^2$$

$$61850090 = 15a + 55b // \left(\frac{1}{5}\right)$$

$$12370018 = 3a + 11b \dots (2)$$

REEMPLAZANDO (1) en (2)

$$12370018 = 3a + 11b$$

$$12370018 = 3(3973311,8 - 3b) + 11b$$

$$12370018 = 11919935,4 - 9b + 11b$$

$$450082,6 = 2b$$

$$b = 225041 \dots (3)$$

REEMPLAZANDO (3) en (1)

$$3973311,8 - 3(225041) = a$$

$$3973311,8 - 675123 = a$$

$$a = 3298188 \dots (4)$$



## 2.5 Investigación cuantitativa - Proyección de la oferta de agregado próximo

**Cr** = Consumo el más reciente

**Ca** = Consumo más antiguo

**t** = Tasa de crecimiento del consumo entre año base y año reciente

**n** = Es el número de años entre el año base y el último año observado

### CÁLCULOS:

AÑOS	2014	2016
Valor de la producción a precio corriente	4.058.285	4.381.849

### Datos:

$$Cr = 4381849$$

$$Ca = 4058285$$

$$n = 2$$

$$t = ?$$

$$\sqrt[n]{\frac{Cr}{Ca}} - 1 = t$$

$$\sqrt[2]{\frac{4381849}{4058285}} - 1 = t$$

$$(t) \text{ Tasa de crecimiento} = 0,039$$

Entre los años observados la tasa de crecimiento es de 3,91%.



**TABLA Nro. 10 – PROYECCIÓN VALOR DE LA PRODUCCIÓN A PRECIO CORRIENTE**

$$C_{j+1} = C_j + C_j * t$$

AÑOS	2017	2018	2019
Consumo Aparente del agregado próximo	4.552.741	4.730.298	4.914.780

$$CA_{2017} = 4381849 + 4381849 * (0,039) = 4552741,11$$

$$CA_{2018} = 4552741,11 + 4552741,11 * (0,039) = 4730298$$

$$CA_{2019} = 4730298 + 4730298 * (0,039) = 4914779,64$$

**Comentario:** La proyección en base al último año nos da una tasa crecimiento positiva por lo cual el valor de producción a precio corriente (consumo aparente) tiene una tendencia de subida constante que va aumentando esto reflejado en estos tres años, esto se debe principalmente a que los datos empleados figuran una expansión económica la cual sigue la misma tendencia en subida constante.

EL CONSUMO APARENTE POR HABITANTE:

$$C. CI. = \frac{\text{Consumo Aparente}_j}{\text{Nro. Clientes}_j \text{ o población}_j \text{ relacionada con } x}$$

Aplicando datos anteriores a último año observado:

Población de Bolivia 2016 = **11.016.438**

Consumo Aparente 2016 = **4.381.849**

$$C. CI. = \frac{4381849}{11016438} = 0,39$$

## PREPARACIÓN Y EVALUACIÓN DE PROYECTOS PARALELO "B"

C&C POLITEX



APLICAR LA TASA DE PROYECCIÓN DEL I. N. E. QUE OBTIENE DE LOS DATOS QUE FIGURAN A CONTINUACIÓN.

AÑOS	2019	2020
POBLACIÓN	11512468	11677406

Fuente: Datos del INE [www.ine.gob.bo](http://www.ine.gob.bo)

Anexo 8 – Población en Bolivia..... 305

**PROYECCIÓN DE POBLACIÓN O NUMERO DE CLIENTES 2021, 2022, 2023, 2024:** Los mismos ya se encuentran proyectados en los datos encontrados del INE.

AÑOS	2021	2022	2023	2024
POBLACIÓN	11841955	12006031	12169501	12332252

**TABLA Nro. 12 – PROYECCIÓN DE CONSUMO APARENTE**

AÑOS	2021	2022	2023	2024
POBLACIÓN	11.841.955	12.006.031	12.169.501	12.332.252
C. Cl.	0,39	0,39	0,39	0,39
Consumo Aparente del Agregado Próximo	4.618.362,45	4.682.352,09	4.746.105,39	4.809.578,28





**UTILIZAMOS LA TASA DE CRECIMIENTO DE CLIENTES:**

$$CA_{2021} = 11.841.955 * (0,39) = 4.618.362,45$$

$$CA_{2022} = 12.006.031 * (0,39) = 4.682.352,09$$

$$CA_{2023} = 12.169.501 * (0,39) = 4.746.105,39$$

$$CA_{2024} = 12.332.252 * (0,39) = 4.809.578,28$$

**Comentario:** Se puede observar que el consumo aparente por habitante crece a medida que aumenta la población, por lo tanto, en cada año observado crece la demanda por lo que también significa un aumento en nuestro número de clientes para nuestro agregado.

2.6 Proyección de la demanda de agregado próximo – Método de consumo por habitante

MÉTODO DE ECUACIÓN DE REGRESIÓN:

$$Y = a + bx$$

$$Y = 3298188 + 225041x$$

Reemplazando los parámetros:

**SI  $x = 6$**

$$Y = 3298188 + 225041(6)$$

$$Y = 4648434$$

**SI  $x = 7$**

$$Y = 3298188 + 225041(7)$$

$$Y = 4873475$$

**SI  $x = 8$**

$$Y = 3298188 + 225041(8)$$

$$Y = 5098516$$

## PREPARACIÓN Y EVALUACIÓN DE PROYECTOS PARALELO "B"

C&C POLITEX



SI  $x = 9$

$$Y = 3298188 + 225041(9)$$

$$Y = 5323557$$

SI  $x = 10$

$$Y = 3298188 + 225041(10)$$

$$Y = 5548598$$

SI  $x = 11$

$$Y = 3298188 + 225041(11)$$

$$Y = 5773639$$

SI  $x = 12$

$$Y = 3298188 + 225041(12)$$

$$Y = 5998680$$

SI  $x = 13$

$$Y = 3298188 + 225041(13)$$

$$Y = 6223721$$

**TABLA Nro. 13 – PROYECCIÓN DE CONSUMO APARENTE**

AÑOS	2017	2018	2019	2020	2021	2022	2023	2024
TIEMPO	SEIS	SIETE	OCHO	NUEVE	DIEZ	ONCE	DOCE	TRECE
Valor Bruto de Producción a Precio Corriente	4.648.434	4.873.475	5.098.516	5.323.557	5.548.598	5.773.639	5.998.680	6.223.721



**GRÁFICO Nro. 2 – EXTRAPOLACIÓN**

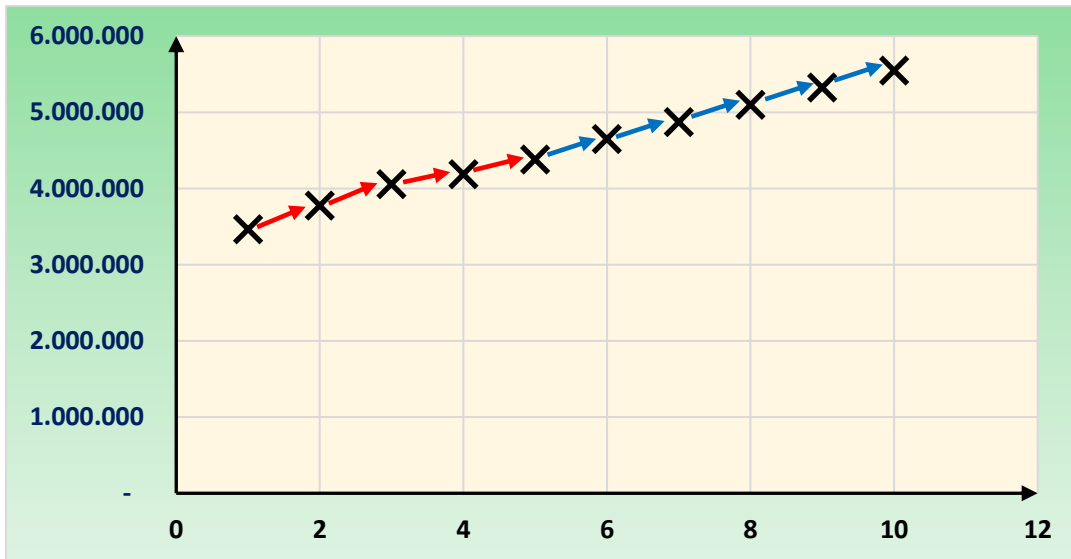

**TABLA Nro. 14 – PROYECCIÓN DE DEMANDA**

<b>AÑOS</b>	<b>2020</b>	<b>2021</b>	<b>2022</b>	<b>2023</b>	<b>2024</b>
<b>DEMANDA = CONSUMO APARENTE</b>	<b>4.554.188,34</b>	<b>4.618.362,45</b>	<b>4.682.352,09</b>	<b>4.746.105,39</b>	<b>4.809.578,28</b>



**TABLA Nro. 15 – PROYECCIÓN DE OFERTA**

<b>AÑOS</b>	<b>2020</b>	<b>2021</b>	<b>2022</b>	<b>2023</b>	<b>2024</b>
<b>CONSUMO APARENTE = OFERTA</b>	<b>5.323.557</b>	<b>5.548.598</b>	<b>5.773.639</b>	<b>5.998.680</b>	<b>6.223.721</b>

2.7 Investigación cuantitativa - Balance Oferta demanda de agregado próximo – Comentario.

**TABLA Nro. 16 – BALANCE OFERTA DEMANDA DEL AGREGADO DE TEXTILES, PRENDAS DE VESTIR Y PROD. DEL CUERO**

<b>AÑOS PROYECTADOS</b>	<b>2020</b>	<b>2021</b>	<b>2022</b>	<b>2023</b>	<b>2024</b>
<b>OFERTA</b>	<b>5.323.557</b>	<b>5.548.598</b>	<b>5.773.639</b>	<b>5.998.680</b>	<b>6.223.721</b>
<b>DEMANDA</b>	<b>4.554.188,34</b>	<b>4.618.362,45</b>	<b>4.682.352,09</b>	<b>4.746.105,39</b>	<b>4.809.578,28</b>
<b>BALANCE: Oferta excedentaria</b>	<b>769.368,66</b>	<b>930.235,55</b>	<b>1.091.286,91</b>	<b>1.252.574,61</b>	<b>1.414.142,72</b>



GRAFICO Nro. 3 – BALANCE DE OFERTA DEMANDA

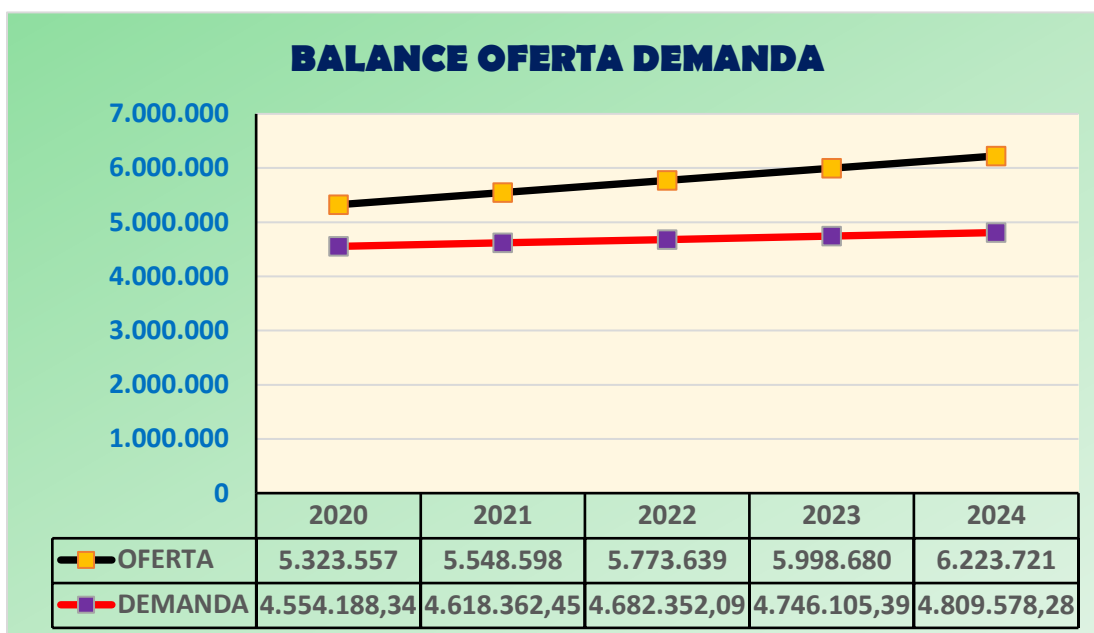

**Comentario:** En los años de proyección que se realizaron se puede observar que la oferta supera a la demanda en cualquier periodo por lo cual se tiene una oferta excedentaria, esto implica una viabilidad comercial que acompañado de una buena estrategia comercial el proyecto sería viable, rentable.

2.8 Diseño de las tácticas de la estrategia comercial del producto o servicio del proyecto de inversión.

**Nombre a crear (Razón Social): "C&C POLITEX" LTDA.**

2.8.1. Atributos físicos del producto.

**TABLA Nro. 17 – ATRIBUTOS DEL PRODUCTO FÍSICO**

DETALLE	DIMENSIONES
TALLA	M (mediana)
ESPALDA	ESTÁNDAR



PARTE DELANTERA	ESTÁNDAR
CUELLO	REDONDO Y EN “V”
BRAZOS (MANGAS)	CORTAS, LARGAS Y TRES CUARTOS
PESO	0.40 KG

**TABLA Nro. 18 – SITIO ESTRATÉGICO DE MERCADO**

DETALLE	CARACTERISTICAS
NIVEL DE INGRESO	MEDIO, ALTO
POBLACIÓN	MUJERES Y VARONES
EDAD	15 a 50 AÑOS

**2.8.2. Atributos químicos – Composición del producto.**

**TABLA Nro. 19 – ATRIBUTOS DEL PRODUCTO QUÍMICO**

DETALLE	DIMENSIONES
TELA	FIBRA SINTÉTICA
HILO	ASATEX
ETIQUETAS	ESTAMPADOS

## PREPARACIÓN Y EVALUACIÓN DE PROYECTOS PARALELO "B"

C&C POLITEX



### 2.8.3. Forma de presentación envase de producto o presentación del personal.

La comercializadora "C&C POLITEX" en el momento de la entrega del producto al consumidor se realizará en una bolsa con la cual llevará el logo de la empresa.



Anexo 9 – Mezcla de Mercadotecnia.....	306
Anexo 9.1 Envase de Producto.....	306

### 2.8.4. Servicios complementarios:

- ✓ Se aceptan realizar cambios.
- ✓ El producto es personalizado a gusto del cliente (elección equipo de preferencia, nombre y número).

### 2.8.5. Descripción de la forma de comercialización.

#### A.- Funciones del Personal de Comercialización.





**B.- Costo laboral de comercialización.**

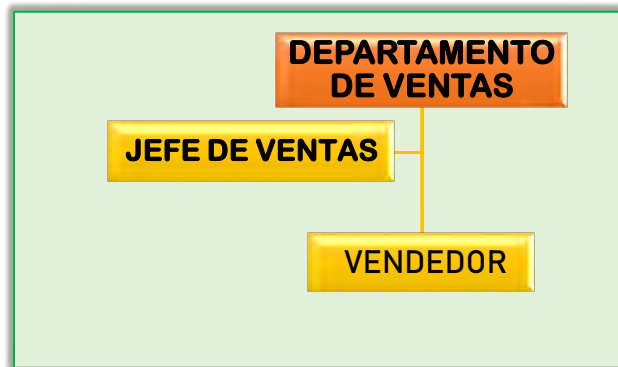

**TABLA Nro. 20 – COSTO LABORAL DE COMERCIALIZACIÓN**

(en bolivianos)

<b>NOMINA</b>	<b>SALARIO MES</b>	<b>APORTE AFP 1.71%</b>	<b>APORTE CSS 10%</b>	<b>APORTE PATRONAL VIVIENDA 2%</b>	<b>APORTE SOLIDARIO AFP 3%</b>	<b>TOTAL</b>
Vendedor	2.250,00	38,48	225,00	45,00	67,50	2.625,98*12
<b>TOTAL</b>	<b>2.250,00</b>	<b>38,48</b>	<b>225,00</b>	<b>45,00</b>	<b>67,50</b>	<b>31.511,76</b>

**C.- Estimación de requerimientos para venta: instalaciones, personal, muebles, equipos, vehículos si corresponde.**

**LAS INSTALACIONES REQUERIDAS PARA VENTA, EN METROS CUADRADOS.**

**El tamaño requerido para las instalaciones será de 18m<sup>2</sup>.**

**LOS MUEBLES Y/O EQUIPOS PARA VENTAS**





**TABLA Nro. 21 – MUEBLES Y/O EQUIPOS PARA EL ÁREA DE VENTAS**

REQUERIMIENTOS PARA VENTAS	UNIDAD DE MEDIDA	CANTIDAD
PERSONAL	EMPLEADOS	1
	VENDEDOR	1
MUEBLES	MESAS	2
	SILLAS	6
	VESTIDORES	2
	ESCRITORIO	1
EQUIPOS	COMPUTADORA	1
	MANIQUÍ	5

2.9 Fondo de lanzamiento del producto

**TABLA Nro. 22 – COSTO PARA LANZAMIENTO DE PUBLICIDAD**

(En Bolivianos)

DETALLE	REF.	IMPORTE
- Impresion / 5000 Volantes	10	1.250,00
- 2 Volanteros	10.1	850,00
<b>TOTAL</b>		<b>2.100,00</b>

Anexo 10 – Fondo Lanzamiento de Publicidad..... 307

Anexo 10.1 Costo de Imprentas..... 307



**TABLA Nro. 22.1 – SONDEO DE IMPRENTAS**

DETALLE	REF.	IMPORTE	c/1000
JESHUA; imprenta-editorial/ calle chuq., esq. Pando	10.1	1.250,00	250,00
imprenta B- online	10.1.1	1.500,00	300,00

10.1.1 Tarjeta de Imprenta en hoja de anexo 10.1 ..... 307

**Fondo de lanzamiento de publicidad anual**

**TABLA Nro. 23 – COSTO PARA LANZAMIENTO DE PUBLICIDAD ANUAL**

**(En Bolivianos)**

DETALLE	REF.	IMPORTE
- Impresion / 2000 Volantes	11	400,00
- 2 Volanteros	11.1	500,00
<b>TOTAL</b>		<b>900,00</b>

Anexo 11 – Fondo Lanzamiento de Publicidad Anual ..... 308

Anexo 11.1 Costo de Imprentas 5000 Volantes ..... 308

**TABLA Nro. 23.1 DE SONDEO DE MERCADO DE IMPRENTAS**

DETALLE	REF.	IMPORTE
"Impresos Oscar" Cruce mayo N° 392 Galería "Casa Verde" Interior local 3	11.1.1	400,00
"Imprenta JHAQUELIN" Calle 4 esquina Av. Antofagasta Galería Torre Rey N° 15. A Oficina 2.	11.1.2	450,00

11.1.1 Tarjeta de Notaria en hoja de anexo 11.1 ..... 308

11.1.2 Tarjeta de Notaria en hoja de anexo 11.1 ..... 308



# CAPITULO TERCERO

## PROCESO DE TRANSFORMACIÓN Y TAMAÑO





## CAPITULO TERCERO

### PROCESO DE TRANSFORMACIÓN Y TAMAÑO

#### 1. Investigación cualitativa.

##### EL TIPO DE TRANSFORMACIÓN DEL PROYECTO DE INVERSIÓN.

El proyecto pertenece a la transformación de contenido, ya que es la secuencia de actividades que combina los suministros con operaciones físicas, químicas o de procesamiento de información, para obtener el producto en este caso se refiere a un proceso para la producción de poleras.

##### Tiempo del ciclo productivo - secuencia de actividades en línea.

La secuencia de actividades con tiempos asumiendo que el proceso es realizado por una sola persona o un módulo de producción (equipo y máquinas, trabajador)

**TABLA Nro. 24 – ACTIVIDADES EN SECUENCIA LINEAL**

<b>PROCEDIMIENTO DE LA TRANSFORMACIÓN</b>	
<b>ACTIVIDADES</b>	<b>TIEMPOS / MINUTOS</b>
▪ Diseño de las poleras (Tallas y medidas)	<b>12</b>
▪ Diseño de las plantillas o moldes	<b>6</b>
▪ Proceso de corte de la tela	<b>7</b>
▪ Proceso de armado de poleras	<b>11</b>
▪ Colocado de etiquetas	<b>1</b>
▪ Diseño del estampado	<b>3</b>
▪ Proceso de Sublimado	<b>3</b>



▪ Control de calidad	2
▪ Proceso de empaquetado	1
<b>TOTAL MINUTOS</b>	<b>46</b>

**EL TIEMPO DE DURACIÓN DE UN CICLO COMPLETO DE TRANSFORMACIÓN CON SECUENCIA LINEAL.**

**EL TIEMPO ES DE:  
46 MINUTOS**

**LA PRODUCCIÓN DEL CICLO ES DE:**

**En la jornada de 8 horas se realizan 10 ciclos con un solo trabajador**

**Comentario:** La capacidad de producción de un solo trabajador al realizar una polera deportiva en secuencia lineal se muestra una duración de 46 minutos. En jornada de 8 horas se realiza 10 ciclos por un solo trabajador.

2. Capacidad de producción con secuencia Paralela por organización de trabajo o incremento de capital

**Tiempo del ciclo productivo - secuencia de actividades en línea.**

**TABLA Nro. 24B – ACTIVIDADES EN SECUENCIA LINEAL**

<b>ACTIVIDADES EN SECUENCIA LINEAL</b>	<b>TIEMPOS / MINUTOS</b>
1.- Diseño de las poleras (Tallas y medidas)	8

## PREPARACIÓN Y EVALUACIÓN DE PROYECTOS PARALELO "B"

C&C POLITEX



2.- Diseño de las plantillas o moldes	6
3.- Proceso de corte de la tela	10
4.- Proceso de armado de poleras	10
5.- Colocado de etiquetas	2
6.- Diseño del estampado	3
7.- Proceso de Sublimado	3
8.- Control de calidad	2
9.- Proceso de empaquetado	2
<b>TOTAL PRODUCCIÓN = 1 POLERA</b>	<b>TOTAL = 46 minutos</b>

**TABLA Nro. 25 – TIEMPOS EN SECUENCIA PARALELA DE UN CICLO**

### TAREAS DEL DISEÑADOR GRÁFICO

<b>ACTIVIDADES</b>	<b>TIEMPOS / MINUTOS</b>
Diseño de las poleras (Tallas y medidas)	12
Diseño de las plantillas o moldes	8
Diseño del estampado	5
Proceso de Sublimado	5
<b>TOTAL PRODUCCIÓN = 1 POLERA</b>	<b>TOTAL = 30 minutos</b>



TAREAS DEL COSTURERO

ACTIVIDADES	TIEMPOS / MINUTOS
Proceso de corte de la tela	15
Proceso de armado de poleras	10
Colocado de etiquetas	2
Control de calidad	2
Proceso de empaquetado	1
<b>TOTAL PRODUCCIÓN = 1 POLERA</b>	<b>TOTAL = 30 minutos</b>

**Comentario:** La capacidad de producción de una polera en secuencia paralela tiene una duración de 30 minutos y en una jornada de 8 horas se realizan 32 ciclos, debido a la división de tareas se logra duplicar los ciclos de producción.

**TABLA Nro. 26 – CAPACIDAD DE LA PRODUCCIÓN NORMAL ANUAL EN SECUENCIA PARALELA DEL PROYECTO DE PRODUCCIÓN DE POLERAS DEPORTIVAS**

TIPO DE BIEN	Unidad de medida	Ciclo	Día	Mes	Año
Producción de Poleras deportivas	Piezas	30 minutos	32	640	7.680

**Duración del ciclo = 30 minutos**

**Producción por ciclo = 2 poleras por ciclo**

**Producción por día = Número de ciclos x producción**



**Producción por día = 16 \* 2 = 32**  
**Producción por mes = 32 \* 20 = 640**  
**Producción por año = 640 \* 12 = 7.680**

**Comentario:** En la tabla de actividades en secuencia paralela se ha estimado 30 minutos de la producción de 2 poleras deportivas elaborada por dos trabajadores. Considerando 8 horas de trabajo, 20 días al mes y 12 meses, la producción sería 7.680 poleras deportivas al año.

**TABLA Nro. 27 – ELEMENTOS DEL CONJUNTO TRANSFORMADOR EN EL PROYECTO DE INVERSIÓN EN DISEÑO**

<b>ELEMENTOS DEL CONJUNTO DE TRANSFORMACION EN LA PRODUCCION TEXTIL</b>	
<b>RECURSOS HUMANOS</b>	<b>BIENES INSTRUMENTALES</b>
Técnico superior en diseño grafico	<ul style="list-style-type: none"> <li>✓ Computadora</li> <li>✓ Canon Pixma ix6810 (impresora)</li> </ul>
Ayudante	<ul style="list-style-type: none"> <li>✓ Maquina Sublimadora Neumática</li> <li>✓ Cortadora de Telas</li> </ul>
Costurero Experto	<ul style="list-style-type: none"> <li>✓ Maquinas Industriales Recta, Overlock (remalladora), Collareta (recubridora)</li> </ul>





**TABLA Nro. 28 – SUMINISTROS**

<b>SUMINISTRO PRINCIPAL</b>
<ul style="list-style-type: none"><li>• Tela fibra sintética</li></ul>
<b>SUMINISTROS SECUNDARIOS</b>
<ul style="list-style-type: none"><li>• Hilos de Costura</li><li>• Hilo Seda</li><li>• Hilos de Bordar</li><li>• Bobina</li><li>• Etiquetas</li><li>• Cintas</li><li>• Tijera Piquete</li><li>• Tiza Sastre</li><li>• Agujas</li><li>• Papel Sabana</li><li>• Tinta para la impresora</li></ul>
<b>OTROS SUMINISTROS</b>
<ul style="list-style-type: none"><li>• Electricidad</li><li>• Aceite de Maquina</li></ul>

**ELEMENTOS DE SOPORTE AL PROCESO DE PRODUCCIÓN.**

**A. ELEMENTOS DE COBERTURA**



<b>ELEMENTOS DE SOPORTE DE PRODUCCION</b>	<b>CANTIDAD</b>
<b>MOSTRADOR</b>	2
<b>MANIQUIES</b>	4
<b>ESTANTERIAS</b>	1
<b>PERCHEROS</b>	4
<b>CAJAS DE COBRO</b>	1

Anexo 12 – Elementos de soporte para la Producción ..... 309  
 Anexo 12.1 Elementos de Cobertura..... 309

**TABLA Nro. 29 – REQUERIMIENTO DE LAS INSTALACIONES PARA EL PROCESO DE TRANSFORMACIÓN**

<b>REQUERIMIENTO DE INSTALACIONES</b>	
<b>DETALLE</b>	<b>ESPACIO</b>
Oficina Administrativa	9m <sup>2</sup>
Sala de creación y diseño de las poleras	8m <sup>2</sup>
Taller de imprenta, sublimación y bordado	8m <sup>2</sup>



Ambiente para estantería de materia prima, molde y corte de telas.	5m <sup>2</sup>
Taller de costura	10m <sup>2</sup>

**Comentario:** Se requiere instalaciones para el proceso de transformación (solo galpón) de 31m<sup>2</sup> como un total, para cumplir con los requerimientos que exige el cliente para el proceso de nuestro producto.

3. Programa de abastecimiento para la capacidad de producción con secuencia paralela.

**TABLA Nro. 30 – PROGRAMA DE ABASTECIMIENTO POR CICLO - EXPLICACIÓN**

DETALLE	Unidad de medida	CANTIDAD X CICLO	IMPORTE en Bs
Tela Poliéster	1 rollo	1,40 m.	1,40
Hilos de Costura	Carreta de 5.000 mts.	104,16 m.	0,27
Hilos de Bordar	Carreta de 5.000 mts.	104,16	0,31
Hilos de Seda	Carreta de 5000 mts.	104,16	0,31
Bobina	Unidades	1	22
Etiquetas	Unidades	1	0,5



Cinta textil	Rollo	5	0,03
Tijera Piquete	Unidades	2	70
Tiza Sastre	Caja	1	35
Agujas	Caja	1	14
Papel para sublimar	Rollo 100 mts.	38	0,62
Tinta para la impresora	Unidades de 100 ml.	20	0,16
<b>TOTAL</b>			<b>144,6</b>

➤ **SUMINISTRO PRINCIPAL**

✚ **Tela Poliéster**

Para cada ciclo 1,40 metros  
Metro de tela Bs1.- \* cantidad = Bs1,40

➤ **SUMINISTROS SECUNDARIOS**

✚ **Hilos de costura**

Para cada ciclo 104,16 metros de hilo.  
Metro de hilo Bs0,0026 \* cantidad = 0,270816

✚ **Hilos de bordar**

Para cada ciclo 104,16 metros de hilo.  
Metro de hilo Bs0,003 \* cantidad = 0,31248

✚ **Hilos de seda**

Para cada ciclo 104,16 metros de hilo.  
Metro de hilo Bs0,003 \* cantidad = 0,31248

✚ **Etiquetas**

Para cada ciclo 1 etiqueta

## PREPARACIÓN Y EVALUACIÓN DE PROYECTOS PARALELO "B"

C&C POLITEX



Cada etiqueta Bs0,5 \* cantidad de ciclo = 0,5

### + Cinta textil

Para cada ciclo 0,65 metros de cinta

Metro de cinta Bs0,045 \* cantidad = 0,02925

### + Papel para sublimar

Para cada ciclo 0,49 metros de papel

Metro de papel Bs1,26 \* cantidad = 0,6174

### + Tinta para impresora

Para cada ciclo 0,25ml de tinta

Ml de tinta Bs0,65 \* cantidad = 0,1625

**TABLA Nro. 30.B – PROGRAMA DE ABASTECIMIENTO ANUAL PARA LA CAPACIDAD NORMAL DE UN AÑO**

DETALLE	UNIDAD DE MEDIDA	CANTIDAD	PRECIO UNITARIO en Bs.	IMPORTE (Bs)
<b>SUMINISTRO PRINCIPAL</b>				
Tela Poliéster	Rollo	11	1.000	11.000
<b>SUMINISTRO SECUNDARIO</b>				
Hilos de Costura	Carreta de 5.000 mts.	160	13	2.080
Hilos de Bordar	Carreta de 5.000 mts.	160	15	2.400
Hilos de Seda	Carreta de 5000 mts.	160	15	2.400



Bobina	Unidades	4	22	88
Etiquetas	Unidades	7.680	0.5	3.840
Cinta textil	Rollo	5	45	225
Tijera Piquete	Unidades	5	35	175
Tiza Sastre	Caja	2	35	70
Agujas	Caja	2	14	28
Papel para sublimar	Rollo 100 mts.	38	126	4.788
Tinta para la impresora	Unidades de 100 ml.	20	65	1.300
<b>TOTAL</b>				<b>28.394</b>

**NOTAS AL PROGRAMA DE ABASTECIMIENTO POR CICLO – DÍA, MES y AÑO**

➤ **SUMINISTRO PRINCIPAL**

✚ **Tela Poliéster**

Para cada ciclo 1,40 metros

Por día 32 ciclos x 1,40 = 44,8 metros por día.

Por mes, 20 días x 44,8 = 896 metros.

Por año, 12 meses x 896 = 10.752 metros.

➤ **SUMINISTROS SECUNDARIOS**

✚ **Hilos de costura**

Para cada ciclo 104,16 metros de hilo.

Por día 32 ciclos = 3.333 metros de hilo por día.

Por mes, 20 días x 3.333 = 66.662 metros de hilo por mes.

Por año, 12 meses x 66.662 = 799.949 metros de hilo por año.



#### **+ Hilos de bordar**

Para cada ciclo 104,16 metros de hilo.

Por día 32 ciclos = 3.333 metros de hilo por día.

Por mes, 20 días x 3.333 = 66.662 metros de hilo por mes.

Por año, 12 meses x 66.662 = 799.949 metros de hilo por año.

#### **+ Hilos de seda**

Para cada ciclo 104,16 metros de hilo.

Por día 32 ciclos = 3.333 metros de hilo por día.

Por mes, 20 días x 3.333 = 66.662 metros de hilo por mes.

Por año, 12 meses x 66.662 = 799.949 metros de hilo por año.

#### **+ Etiquetas**

Para cada ciclo 1 etiqueta

Por día 32 ciclos = 32 etiquetas por día.

Por mes, 20 días x 32 = 640 etiquetas por mes.

Por año, 12 meses x 640 = 7.680 etiquetas por año.

#### **+ Cinta textil**

Para cada ciclo 0,65 metros de cinta

Por día 32 ciclos = 20,8 metros de cinta por día.

Por mes, 20 días x 20,8 = 416 metros de cinta por mes.

Por año, 12 meses x 416 = 4.992 metros de cinta por año.

#### **+ Papel para sublimar**

Para cada ciclo 0,49 metros de papel

Por día 32 ciclos = 15,68 metros de papel por día.

Por mes, 20 días x 15,68 = 313,6 metros de papel por mes.

Por año, 12 meses x 313,6 = 3.763,2 metros de papel por año.

#### **+ Tinta para impresora**

Para cada ciclo 0,25ml de tinta

Por día 32 ciclos = 8ml de tinta por día.

Por mes, 20 días x 8 = 160ml de tinta por mes.

Por año, 12 meses x 160 = 1920ml de tinta por año



**SONDEO DE MERCADO ELEMENTO PRINCIPAL**

**TABLA Nro. 30.1 – SONDEO MERCADO DE TELA POLIÉSTER**

DETALLE	REF.	IMPORTE
Nely Vasquez Mancilla - Calle Isaac Tamayo Centro Comercial SANTIAGO II Local No 18	13.1.1	1.250,00
"OSMATEX" Calle Isaac Tamayo N° 729 entre Aroma y Santa Cruz	13.1.1	1.000,00

13.1.1 - Nelly Vázquez Mancilla en hoja de anexo 13.1 312

13.1.2 - OSMATEX en hoja de anexo 13.1 ..... 313

**SONDEO DE MERCADO SUMINISTROS SECUNDARIOS**

**TABLA Nro. 30.2 – SONDEO DE MERCADO HILOS DE COSTURA**

DETALLE	REF.	IMPORTE
"CITSOL" - Calle Max Paredes, plaza Marcelo Quiroga Local Nro. 592	10.1	13,00
"Los Tokuyeros" Calle Santa Cruz. Galeria Comercial N° 584	10.1.1	15,00

13.2.1 CITSOL Mancilla en hoja de anexo 13.2..... 316

13.2.2 Los Tokuyeros en hoja de anexo 13.2 ..... 316

**TABLA Nro. 30.3 – SONDEO MERCADO DE HILOS DE BORDAR**

DETALLE	REF.	IMPORTE
"CITSOL" - Calle Max Paredes, plaza Marcelo Quiroga Local Nro. 592	10.1	15,00
"Los Tokuyeros" Calle Santa Cruz. Galeria Comercial N° 584	10.1.1	15,00

13.2.1 CITSOL Mancilla en hoja de anexo 13.2..... 316

13.2.2 Los Tokuyeros en hoja de anexo 13.2 ..... 316





**TABLA Nro. 30.4 – SONDEO MERCADO DE HILOS DE SEDA**

DETALLE	REF.	IMPORTE
"CITSOL" - Calle Max Paredes, plaza Marcelo Quiroga Local Nro. 592	10.1	15,00
"Los Tokuyeros" Calle Santa Cruz. Galeria Comercial N° 584	10.1.1	17,00

13.3.1 CITSOL Mancilla en hoja de anexo 13.3 ..... 317  
 13.3.2 Los Tokuyeros en hoja de anexo 13.3 ..... 317

**TABLA Nro. 30.5 – SONDEO MERCADO DE ETIQUETAS**

DETALLE	REF.	IMPORTE
"MOSTASILLAS" - Calle Max Paredes, plaza Marcelo Quiroga Local Nro. 21B	10.1	1,00
"TIENDA DE TEXTILES" Plaza Marcelo Quiroga Santa Cruz Galeria Comercial Nro.14	10.1.1	0,50

13.4.1 MOSTASILLAS en hoja de anexo 13.4 ..... 318  
 13.4.2 Tienda de Textiles en hoja de anexo 13.4 ..... 318

**TABLA Nro. 30.6 – SONDEO MERCADO DE CINTA TEXTIL**

DETALLE	REF.	IMPORTE
"Rita Apaza" - Calle Santa Cruz, plaza Marcelo Quiroga Local Nro. 13	10.1	50,00
"TIENDA DE TEXTILES" Plaza Marcelo Quiroga Santa Cruz Galeria Comercial Nro.14	10.1.1	45,00

13.5.1 MOSTASILLAS en hoja de anexo 13.5 ..... 319  
 13.5.2 Tienda de Textiles en hoja de anexo 13.5 ..... 319

**TABLA Nro. 30.7 – SONDEO MERCADO DE PAPEL PARA SUBLIMADO**

DETALLE	REF.	IMPORTE
"Josmar" - Calle Antonio Quijarro esquina Baptista	10.1	126,00
"Sublimación Tkos Grab" Av. Baptista Local comercial Nro. 1058	10.1.1	145,00

13.6.1 JOSMAR en hoja de anexo 13.6 ..... 320  
 13.6.2 Tkos Grab en hoja de anexo 13.6 ..... 320



**TABLA Nro. 30.8 – SONDEO MERCADO DE TINTA PARA IMPRESORA**

DETALLE	REF.	IMPORTE
"Galeria Universal Center" local A1	10.1	65,00
"Full Colors" Huyustus, Calatayud Local Comercial	10.1.1	75,00

13.7.1 Universal Center en hoja de anexo 13.7 ..... 321  
 13.7.2 Full Colors en hoja de anexo 13.7 ..... 321

**TABLA Nro. 31– CUADRO DE OTROS SUMINISTROS DE UN AÑO**

DETALLE	UNIDAD DE MEDIDA	CANTIDAD	PRECIO UNITARIO en Bs.	IMPORTE (Bs)
<b>OTROS SUMINISTROS</b>				
Electricidad	Factura	12	300	3600
AGUA	Factura	12	50	600
Aceite de Maquina	Litro	7	30	210
<b>TOTAL</b>				<b>4.410,00</b>

Anexo 14 Otros suministros para el programa normal..... 322

**JUSTIFICACIÓN POR CICLO, DÍA, MES Y AÑO**

**✚ Energía eléctrica**

Anexo 14.1 – Factura mes energía eléctrica..... 322

**✚ Agua**

Anexo 14.2 – Factura mes agua..... 323

- ✚ Aceite de maquina** Por día: 29,16ml de aceite  
 Por mes: 583,2ml de aceite,  
 Por año: 6.998,4 ml de aceite



# CAPITULO CUARTO

## ASPECTOS DE ORGANIZACIÓN





## **CAPITULO CUARTO**

### **ASPECTOS DE ORGANIZACIÓN**

1. Procesos de empresa administradora de ejecución del proyecto.

#### **1.1. TABLA Nro. 32 – CAMPOS DE ACTIVIDAD EN TIEMPO DE FUNDACIÓN**

<b>CAMPOS DE ACTIVIDAD</b>	<b>BREVE EXPLICACIÓN DE TAREAS A REALIZAR</b>
<b>1. ACCESO A INMUEBLE</b>	El alquiler de las instalaciones donde se realizará el desarrollo de las actividades de producción y comercialización.
<b>2. COMPRA DE BIENES</b>	Bienes e insumos necesarios para la producción de Poleras Deportivas, como ser maquinarias, materias primas y suministros.
<b>3. MONTAJE DE MAQUINAS</b>	De acuerdo a la planificación para la producción, una vez realizada la compra de los bienes necesarios, en este caso principalmente las maquinas de coser necesitan ser armadas y que funcionen correctamente para obtener el resultado que se espera para el arranque de la producción.
<b>4. CONTRATACIÓN DE PERSONAL OPERACIONES</b>	Se publicará en medios de prensa los requerimientos del personal necesario para llevar a cabo los procesos de producción, venta y control, realizando un proceso de reclutamiento, selección y la capacitación del candidato como empleado que se requiere.
<b>5. CUMPLIR NORMAS DE INGRESO A MERCADOS</b>	Cumplimiento con los requisitos y procedimientos que se realizaron en los estudios de mercado a si mismo con el cumpliendo con las normas legales que regulan la actividad, como ser principalmente el código de comercio y le código tributario.
<b>6. REGISTROS CONTABLES</b>	Se llevarán los registros contables de las operaciones que realiza la empresa, con la ayuda de un profesional en este campo.
<b>7. PERSONAL DE ADMINISTRACIÓN</b>	Contratación del personal capacitado para que ayude al gerente a realizar las tareas de administración, comercialización y contabilidad.



**TABLA Nro. 32.1 – CAMPOS DE ACTIVIDAD REDUCIDOS DE TIEMPO DE EJECUCIÓN EMPRESA ADMINISTRADORA DEL PROYECTO.**

<b>CAMPOS DE ACTIVIDAD</b>	<b>TAREAS</b>	<b>FACTOR REDUCTOR</b>	<b>ASIGNACION A:</b>
1. Alquilar local	Hacer el acuerdo para realizar contrato de arrendamiento	NINGUNO	ADMINISTRACIÓN
1. Compra de bienes	Realizar la compra de activos fijos como ser el de maquinarias, muebles y equipos necesarios para la confección de poleras por lo cual de igual manera los suministros y materias primas requeridas.	CAPITAL A INVERTIR:	ADMINISTRACIÓN
2. Montaje	Armado o instalación adecuada de las maquinarias para su funcionamiento adecuado.	CAPITAL A INVERTIR	ADMINISTRACIÓN
3. Cumplir normas ingreso	Cumplimiento de las condiciones establecidas para el ingreso al mercado, formalidades y requisitos.	TECNOLOGIA EN LOS PROCESOS	ADMINISTRACIÓN
4. Registros contables	Realizar registros contables de las operaciones económicas que realiza la empresa.	OFERTA DE SERVICIOS DE ORGANIZACIONES EXTERIORES	ADMINISTRACIÓN
5. Contratar personal fase operaciones	Selección del personal requerido, encargados de los procesos de la producción, venta, y administración.	TECNOLOGIA EN LOS PROCESOS	ADMINISTRACIÓN

## PREPARACIÓN Y EVALUACIÓN DE PROYECTOS PARALELO "B"

C&C POLITEX



### ➤ La influencia del factor capital.

**Compra de bienes:** Ya que el proyecto se trata de una microempresa el número de bienes y suministros son reducidos, por lo cual este campo de actividad puede ser eliminado y pasaría a ser integrado al de administración.

**Montaje de máquinas:** Relacionado con el capital a invertir, pero tratándose del tamaño del proyecto no se necesita de máquinas a nivel industrial, solo lo esencial para la producción, es así que se elimina este campo de actividad por llevar pocas tareas absorbiendo las tareas el campo de administración.

### ➤ Oferta de servicios de organizaciones exteriores.

**Registros Contables:** Para minimizar costos laborales y cargas sociales se contará con la contratación de servicios de contabilidad para llevar los registros contables, complementado con el empleado polivalente con formación de administrador contable.

### ➤ Tecnología en los procesos.

**Cumplir Normas de ingreso a mercados:** La integración de un empleado polivalente con formación de administrador contable por lo que estas tareas las absorbe la administración.

**Contratar personal:** Con la integración de un polivalente con formación de administrador contable la actividad de contratar personal de operación se elimina es decir este campo de contratación de personas.

Luego de la aplicación del último factor todos los campos han sido eliminados, se toma una decisión sobre la integración de un empleado polivalente administrador contable, quien se encargará de ejecutar el micro proyecto.

## CAMPOS DE ACTIVIDAD REDUCIDOS

CAMPOS DE ACTIVIDAD	TAREAS
Alquilar local	Hacer el acuerdo para realizar contrato de arrendamiento

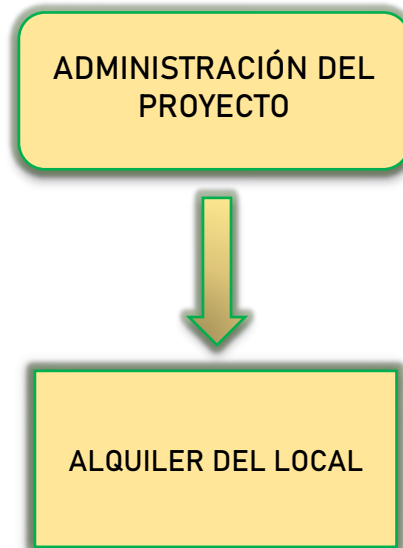

**1.2 Organigrama de empresa administradora del proyecto Funciones de personal de empresa administradora del proyecto.**



**REGLAMENTO DE FUNCIONES DE PERSONAL DE EMPRESA ADMINISTRADORA DEL PROYECTO:**

**FUNCIONES DEL PUESTO DE EMPLEO DEL ADMINISTRADOR DEL PROYECTO**

- **Campo de actividad.-** Alquiler de local hacer el acuerdo para realizar contrato de arrendamiento y la entrega del local en el sitio estratégico. Ubicación: Calle Santa Cruz, "Multi Centro Santa Cruz", tiempo aproximado 1 semana.

## PREPARACIÓN Y EVALUACIÓN DE PROYECTOS PARALELO "B"

C&C POLITEX



- **Campo de actividad.-** Compra y montaje de maquinarias, muebles y equipos – 4 días.
- **Campo de actividad.-** Compra de bienes: inventario inicial de suministro, para realizar todas las compras para la micro empresa se necesitara, tiempo de 1 semana.
- **Campo de actividad.-** Contratación de personal, para realizar la contratación del personal que trabajará en el tiempo de operación de la empresa, se tomará un tiempo de 2 semanas.
- **Campo de actividad.-** Elaboración de los registros contables, para preparar toda la contabilidad de la micro empresa y demás registros contables, tendrá un tiempo aproximado de 1 semana.
- **Campo de actividad.-** Cumplimiento de normas para ingresar al mercado, para este campo de actividad el administrador deberá cumplir con toda la documentación y requisitos para entrar al mercado, para lo cual se tomará aproximadamente 2 semanas.

Puesta en marcha a 1 mes, 3 semanas y 4 días.

### 1.3. Costo laboral de empresa administradora del proyecto.

Remuneración Bs.2.500,00 al mes para el administrador al trabajar en este proyecto.

**TABLA Nro. 33 – COSTO LABORAL DE FASE DE FUNDACIÓN – EMPRESA ADMINISTRADORA DEL PROYECTO**

(en bolivianos)

COMPONENTES	MENSUAL	CONTRATO (meses)	TOTAL
Administrador	2.500,00	3	7.500,00
TOTAL			7.500,00





2. Procesos o campos en tiempo de operación, empresa de operaciones – Aplicación de factores para reducir campos.

**TABLA Nro. 34 – CAMPOS DE ACTIVIDAD EN TIEMPO DE OPERACIÓN**

<b>CAMPOS DE ACTIVIDAD</b>	<b>LISTADO DE TAREAS POR CAMPO DE ACTIVIDAD</b>
<b>1. ADMINISTRACIÓN</b>	El responsable encargado de la compra de suministros, organización de tareas de los campos de actividad, llevar adecuadamente los registros de ingresos por conceptos de ventas y salidas.
<b>2. TRANSFORMACIÓN</b>	La secuencia de actividades que implica cada ciclo como ser: diseño, corte de tela, costura, armado, proceso de sublimado, control de calidad y empaquetado.
<b>3. ABASTECIMIENTO</b>	La compra de suministros necesarios para la producción, principalmente la materia prima como ser la tela.
<b>4. COMERCIALIZACIÓN</b>	Implica las actividades para la salida del producto como ser: la publicidad, la venta o distribución el cual se lo realizara en la unidad de producción y a través de intermediarios para llegar a otros puntos de mercados.

**TABLA Nro. 34.1 – APLICACIÓN DE FACTORES PARA REDUCIR CAMPOS DE ACTIVIDAD FASE DE OPERACIÓN**

<b>CAMPOS DE ACTIVIDAD</b>	<b>FACTORES DE REDUCCIÓN</b>	<b>TAREAS REDUCIDAS</b>	<b>CARGA LABORAL</b>
<b>ADMINISTRACIÓN</b> Administrador Gerente	Oferta de servicios de organizaciones del exterior	- Compra de suministros - Llevar registros	<b>ELIMINADO</b>



<p><b>TRANSFORMACIÓN</b></p> <ul style="list-style-type: none"> <li>✓ Maquinas Industriales</li> <li>✓ Cortadora de telas</li> <li>✓ Maquina sublimadora</li> </ul>	Tecnología en procesos	<ul style="list-style-type: none"> <li>- Corte de telas</li> <li>- Costura y bordado</li> <li>- Sublimado</li> </ul>	<p>4hrs. diarias</p> <p>2hrs. diarias</p> <p>1hrs. diarias</p>
<p><b>ABASTECIMIENTO</b></p> <p>Proveedores</p>	Oferta de servicios de organizaciones del exterior	- Abastecimiento o de suministros (mes)	ELIMINADO
<p><b>COMERCIALIZACIÓN</b></p> <p>Medio de comunicación</p>	Capital a invertir	<ul style="list-style-type: none"> <li>- Publicidad</li> <li>- Trabajar con Intermediarios</li> </ul>	ELIMINADO

La reducción de los campos de operación se aplica considerando la eficiencia y eficacia por lo cual se aplica los siguientes factores de reducción:

➤ **CAPITAL A INVERTIR:**

La aplicación de este factor se lo realiza en función a las necesidades del proyecto y de invertir los recursos escasos de la mejor manera posible como ser en la comercialización, las ventas se harán en el lugar de producción de esta manera igual se evita trabajar con intermediarios. Como la relación evidente entre el capital con el personal contratado, se requiere un encargado del área de publicidad y marketing, por lo cual se plantea la contratación de servicios de un medio de difusión lo cual corresponde al siguiente factor.

➤ **OFERTA DE SERVICIOS DE ORGANIZACIONES DEL EXTERIOR:**

La solución de este factor luego del análisis de costos de salarios y cargas laborales es que la compra suministros se hará a través de sub contrataciones de proveedores que cada mes nos realizaran el abastecimiento necesario para la producción de esta manera eliminando la tarea del administrador y el campo



de actividad de abastecimiento esto debido a que ya no se tendría que realizar la contratación de servicios de transporte.

Para evitar la contratación de un contador se contratará servicios exteriores para la actividad de realizar los registros de contabilidad. Mencionado anteriormente la contratación de servicios de un medio de difusión para no asumir costos laborales, beneficios sociales.

➤ **TECNOLOGÍA EN PROCESOS:**

Se usa este factor principalmente para el proceso de transformación, haciendo aplicación de tecnología dura en este caso, con el uso de bienes instrumentales como ser: máquinas industriales, una cortadora de telas y una maquina sublimadora, que reducirán tareas del factor humano ayudando en los procesos de: costura y bordado, el corte de telas y el sublimado correspondientemente. Es verdad que no eliminan las tareas y mucho menos puestos de trabajo, pero la aplicación de maquinarias de última generación permite mejorar los procesos en gran medida con mayor eficacia y eficiencia ayudando a reducir y facilitar las tareas del capital humano.

**LISTADO DE CAMPOS DE ACTIVIDAD REDUCIDOS**

**GRAFICO Nro. 4 – CAMPOS DE ACTIVIDAD REDUCIDOS EN TIEMPO DE OPERACIÓN**





2.1 Tabla 35 – Organigrama de personal de tiempo de operación.

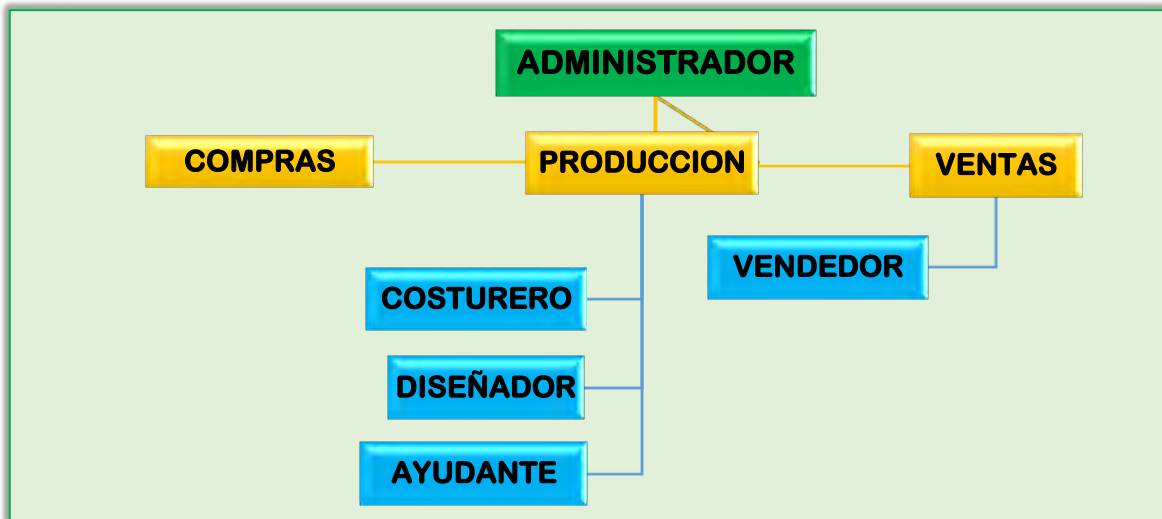

2.2. Funciones de personal de tiempo de operación.

CONCENTRACIÓN DE TAREAS POR EMPLEADO:

**ADMINISTRADOR**

Realizar la compra de suministros mensuales para la producción de poleras.

Coordinar actividad con empresas de entorno como ser:

- ✓ Distribuidoras de los suministros,
- ✓ Entidades bancarias,
- ✓ Caja Nacional de Salud, la administradora del fondo de pensiones.

Llevar un adecuado proceso administrativo de:

- ✓ Planificación,
- ✓ Organización,
- ✓ Dirección,
- ✓ Coordinación,
- ✓ Control.

**COSTURERO**

Confección de las poleras:

- ✓ Cortar las telas.
- ✓ Arma y costura la polera.

## PREPARACIÓN Y EVALUACIÓN DE PROYECTOS PARALELO "B"

C&C POLITEX



- ✓ Cose bordados
- ✓ Revisa y corrige defectos.

### **DISEÑADOR GRAFICO**

Creación de conceptos y elementos visuales.

- ✓ Diseño de plantillas y moldes.
- ✓ Editar e imprimir diseños.
- ✓ Estampado de las poleras.

### **AYUDANTE DE PRODUCCIÓN**

Realizar las siguientes actividades:

- ✓ Cortar tela, preparar etiquetas,
- ✓ Ayudar en el sublimado,
- ✓ Realiza el empaquetado.

### **VENDEDOR**

Conocer las características del producto a vender para orientar y asesorar a posibles compradores:

- Precio
- Tipos y diseños
- Talla

Trato a los clientes:

- Conocer las necesidades del cliente.
- Ofrecer soluciones de problemas a clientes.
- Fidelizar a los clientes.

Comunicar reporte de ventas:

- Productos vendidos.
- Cobros de las ventas.
- Devoluciones

## REGLAMENTO DE FUNCIONES DEL ADMINISTRADOR DE OPERACIONES

- **Campo de actividad.-** Realizar la compra de suministros mensuales de:
  - ✓ 1 rollo de tela poliéster,
  - ✓ 13 conos de hilo de bordar y 26 hilo común,

## PREPARACIÓN Y EVALUACIÓN DE PROYECTOS PARALELO "B"

C&C POLITEX



- ✓ 2 unidades de tinta para sublimación,
- ✓ 3 rollos de papel para sublimar.
  
- **Campo de actividad.-** Coordinar actividad con empresas de entorno:
  - ✓ Distribuidoras de los suministros,
  - ✓ Depósitos bancarios,
  - ✓ Realizar aportes a caja nacional de salud, a la administradora del fondo de pensiones.
  
- **Campo de actividad.-** Proceso administrativo:
  - ✓ Planificación,
  - ✓ Organización,
  - ✓ Dirección,
  - ✓ Coordinación,
  - ✓ Control,
  - ✓ Evaluación,
  - ✓ Retro alimentación de la empresa en operación con adecuados registros contables.
  
- **Campo de actividad técnico.-** Supervisar:
  - ✓ La elaboración de poleras,
  - ✓ Su comercialización.

**Perfil:** Polivalente con formación académica en Administración, y opcional experiencia en funciones similares / supervisión de personal.

**Remuneración:** Salario mensual de Bs3.000,00.-

### FUNCIONES DEL AYUDANTE DE PRODUCCIÓN

- **Campo de actividad técnico.-** Realizar las siguientes actividades:
  - ✓ Cortar tela, preparar etiquetas,
  - ✓ Ayudar en el sublimado.

**Perfil:** Obrero sin experiencia

**Remuneración:** Bs2.250,00.- mensuales.

### FUNCIONES DEL VENDEDOR

- **Campo de actividad.-** Conocer las características del producto a vender para orientar y asesorar a posibles compradores.
  - ✓ Precio

## PREPARACIÓN Y EVALUACIÓN DE PROYECTOS PARALELO "B"

C&C POLITEX



- ✓ Tipos y diseños
- ✓ Talla
  
- **Campo de actividad.-** Trato a los clientes:
  - ✓ Conocer las necesidades del cliente.
  - ✓ Ofrecer soluciones de problemas a clientes.
  - ✓ Fidelizar a los clientes.
  
- **Campo de actividad técnico.-** Comunicar reporte de ventas:
  - ✓ Productos vendidos.
  - ✓ Cobros de las ventas.
  - ✓ Devoluciones

**Perfil:** Experto en ventas, con conocimiento del mercado y habilidades personales.

**Remuneración:** Salario mensual Bs2.250.-

### FUNCIONES DEL COSTURERO PARA LA PRODUCCIÓN

- **Campo de actividad técnico.-** Confección de las poleras:
  - ✓ Cortar las telas.
  - ✓ Arma y costura la polera.
  - ✓ Cose bordados
  - ✓ Revisa y corrige defectos.
  - ✓ Realiza el empaquetado.

**Perfil:** Competente con formación en Corte y Confección, tener conocimiento sobre los materiales y telas que se utilizan para este trabajo.

**Remuneración:** Salario mensual Bs2.500.-

### FUNCIONES DEL DISEÑADOR GRAFICO

- **Campo de actividad técnico.-** Creación de conceptos y elementos visuales.
  - ✓ Diseño de plantillas y moldes.
  - ✓ Editar e imprimir diseños.
  - ✓ Estampado de las poleras.

**Perfil:** Diseñador gráfico, con conocimiento en tipografía y en el uso de herramientas digitales.

**Remuneración:** Salario mensual Bs. 2.500.-



**2.3. Tabla 15. Costo laboral mensual de tiempo de operación.**

**TABLA Nro. 36 – COSTO LABORAL DE UN MES PARA LA ELABORACIÓN DE POLERAS**

(en bolivianos)

<b>NOMINA</b>	<b>SALARIO MES</b>	<b>APORTE AFP 1.71%</b>	<b>APORTE CSS 10%</b>	<b>APORTE PATRONAL VIVIENDA 2%</b>	<b>APORTE SOLIDARIO AFP 3%</b>	<b>TOTAL</b>
Administrador	3.000,00	51,30	300,00	60,00	90,00	3.501,30
Costurero	2.500,00	42,75	250,00	50,00	75,00	2.917,75
Diseñador	2.500,00	42,75	250,00	50,00	75,00	2.917,75
Ayudante	2.250,00	38,48	225,00	45,00	67,50	2.625,98
Vendedor	2.250,00	38,48	225,00	45,00	67,50	2.625,98
<b>TOTAL</b>	<b>12.500,00</b>	<b>213,75</b>	<b>1.250,00</b>	<b>250,00</b>	<b>375,00</b>	<b>14.588,75</b>

**Comentario:** De acuerdo a la Ley General del Trabajo la jornada efectiva de trabajo es de 8 horas por día, mismo tiempo de trabajo que cumplen todos los empleados por lo cual todos perciben una remuneración por encima del Salario Mínimo Nacional (S.M.N.) de esta manera se evitan las multas y/o sanciones. Según el cuadro de costo laboral de la fase de operación se tendría que cancelar por el concepto de salarios más cargas sociales es de Bs14.588,75.- mensualmente. Los salarios que se muestran son estimaciones de lo que podrían ganar cada uno de los empleados de la microempresa en fase de operaciones.





**2.4. Tabla 16. Costo laboral anual de tiempo de operación.**

Tabla de costo laboral de un año de operaciones.

**TABLA NRO. 37 – COSTO LABORAL DE UN AÑO EN LA ELABORACIÓN DE POLERAS**

(en bolivianos)

<b>CATEGORÍAS</b>	<b>TOTAL</b>
COSTOS LABORALES MENSUALES (14.588,75*12)	175.065,00
AGUINALDO	12.500,00
PREVISIÓN PARA INDEMNIZACIONES	12.500,00
VACACIONES	6.250,00
<b>TOTAL</b>	<b>206.315,00</b>



# CAPITULO QUINTO

## INMUEBLE Y LOCALIZACIÓN





## CAPITULO QUINTO

### INMUEBLE Y LOCALIZACIÓN

- ✚ Estudio de mercado – forma de comercialización.
- ✚ Estudio de aspectos técnicos – conjunto de cobertura del proceso de transformación. Cuadro propuesto:

REQUERIMIENTO DE INSTALACIONES	
DETALLE	ESPACIO
Oficina Administrativa	9m <sup>2</sup>
Sala de creación y diseño de las poleras	8m <sup>2</sup>
Taller de imprenta, sublimación y bordado	8m <sup>2</sup>
Ambiente para estantería de materia prima, molde y corte de telas.	5m <sup>2</sup>
Taller de costura	10m <sup>2</sup>



## 1.1 Listado de Ambientes por Proceso

Requerimiento en metros cuadrados para la administración.

**TABLA Nro. 39 – LISTADO DEL INMUEBLE PARA LA PRODUCCIÓN DE POLERAS**

<b>CODIGO</b>	<b>DETALLE</b>	<b>EN METROS CUADRADOS</b>
1	Área de Administración	<b>9</b>
1.1	AP-Oficina Gerente	9
2	Área Técnica	<b>31</b>
2.1	AP-Oficina de Técnicos o Galpón	26
2.2	AC-Almacén Suministros	5
3	Área de Comercialización	<b>18</b>
3.1	AP-Local Comercial	15
3.2	AC-Almacén Productos Terminados	3
<b>TOTAL</b>		<b>58</b>

**Comentario:** El requerimiento en metros cuadrados que necesita la micro empresa es de 58m<sup>2</sup> que satisface las áreas de comercialización, área técnica y el área de administración.

Investigación cualitativa sobre el costo de locales en alquiler utilizando aviso de periódicos, el internet (páginas web de arrendamiento), las redes sociales, y sondeo en las inmobiliarias que se encuentran en la proximidad del nicho de mercado.



**TABLA Nro. 39.1 – COSTO DE LOCALES EN ALQUILER**

<p><b>1. LOCAL A:</b> <b>Calle Santa Cruz &amp; Murillo, La Paz</b></p> 	<p>Alquiler en bolivianos.....2.400,00 Alquiler en dólares.....352,42</p> <hr/> <p><b>Distancia a calle principal del nicho en metros o cuadras:</b> Se encuentra en la calle principal del nicho de mercado.</p> <p><b>¿Presentación de lugar?</b> R.- No requiere reparación.</p>
<p><b>2. LOCAL B:</b> <b>Entre c/ Murillo y Sagarnaga, La Paz</b></p> 	<p>Alquiler en dólares.....420,00 Alquiler en bolivianos.....2.860,20</p> <hr/> <p><b>Distancia a calle principal del nicho en metros o cuadras:</b> Se encuentra a una cuadra de la calle principal del nicho de mercado.</p> <p><b>¿Presentación de lugar?</b> R.- No requiere reparación, estado en excelentes condiciones.</p>

Dólar tipo de cambio 6.81

15.1 Local calle Santa Cruz en hoja de anexo 15 ..... 324  
15.2 Local calle Murillo en hoja de anexo 15 ..... 324



## 1.2 Método de puntaje en la micro localización

El método de puntaje, a las dos alternativas de micro localización luego de haber realizado sondeo de mercado sobre el alquiler o anticrético y la estética del lugar.

**TABLA Nro. 40 – MÉTODO DE PUNTAJE EN LA MICRO LOCALIZACIÓN**

<b>Variables Indicadores</b>	<b>Alternativa A)</b>	<b>Alternativa B)</b>
<b><u>1. COSTO ALQUILER</u></b>		
Monto	Bs2.400	Bs2.860
Importancia	0,40	0,40
Nota	2	1
<b>1.1 Puntaje</b>	<b>0,80</b>	<b>0,40</b>
<b><u>2. DISTANCIA</u></b>		
Metros	70	260
Importancia	0,30	0,30
Nota	2	1
<b>2.1 Puntaje</b>	<b>0.60</b>	<b>0,30</b>
<b><u>3. ESTÉTICA</u></b>		
Calidad	No necesita reparación	No necesita reparación
Importancia	0,30	0,30
Nota	1	2
<b>3.1 Puntaje</b>	<b>0,30</b>	<b>0,60</b>
<b>TOTAL</b> 1. 1+2. 1+3. 1	<b>1,70</b>	<b>1,30</b>



**Comentario.-**

1. La mejor ubicación es: la alternativa A, en la Calle Santa Cruz & Murillo define la micro localización por tener el mayor puntaje como se puede ver en la tabla.
2. El costo es de alquiler mensual que se tendría es de Bs2.400,00.-

1.3 Tabla de Costo mensual, anual de sitio elegido – Comentario sobre decisión de micro localización.

El gasto de alquiler mensual y anual en relación a la mejor alternativa según el método de puntaje se exponen a continuación.

**TABLA Nro. 41 – GASTO EN ALQUILER MENSUAL Y ANUAL**

(en bolivanos)

<b>UBICACION DE LA MEJOR ALTERNATIVA</b>	<b>GASTO MENSUAL</b>	<b>GASTO ANUAL</b>
Calle Santa Cruz & Murillo	2.400,00	28.800,00

**Comentario.-** Según el cuadro, la microempresa de la producción de poleras tendrá un gasto de alquiler mensual de Bs2.400,00 por durante doce meses de producción el gasto anual de alquileres alcanza a Bs28.800,00.



# CAPITULO SEXTO

## COSTOS







## CAPITULO SEXTO

### COSTOS

#### 1. Costo variable – Comentario.

**TABLA Nro. 42 – COSTO VARIABLE DE POLERAS CAPACIDAD DE PRODUCCIÓN NORMAL DE UN AÑO DE 7680 UNIDADES**

DETALLE	IMPORTE
Capacidad de producción anual	7.680 unidades
Programa de abastecimiento anual	Bs28.394,00
Cuadro de otros suministros anual	Bs4.410,00
<b>TOTAL COSTO VARIABLE</b>	<b>Bs32.804,00</b>

*El costo variable de un año es Bs32.804,00.-*

*El costo variable de 6 meses es Bs16.402,00.-*

*El costo variable de un mes es Bs2.733,66.-*



**GRAFICO Nro. 5 – DE COSTO VARIABLE**

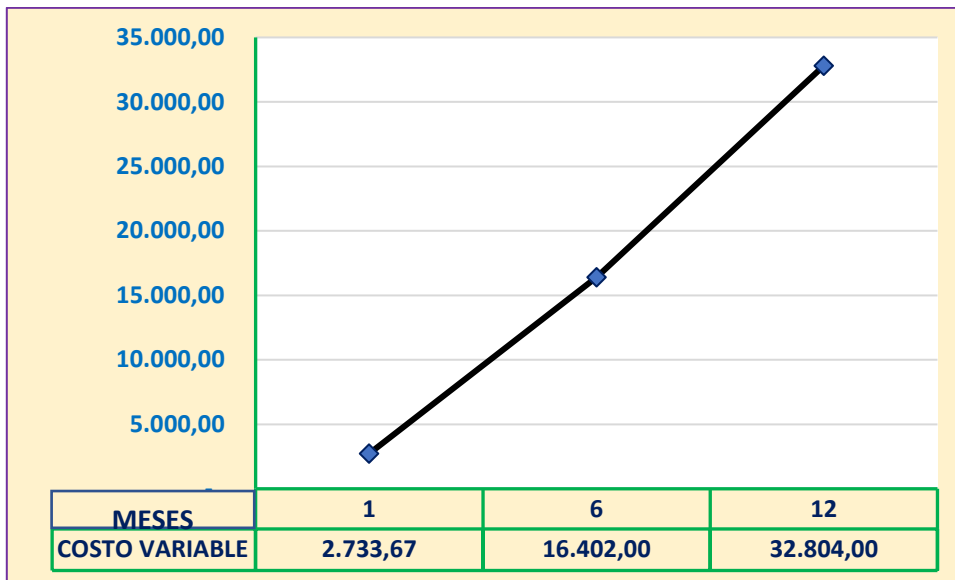

2. Costo medio variable – Comentario.

**TABLA Nro. 43 – COSTO MEDIO VARIABLE DE PRODUCCIÓN DE LA CAPACIDAD DE PRODUCCIÓN NORMAL DE UN AÑO EN SECUENCIA PARALELA**

(en bolivianos)

DETALLE	IMPORTE
Costo variable anual	32.804,00
Producción anual	7.680,00
<b>COSTO MEDIO VARIABLE</b>	<b>4,27</b>

*El costo variable de una unidad de polera es Bs4,27.-*



3. Costo fijo – Comentario.

**TABLA Nro. 44 – COSTO FIJO ANUAL**

<b>DETALLE</b>	<b>IMPORTE EN Bs</b>
Costo Laboral	206.315,00
Depreciación	3.643,88
Amortización activa diferido	7.452,63
Alquileres (12 meses)	28.800,00
Publicidad	900,00
<b>TOTAL</b>	<b>247.111,51</b>

**Comentario.** - Estos costos no cambian independientemente de la producción, se adjuntan tablas de exposición:

**TABLA NRO. 37 – COSTO LABORAL DE UN AÑO EN LA ELABORACIÓN DE POLERAS**

(en bolivianos)

<b>CATEGORIAS</b>	<b>TOTAL</b>
COSTOS LABORALES MENSUALES (14.588,75*12)	175.065,00
AGUINALDO	12.500,00
PREVISIÓN PARA INDEMNIZACIONES	12.500,00
VACACIONES	6.250,00
<b>TOTAL</b>	<b>206.315,00</b>



**TABLA Nro. 46 – ACTIVO DIFERIDO**

CONCEPTO	IMPORTE
Costo estudio de proyecto	20.880,00
Costo laboral de fundación	7.500,00
Gastos de organización	1.430,50
Otro gasto previo a producción	0,00
<b>TOTAL</b>	<b>29.810,50</b>
Amortización de activo diferido	7.452,63

**TABLA Nro. 49 – INVERSIÓN DE MAQUINAS**

(en bolivianos)

MAQUINAS	PRECIO	CANTIDAD	IMPORTE	DEPRECIACIÓN
1. Máquina overlock	2.550	1	2.550	159,38
2. Máquina recta	2.200	2	4.400	550
3. Máquina cortadora de tela	1.300	1	1.300	162,5
4. Maquina collareta	4.200	1	4.200	525,00
<b>TOTAL</b>	<b>10.250</b>	<b>5</b>	<b>12.450</b>	<b>1.396,88</b>
EQUIPOS	PRECIO	CANTIDAD	IMPORTE	DEPRECIACIÓN
1. Computadora	4.600	1	4.600	1.150
2. Impresora	1.900	1	1.900	475
<b>TOTAL</b>	<b>6.500</b>	<b>2</b>	<b>6.500</b>	<b>1.625,00</b>



**TABLA Nro. 50 – INVERSIÓN EN MUEBLES**

(en bolivianos)

MAQUINAS	PRECIO	CANTIDAD	IMPORTE	DEPRECIACIÓN
1. Mesa	900	2	1.800	180
2. Sillas	80	6	480	48
3. Vestidores	1.000	2	2.000	200
4. Escritorio	440	1	440	44
<b>TOTAL</b>	<b>2.420</b>	<b>11</b>	<b>4.720</b>	<b>472</b>
OTROS	PRECIO	CANTIDAD	IMPORTE	DEPRECIACIÓN
1. Maniqués	120	5	600	150
<b>TOTAL</b>	<b>120</b>	<b>5</b>	<b>600</b>	<b>150</b>

**TABLA Nro. 23 – COSTO PARA LANZAMIENTO DE PUBLICIDAD ANUAL**

**En Bolivianos**

DETALLE	REF.	IMPORTE
- Impresion / 2000 Volantes	11	400,00
- 2 Volanteros	11.1	500,00
<b>TOTAL</b>		<b>900,00</b>

**TABLA Nro. 44.1 – GASTO EN ALQUILER MENSUAL Y ANUAL**

(en bolivianos)

UBICACION DE LA MEJOR ALTERNATIVA	GASTO MENSUAL	GASTO ANUAL
Calle Santa Cruz & Murillo	2.400,00	28.800,00



**GRAFICO Nro. 6 DEL COSTO:**

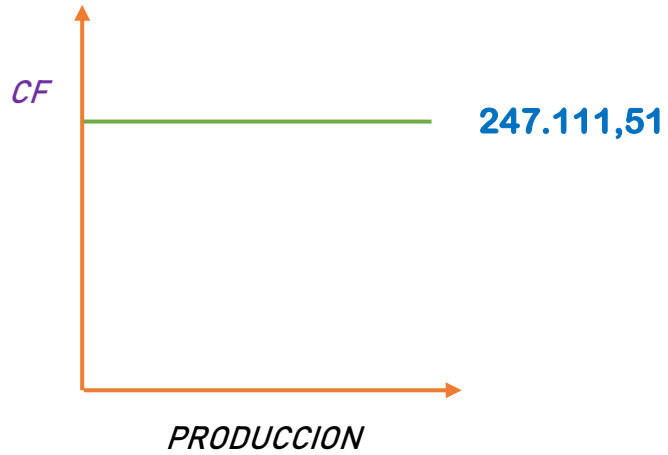

**Costo Medio Fijo.**

**TABLA Nro. 45 – COSTO MEDIO FIJO DE LA PRODUCCIÓN DE UN MES Y AÑO DE ACTIVIDAD**

CONCEPTO	UN MES	DOCE MESES
Capacidad de producción	640	7.680
Costo fijo	247.111,51	247.111,51
<b>COSTO MEDIO FIJO</b>	<b>386,11</b>	<b>32,17</b>



**GRAFICO Nro. 7 COSTO MEDIO FIJO EN LA PRODUCCIÓN DE POLERAS**

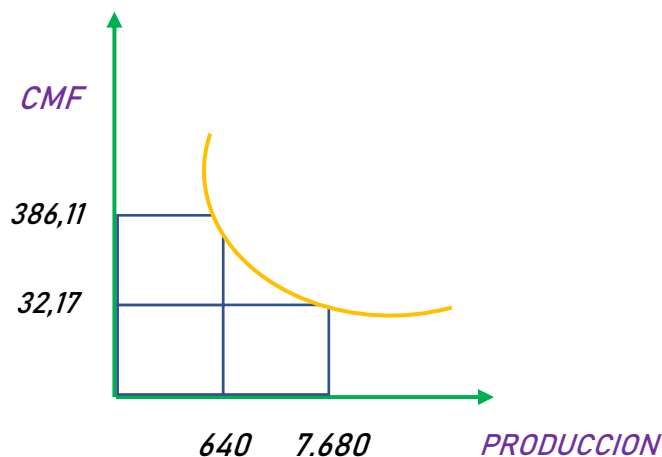

Para el nivel de producción de 7.680 unidades costo medio es el más bajo, correspondiente a la producción anual.

**3.1. Activo diferido.**

**TABLA Nro. 46 – GASTOS DE ORGANIZACIÓN**

CONCEPTO	IMPORTE
Costo del NIT	505,00
Costo de Funda Empresa	900,00
Costo de licencia de funcionamiento	5,90
Costo de registro en Caja	23,20
Costo registro Administradora Pensiones	1,30
Otros costos de ingreso a mercado	0,00
<b>TOTAL</b>	<b>1.430,50</b>



**Comentario.-** Se adjuntan las tablas de costos de los gastos de organización:

**TABLA No 1 – COSTO PARA LA OBTENCIÓN DEL NIT**

**(En Bolivianos)**

<b>DETALLE</b>	<b>REF.</b>	<b>IMPORTE</b>
- Testimonio de Constitución de Sociedad / Minuta de Constitución	1.1.1	350,00
- Poder Notariado	1.1.3	150,00
- Llenado Formulario MASI y Costo del NIT (numero)	1.4	-
- Fotocopias (simples), impresiones y otros tramites	1.5	5,00
<b>TOTAL</b>		<b>505,00</b>

**TABLA No 2 – COSTO PARA LA INSCRIPCIÓN A FUNDEMPRESA**

**(En Bolivianos)**

<b>DETALLE</b>	<b>REF.</b>	<b>IMPORTE</b>
- Fotocopia Legalizada - Testimonio de Escritura Publica de Constitucion Social	2.2	50,00
- Fotocopia Legalizada - Testimonio de Poder del Representante Legal	2.3	50,00
- Publicaion del Testimonio de Constitucion en Gaceta	2.4	192,00
Balance de Apertura	2.6	153,00
- Arancel	2.5	455,00
<b>TOTAL</b>		<b>900,00</b>





**TABLA Nro. 3 – COSTO PARA LA INSCRIPCIÓN A CAJA DE SEGURO SOCIAL**

**(En Bolivianos)**

<b>DETALLE</b>	<b>REF.</b>	<b>IMPORTE</b>
- Form. AVC-01, Form. AVC-02, Form. RCI-1A	3.1.1	13,00
- Fotocopia (simple) C.I. del representante legal	3.2	0,50
- Fotocopia del NIT	3.3	0,60
- Balance de Apertura (fotocopia simple)	3.4	0,20
- Poder del Representante Legal (fotocopia simple)	3.5	0,40
- Planilla de Haberes y Fotocopias	3.6	2,50
- Nomina de personal con fecha de Nacimiento	3.7	1,00
- Examen Pre - Ocupacional (100.- Bs. por trabajador)	3.8	-
- Folder amarillo y otros requerimientos		5,00
<b>TOTAL</b>		<b>23,20</b>

**TABLA No 4 – COSTO PARA LA INSCRIPCIÓN A GESTORA DE PENSIONES**



**(En Bolivianos)**

<b>DETALLE</b>	<b>REF.</b>	<b>IMPORTE</b>
- Formulario de Inscripcion del Empleador	4.2.1	-
- Fotocopia del docuemnto de Identidad del Representante Legal	4.3	0,50
- Fotocopia del Poder del Representante Legal	4.4	0,40
- Fotocopia de la Certificaion Electronica del NIT	4.5	0,20
- Fotocopia de Fundempresa	4.6	0,20
<b>TOTAL</b>		<b>1,30</b>

**TABLA No 5 – COSTO PARA LA LICENCIA DE FUNCIONAMIENTO**

**(En Bolivianos)**

<b>DETALLE</b>	<b>REF.</b>	<b>IMPORTE</b>
- Fotocopia - Testimonio de Constitucion de Sociedad	5.1	0,60
- Fotocopia - Matricula de Comercio (Fundempresa)	5.2	0,20
- Fotocopia - NIT	5.3	0,20
- Fotocopia - Poder del Representante Legal	5.4	0,40
- Fotocopias , impresiones, otros requerimientos	5.5	4,50
<b>TOTAL</b>		<b>5,90</b>



**PRESENTAR TABLA DE ACTIVO DIFERIDO**

**3.1 TABLA Nro. 47 – ACTIVO DIFERIDO**

<b>CONCEPTO</b>	<b>IMPORTE</b>
Costo estudio de proyecto	20.880,00
Costo laboral de fundación	7.500,00
Gastos de organización	1.430,50
Otro gasto previo a producción	0,00
<b>TOTAL</b>	<b>29.810,50</b>
Amortización de activo diferido	7.452,63

**Comentario.-** Tablas de exposición:

**TABLA Nro. 6.3 – PRESUPUESTO DEL COSTO PARA LA REALIZACIÓN DEL DOCUMENTO PROYECTO DE INVERSIÓN**

**(En Bolivianos)**

<b>DETALLE</b>	<b>IMPORTE EN \$US</b>	<b>TIPO DE CAMBIO</b>	<b>IMPORTE EN BOLIVIANOS</b>
PROFESIONAL CIENCIAS ECONOMICAS	2.000	6,96	13.920
PROFESIONAL TÉCNICO EN INGENIERIA	1.000	6,96	6.960
<b>TOTAL</b>	<b>3.000</b>	<b>6,96</b>	<b>20.880</b>



**TABLA Nro. 33 - COSTO LABORAL DE FASE DE FUNDACIÓN – EMPRESA ADMINISTRADORA DEL PROYECTO**

(en bolivianos)

<b>COMPONENTES</b>	<b>MENSUAL</b>	<b>CONTRATO (meses)</b>	<b>TOTAL</b>
Administrador	2.500,00	3	7.500,00
<b>TOTAL</b>			<b>7.500,00</b>

**TABLA Nro. 46 – GASTOS DE ORGANIZACIÓN**

<b>CONCEPTO</b>	<b>IMPORTE</b>
Costo del NIT	505,00
Costo de Funda Empresa	900,00
Costo de licencia de funcionamiento	5,90
Costo de registro en Caja	23,20
Costo registro Administradora Pensiones	1,30
Otros costos de ingreso a mercado	0,00
<b>TOTAL</b>	<b>1.430,50</b>



**3.2. Listado de Equipos – (cantidad, precio, importe, depreciación)**

**TABLA Nro. 48 – INVERSIÓN DE EQUIPOS**

(en bolivianos)

EQUIPOS	PRECIO	CANTIDAD	IMPORTE	DEPRECIACIÓN
1. Computadora	4.600	1	4.600	1.150
2. Impresora	1.900	1	1.900	475
<b>TOTAL</b>	<b>6.500</b>	<b>2</b>	<b>6.500</b>	<b>1.625,00</b>

**TABLA Nro. 48.1 – SONDEO MERCADO IMPRESORA**

NOMBRE	DIRECCION DEL PROVEEDOR	PRECIO EN BS.
DIATRONIC	Av. Arce Nro. 2081 esq. c. Montevideo Edif. Montevideo Mezz Of. 1	<b>1.900</b>
ISE & E	C. Muñoz Cornejo Nro2909 Esq. c Jaimes Freyre - Sopocachi	<b>2.200</b>

16.2.1 DIATRONIC en hoja de anexo 16.2..... 330  
 16.2.2 ISE & E en hoja de anexo 16.2 ..... 330

**TABLA Nro. 48.2 – SONDEO EQUIPO DE COMPUTACIÓN**

NOMBRE	DIRECCION DEL PROVEEDOR	PRECIO EN BS.
DIATRONIC	Av. Arce Nro. 2081 esq. c. Montevideo Edif. Montevideo Mezz Of. 1	<b>4.600</b>
ISE & E	C. Muñoz Cornejo Nro2909 Esq. c Jaimes Freyre - Sopocachi	<b>5.650</b>

16.2.1 DIATRONIC en hoja de anexo 16.2..... 330  
 16.2.2 ISE & E en hoja de anexo 16.2 ..... 330



**TABLA DE INVERSIÓN EN MÁQUINAS**

Maquinas con sondeos de mercado y fotos

**TABLA Nro. 49 – INVERSIÓN DE MAQUINAS**

(en bolivianos)

MAQUINAS	PRECIO	CANTIDAD	IMPORTE	DEPRECIACIÓN
5. Máquina overlock	2.550	1	2.550	159,38
6. Máquina recta	2.200	2	4.400	550
7. Máquina cortadora de tela	1.300	1	1.300	162,5
8. Maquina collareta	4.200	1	4.200	525,00
<b>TOTAL</b>	<b>10.250</b>	<b>5</b>	<b>12.450</b>	<b>1.396,88</b>

**COMENTARIO:** Los gastos y costos son egresos que se realizaron para poner en marcha la empresa, la tasa vigente que utiliza para la depreciación está establecida de acuerdo a leyes vigentes de la nación que corresponde al 12,5% para máquinas y 25.0% para equipos de computación (D.S. 24051).

**TABLA Nro. 49.1 – SONDEO MERCADO MAQUINA OVERLOCK**

NOMBRE	DIRECCION DEL PROVEEDOR	PRECIO EN BS.
FENIX REVOLUTION	Av. Alfonso Urgarte N° 647 Zona Ballivian -El Alto	2.550,00
S&S	Av. Alfonso Urgarte y Calle Nery N° 305 Zona 16 de Julio -El Alto	3.500,00
BRIMAQ	Z. 16 de Julio, calle Nery N° 3061 - El Alto La Paz	2.800,00

16.1.1 FENIX REVOLUTION en hoja de anexo 16.1 .....	326
16.2.2 S&S en hoja de anexo 16.1 .....	326
16.2.3 BRIMAQ en hoja de anexo 16.1.....	327



**TABLA Nro. 49.2 – SONDEO DE MERCADO MAQUINA RECTA**

<b>NOMBRE</b>	<b>DIRECCION DEL PROVEEDOR</b>	<b>PRECIO EN BS.</b>
FENIX REVOLUTION	Av. Alfonso Urgarte N° 647 Zona Ballivian -El Alto	<b>3.200,00</b>
S&S	Av. Alfonso Urgarte y Calle Nery N° 305 Zona 16 de Julio -El Alto	<b>4.000,00</b>
BRIMAQ	Z. 16 de Julio, calle Nery N° 3061 - El Alto La Paz	<b>2.200,00</b>

16.1.1 FENIX REVOLUTION en hoja de anexo 16.1 ..... 326  
 16.2.2 S&S en hoja de anexo 16.1 ..... 326  
 16.2.3 BRIMAQ en hoja de anexo 16.1..... 327

**TABLA Nro. 49.3 – SONDEO MERCADO MAQUINA CORTADORA DE TELAS**

<b>NOMBRE</b>	<b>DIRECCION DEL PROVEEDOR</b>	<b>PRECIO EN BS.</b>
FENIX REVOLUTION	Av. Alfonso Urgarte N° 647 Zona Ballivian -El Alto	<b>1.800,00</b>
S&S	Av. Alfonso Urgarte y Calle Nery N° 305 Zona 16 de Julio -El Alto	<b>1.600,00</b>
BRIMAQ	Z. 16 de Julio, calle Nery N° 3061 - El Alto La Paz	<b>1.300,00</b>

16.1.1 FENIX REVOLUTION en hoja de anexo 16.1 ..... 326  
 16.2.2 S&S en hoja de anexo 16.1 ..... 326  
 16.2.3 BRIMAQ en hoja de anexo 16.1..... 327

**TABLA Nro. 49.4 – SONDEO MERCADO MAQUINA COLLARETA**

<b>NOMBRE</b>	<b>DIRECCION DEL PROVEEDOR</b>	<b>PRECIO EN BS.</b>
FENIX REVOLUTION	Av. Alfonso Urgarte N° 647 Zona Ballivian -El Alto	<b>5.000</b>
S&S	Av. Alfonso Urgarte y Calle Nery N° 305 Zona 16 de Julio -El Alto	<b>4.200</b>
BRIMAQ	Z. 16 de Julio, calle Nery N° 3061 - El Alto La Paz	<b>4.200</b>

16.1.1 FENIX REVOLUTION en hoja de anexo 16.1 ..... 326  
 16.2.2 S&S en hoja de anexo 16.1 ..... 326  
 16.2.3 BRIMAQ en hoja de anexo 16.1..... 327



**3.3. Muebles.**

**TABLA DE GASTO EN MUEBLES Y FOTOS, CON SONDEOS DE MERCADO.**

Muebles con sondeos de mercado y fotos

**TABLA Nro. 50 – INVERSIÓN EN MUEBLES**

(en bolivianos)

MAQUINAS	PRECIO	CANTIDAD	IMPORTE	DEPRECIACIÓN
2. Mesa	900	2	1.800	180
2. Sillas	80	6	480	48
3. Vestidores	1.000	2	2.000	200
4. Escritorio	440	1	440	44
<b>TOTAL</b>	<b>2.420</b>	<b>11</b>	<b>4.720</b>	<b>472</b>
OTROS	PRECIO	CANTIDAD	IMPORTE	DEPRECIACIÓN
1. Maniqués	120	5	600	150
<b>TOTAL</b>	<b>120</b>	<b>5</b>	<b>600</b>	<b>150</b>

**COMENTARIO:** Los gastos y costos son egresos que se realizaron para poner en marcha la empresa, la tasa vigente que utiliza para la depreciación está establecida de acuerdo a leyes vigentes de la nación que corresponde al 10% para muebles y enseres y 25% para herramientas en general (D.S. 24051).

**TABLA Nro. 50.1 – SONDEO MERCADO DE MESA**

NOMBRE	DIRECCION DEL PROVEEDOR	PRECIO EN BS.
ARTECOM	Calle Calasasaya N° 1857	<b>1.100</b>
ARIES	Calle Alfredo Pascoe (16 de Julio)	<b>900</b>

17.1.1 ARTECOM MUEBLES en hoja de anexo 17.1 ..... 332  
 16.7.2 Mueblería Aries en hoja de anexo 17.1 ..... 198

**TABLA Nro. 50.2 – SONDEO MERCADO DE SILLAS**

NOMBRE	DIRECCION DEL PROVEEDOR	PRECIO EN BS.
ARTECOM	Calle Calasasaya N° 1857	<b>100</b>
ARIES	Calle Alfredo Pascoe (16 de Julio)	<b>80</b>

17.1.1 ARTECOM MUEBLES en hoja de anexo 17.1 ..... 332  
 16.7.2 Mueblería Aries en hoja de anexo 17.1 ..... 198





**TABLA Nro. 50.3 – SONDEO MERCADO DE VESTIDORES**

NOMBRE	DIRECCION DEL PROVEEDOR	PRECIO EN BS.
ARTECOM	Calle Calasasaya N° 1857	1.200
ARIES	Av. Alfonso Ugarte N° 1545 (Zona Altolima)	1.000

17.1.1 ARTECOM MUEBLES en hoja de anexo 17.1 ..... 332  
 16.7.2 Mueblería Aries en hoja de anexo 17.1 ..... 198

**TABLA Nro. 50.4 – SONDEO MERCADO DE ESCRITORIO**

NOMBRE	DIRECCION DEL PROVEEDOR	PRECIO EN BS.
ARTECOM	Calle Calasasaya N° 1857	640
ARIES	Calle Alfredo Pascoeo (Zona 16 de Julio)	440

17.1.1 ARTECOM MUEBLES en hoja de anexo 17.1 ..... 332  
 16.7.2 Mueblería Aries en hoja de anexo 17.1 ..... 198

### 3.4. Depreciación de activo fijo

(en bolivianos)

EQUIPOS	IMPORTE	DEPRECIACIÓN
1. Computadora	4.600	1.150
2. Impresora	1.900	475
<b>TOTAL</b>	<b>6.500</b>	<b>1.625,00</b>

MAQUINAS	IMPORTE	DEPRECIACIÓN
3. Máquina overlock	2.550	159,38
4. Máquina recta	4.400	550
5. Máquina cortadora de tela	1.300	162,5
6. Maquina collareta	4.200	525,00
<b>TOTAL</b>	<b>12.450</b>	<b>1.396,88</b>

MAQUINAS	IMPORTE	DEPRECIACIÓN
7. Mesa	1.800	180
8. Sillas	480	48



9. Vestidores	2.000	200
10. Escritorio	440	44
<b>TOTAL</b>	<b>4.720</b>	<b>472</b>
<b>OTROS</b>	<b>IMPORTE</b>	<b>DEPRECIACIÓN</b>
11. Maniqués	600	150
<b>TOTAL</b>	<b>600</b>	<b>150</b>
<b>TOTAL DEPRECIACIÓN</b>	<b>24.270,00</b>	<b>3.643,88</b>

#### 4. Costo Total

**TABLA Nro. 51 – COSTO TOTAL DE LA PRODUCCIÓN**

DETALLE	1 MES	12 MESES
Producción	640,00	7.680,00
Costo variable	2733,66	32.804,00
Costo fijo	247.111,51	247.111,51
<b>COSTO TOTAL</b>	<b>249.845,17</b>	<b>279.915,51</b>

#### ¿CÓMO SE OBTIENE EL COSTO TOTAL?

$$CT = CV + CF$$

#### ¿CÓMO EXPLICA QUE, PARA LA PRODUCCIÓN DE CERO EL COSTO TOTAL ES IGUAL AL COSTO FIJO?

Esto es debido a que el costo fijo siempre será el mismo sin importar el nivel de producción que se obtenga, manteniéndose este constante por lo cual no es dependiente del nivel de producción, de esta manera el costo total es igual al costo fijo para la producción de cero unidades.



**GRAFICO Nro. 8 – COSTO TOTAL DE LA PRODUCCIÓN**

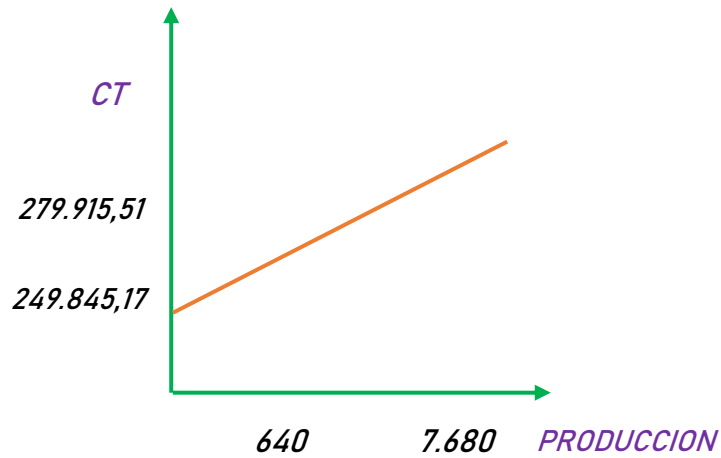

5. Costo Unitario

**COSTO UNITARIO DE LA PRODUCCIÓN DE UN MES Y DE UN AÑO DE ACTIVIDAD.**

**TABLA Nro. 52 – COSTO UNITARIO DEL PROYECTO DE POLERAS**

DETALLE	1 MES	12 MESES
PRODUCCIÓN	640,00	7.680,00
COSTO TOTAL	249.845,17	279.915,51
<b>COSTO UNITARIO</b>	<b>390,38</b>	<b>36,45</b>



## 6. Punto de equilibrio – Umbral de rentabilidad

El umbral de rentabilidad es una cierta del producto o servicio que corresponde a la igualdad del ingreso con el gasto total. Para el precio utilice: PRECIO DEL SUSTITUTO PERFECTO

### 6.1 Determinación Funcional.

**DETERMINACIÓN FUNCIONAL DEL UMBRAL DE RENTABILIDAD Y SE ESTABLECE EL PORCENTAJE DE LA CAPACIDAD DE PRODUCCIÓN A LA QUE CORRESPONDE:**

$$XUR = \frac{CF}{PRECIO - CMV}$$

$$XUR = \frac{247.111,51}{100 - 4,27} = \frac{247.111,51}{95,73} = 2.581,34$$

*% de la capacidad de producción es 33,61%*

### 6.2 Determinación Tabular.

**TABLA DE UMBRAL DE RENTABILIDAD PARA LA PRODUCCIÓN DE UN MES, DEL PUNTO DE EQUILIBRIO Y LA PRODUCCIÓN DEL AÑO.**

**TABLA Nro. 53 – UMBRAL DE RENTABILIDAD DE LA PRODUCCIÓN DE POLERAS**

TIEMPO	ENERO	MES DE UMBRAL (MAYO)	DICIEMBRE
PRODUCCIÓN	640,00	2.581,34	7680
COSTO VARIABLE	2733,66	11.022,32	32.804,00
COSTO FIJO	247.111,51	247.111,51	247.111,51



<b>COSTO TOTAL</b>	249.845,17	258.133,83	279.915,51
<b>INGRESO</b>	64.000,00	258.134,00	768.000,00
<b>MARGEN</b>	(185.845,17)	<b>0.17</b>	<b>488.084,49</b>

$$CV = CMV * Produccion$$

$$CV = 4,27 * 2.581,34 = 11.022,32$$

### 6.3 Determinación Grafica.

**GRÁFICO DE UMBRAL DE RENTABILIDAD INDICANDO EL PORCENTAJE DE LA CAPACIDAD DE PRODUCCIÓN DEL AÑO CORRESPONDE.**

**GRAFICO Nro. 9 – UMBRAL DE RENTABILIDAD CASO DE LA PRODUCCIÓN POLERAS**

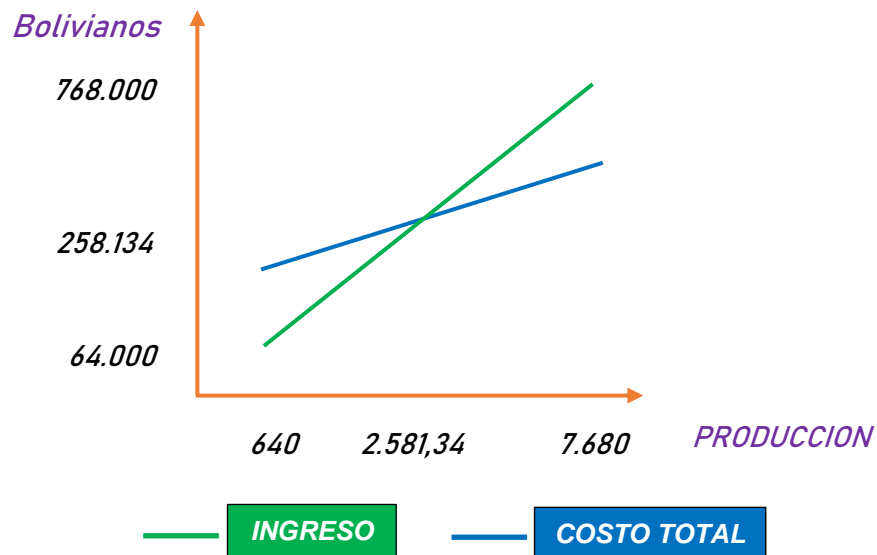

## PREPARACIÓN Y EVALUACIÓN DE PROYECTOS PARALELO "B"

C&C POLITEX



**En el gráfico intervienen las curvas** del costo total y el ingreso.

**El punto de equilibrio corresponde** al 33,61% (producción de 2.581,34), para la producción anual de 7.680,00

### **6.4 Comentario – Umbral de rentabilidad porcentaje de capacidad de producción.**

Para la producción de 2.581,34 unidades se iguala el ingreso con el egreso en el ámbito de una gestión anual, considerando el precio de venta Bs.100,00.- mismo es correspondiente del sustituto perfecto.

El punto de equilibrio corresponde a 33,61% de la capacidad de producción anual de 7680 unidades de poleras.



# CAPITULO SEPTIMO

## PRESUPUESTO DE INVERSION





## CAPITULO SÉPTIMO

### PRESUPUESTO DE INVERSIÓN

#### 1. Presupuesto de Inversión.

**Tabla Nro. 54 – PRESUPUESTO DE INVERSIÓN DEL CASO DE POLERAS DEPORTIVAS**

(en bolivianos)

<b>CODIGO</b>	<b>DETALLE</b>	<b>IMPORTE</b>
1	Inversión fija	<b>24.270,00</b>
1. 1	Maquinas	12.450,00
1. 2	Muebles y Enseres	5.320,00
1. 3	Equipos de Computación	6.500,00
2	Inversión diferida o Gastos de Capital previos a producción	<b>29.810,50</b>
2. 1	Costo estudio proyecto	20.880,00
2. 2	Costo laboral de ejecución	7.500,00
2. 3	Gastos de organización	1.430,50
3	Capital de Explotación	<b>24.404,66</b>
3. 1	Fondo inventario de suministros	2.733,66
3. 2	Fondo inventario de productos terminados	182,25
3. 3	Fondo alquileres	4.800,00
3. 4	Fondo de lanzamiento estrategia comercial	2.100,00
3. 5	Caja de Contingencia	14.588,75
<b>TOTAL INVERSIÓN</b>		<b>78.485,16</b>





**Comentario:** El capital requerido para la inversión de la producción de poleras deportivas es Bs78.485,16.- de acuerdo a la tabla que se obtuvo con las tablas de depreciación, activo diferido y capital de explotación mismas que se hace su exposición a continuación. En el presupuesto de los agregados de mayor importancia es:

**(1) Tabla Nro..... de Depreciación.**

**TABLA Nro. 49 – INVERSIÓN DE MAQUINAS**

(en bolivianos)

MAQUINAS	PRECIO	CANTIDAD	IMPORTE	DEPRECIACIÓN
9. Máquina overlock	2.550	1	2.550	159,38
10. Máquina recta	2.200	2	4.400	550
11. Máquina cortadora de tela	1.300	1	1.300	162,5
12. Maquina collareta	4.200	1	4.200	525,00
<b>TOTAL</b>	<b>10.250</b>	<b>5</b>	<b>12.450</b>	<b>1.396,88</b>
EQUIPOS	PRECIO	CANTIDAD	IMPORTE	DEPRECIACIÓN
1. Computadora	4.600	1	4.600	1.150
2. Impresora	1.900	1	1.900	475
<b>TOTAL</b>	<b>6.500</b>	<b>2</b>	<b>6.500</b>	<b>1.625,00</b>

**TABLA Nro. 50 – INVERSIÓN EN MUEBLES**

(en bolivianos)

MAQUINAS	PRECIO	CANTIDAD	IMPORTE	DEPRECIACIÓN
1. Mesa	900	2	1.800	180
2. Sillas	80	6	480	48
3. Vestidores	1.000	2	2.000	200
4. Escritorio	440	1	440	44
<b>TOTAL</b>	<b>2.420</b>	<b>11</b>	<b>4.720</b>	<b>472</b>
OTROS	PRECIO	CANTIDAD	IMPORTE	DEPRECIACIÓN
1. Maniqués	120	5	600	150
<b>TOTAL</b>	<b>120</b>	<b>5</b>	<b>600</b>	<b>150</b>

**(2) Tabla No.... de Activo Diferido.**

**TABLA Nro. 47 – ACTIVO DIFERIDO**



CONCEPTO	IMPORTE
Costo estudio de proyecto	20.880,00
Costo laboral de fundación	7.500,00
Gastos de organización	1.430,50
Otro gasto previo a producción	0,00
<b>TOTAL</b>	<b>29.810,50</b>
Amortización de activo diferido	7.452,63

(3) Tabla No..... de capital de explotación.

TABLA Nro. 55 – CAPITAL DE EXPLOTACIÓN

CAPITAL DE EXPLOTACIÓN	REF.	IMPORTE
Fondo del Inventario Inicial de Suministros (Un mes programa de abastecimiento + cuadro de otros suministros)	1	2.733,66
Fondo de Productos Terminados (Cinco unidades de productos terminados)	2	182,25
Fondo alquileres anticipados (dos meses) Fondo anticrético (En caso de corresponder)	3	4.800,00
Fondo de lanzamiento de producto	4	2.100,00
Caja de Contingencia (Un mes de costo laboral)	5	14.588,75
<b>TOTAL CAPITAL DE EXPLOTACIÓN</b>		<b>24.404,66</b>



2. Notas al Cuadro.

**TABLA Nro. 55 – CAPITAL DE EXPLOTACIÓN**

CAPITAL DE EXPLOTACIÓN	REF.	IMPORTE
Fondo del Inventario Inicial de Suministros (Un mes programa de abastecimiento + cuadro de otros suministros)	1	2.733,66
Fondo de Productos Terminados (Cinco unidades de productos terminados)	2	182,25
Fondo alquileres anticipados (dos meses) Fondo anticrético (En caso de corresponder)	3	4.800,00
Fondo de lanzamiento de producto	4	2.100,00
Caja de Contingencia (Un mes de costo laboral)	5	14.588,75
<b>TOTAL CAPITAL DE EXPLOTACIÓN</b>		<b>24.404,66</b>

**Calculo de Inventario inicial de suministros.**

**1. Procedimiento de determinación de Inventario inicial de suministros.**

$$FIS = \frac{\text{Programa de abastecimiento} + \text{Cuadro de otros suministros}}{12}$$

$$FIS = \frac{28.394 + 4.410}{12} = 2.733,66$$



**TABLA Nro. 30B – PROGRAMA DE ABASTECIMIENTO ANUAL PARA LA CAPACIDAD NORMAL DE UN AÑO**

DETALLE	UNIDAD DE MEDIDA	CANTIDAD	PRECIO UNITARIO en Bs.	IMPORTE (Bs)
<b>SUMINISTRO PRINCIPAL</b>				
Tela Poliéster	Rollo	11	1.000	11.000
<b>SUMINISTRO SECUNDARIO</b>				
Hilos de Costura	Carreta de 5.000 mts.	160	13	2.080
Hilos de Bordar	Carreta de 5.000 mts.	160	15	2.400
Hilos de Seda	Carreta de 5000 mts.	160	15	2.400
Bobina	Unidades	4	22	88
Etiquetas	Unidades	7.680	0.5	3.840
Cinta textil	Rollo	5	45	225
Tijera Piquete	Unidades	5	35	175
Tiza Sastre	Caja	2	35	70
Agujas	Caja	2	14	28
Papel para sublimar	Rollo 100 mts.	38	126	4.788

## PREPARACIÓN Y EVALUACIÓN DE PROYECTOS PARALELO "B"

C&C POLITEX



Tinta para la impresora	Unidades de 100 ml.	20	65	1.300
<b>TOTAL</b>				<b>28.394</b>

**TABLA Nro. 31 – OTROS SUMINISTROS PARA EL PROGRAMA NORMAL DE UN AÑO**

DETALLE	UNIDAD DE MEDIDA	CANTIDAD	PRECIO UNITARIO en Bs.	IMPORTE (Bs)
<b>OTROS SUMINISTROS</b>				
Electricidad	Factura	12	300	3600
AGUA	Factura	12	50	600
Aceite de Maquina	Litro	7	30	210
<b>TOTAL</b>				<b>4.410,00</b>

**Cálculo de Inventario de productos terminados si corresponde.**

### 2. Justificación del inventario de productos de la muestra de exposición.

Se considera 5 unidades de productos terminados para la exposición de los mismos en el área de comercialización.



**TABLA Nro. 55.1 – PRODUCTOS TERMINADOS PARA LA EXPOSICIÓN**

DETALLE	12 MESES
Costo Unitario de Producción	36,45
Unidades de Productos Terminados	5
<b>TOTAL</b>	<b>182,25</b>

*FPT = Producción de "n" días \* Costo Unitario de producción*

$$FPT = 5 * 36,45 = 182,25$$

3. Tabla de cálculo del fondo de alquileres para dos meses. Considerar la fuente, método de puntaje. (En caso de diseñar el acceso a un inmueble mediante la solución de tomar en anticrético, los datos también deben ser respaldados por el método de puntaje).

**TABLA Nro. 55.2 – CALCULO DEL FONDO DE ALQUILERES**

DETALLE	
COSTO DE ALQUILER	2.400,00
Fondo de alquiler para dos meses	4.800,00
<b>TOTAL (2.400*2)</b>	<b>4.800,00</b>



**TABLA Nro. 40 – COSTO DE LOCALES EN ALQUILER**

<b>Variables Indicadores</b>	<b>Alternativa A)</b>	<b>Alternativa B)</b>
<b><u>1. COSTO ALQUILER</u></b>		
Monto	Bs2.400	Bs2.860
Importancia	0,40	0,40
Nota	2	1
1.1 Puntaje	<b>0,80</b>	<b>0,40</b>
<b><u>2. DISTANCIA</u></b>		
Metros	70	260
Importancia	0,30	0,30
Nota	2	1
2.1 Puntaje	<b>0,60</b>	<b>0,30</b>
<b><u>3. ESTÉTICA</u></b>		
Calidad	No necesita reparación	No necesita reparación
Importancia	0,30	0,30
Nota	1	2
3.1 Puntaje	<b>0,30</b>	<b>0,60</b>
<b>TOTAL</b> 1. 1+2. 1+3. 1	<b>1,70</b>	<b>1,30</b>

4. Justificar con cita del dato de la tabla de lanzamiento de producto.



**TABLA Nro. 22 – COSTO PARA LANZAMIENTO DE PUBLICIDAD**

**En Bolivianos**

DETALLE	REF.	IMPORTE
- Impresion / 5000 Volantes	10	1.250,00
- 2 Volanteros	10.1	850,00
<b>TOTAL</b>		<b>2.100,00</b>

5. Exponer la tabla de cálculo de costo laboral de un mes.

**TABLA Nro. 36 – COSTO LABORAL DE UN MES PARA LA ELABORACIÓN DE POLERAS**

(en bolivianos)

NOMINA	SALARIO MES	APORTE AFP 1.71%	APORTE CSS 10%	APORTE PATRONAL VIVIENDA 2%	APORTE SOLIDARIO AFP 3%	TOTAL
Administrador	3.000,00	51,30	300,00	60,00	90,00	3.501,30
Costurero	2.500,00	42,75	250,00	50,00	75,00	2.917,75
Diseñador	2.500,00	42,75	250,00	50,00	75,00	2.917,75
Ayudante	2.250,00	38,48	225,00	45,00	67,50	2.625,98
Vendedor	2.250,00	38,48	225,00	45,00	67,50	2.625,98
<b>TOTAL</b>	<b>12.500,00</b>	<b>213,75</b>	<b>1.250,00</b>	<b>250,00</b>	<b>375,00</b>	<b>14.588,75</b>





3. Balance de Apertura de Evaluación Económica.

**TABLA Nro. 56 – BALANCE DE APERTURA EL CASO DE POLERAS DEPORTIVAS**

		<b>EMPRESA COMERCIAL "C&amp;C POLITEX" S.R.L</b>	
		<b>BALANCE DE APERTURA</b>	
		(expresado en bolivianos)	
	<u>IMPORTE</u>		<u>IMPORTE</u>
<b>ACTIVO</b>		<b>PASIVO Y PATRIMONIO</b>	
<b><u>ACTIVO CORRIENTE</u></b>		<b>PASIVO</b>	
Disponibilidades			
Caja	14.588,75	<b>PATRIMONIO</b>	
Bancos	9.815,91	Capital Limitado	78.485,16
<b>Total Activo Corriente:</b>	<b>24.404,66</b>	<b>TOTAL PATRIMONIO:</b>	<b>78.485,16</b>
<b><u>ACTIVO NO CORRIENTE</u></b>		<b><u>TOTAL PASIVO Y PATRIMONIO:</u></b>	<b><u>78.485,16</u></b>
Activo Fijo	24.270,00		
Maquinaria	12.450,00		
Muebles	5.320,00		
Equipos de Computacion	6.500,00		
Activo Diferido	29.810,50		
<b>Total Activo No Corriente:</b>	<b>54.080,50</b>		
<b><u>TOTAL ACTIVO:</u></b>	<b><u>78.485,16</u></b>		



## SEGUNDA PARTE EVALUACIÓN DEL PROYECTO

### CAPITULO OCTAVO

#### ESTUDIO DE EVALUACIÓN ECONÓMICA





**CAPITULO OCTAVO**

**ESTUDIO DE EVALUACIÓN ECONÓMICA**

1. Proyección de Estados Financieros en UFV. Tipo de cambio 2.40

**TABLA Nro. 57 – PROYECCIÓN DE ESTADOS FINANCIEROS EN UFV. TIPO DE CAMBIO 2.40**

 EMPRESA COMERCIAL "C&C POLITEX" S.R.L. BALANCE DE APERTURA (expresado en UFVs)			
	<u>IMPORTE</u>		<u>IMPORTE</u>
<b>ACTIVO</b>		<b>PASIVO Y PATRIMONIO</b>	
<b><u>ACTIVO CORRIENTE</u></b>		<b><u>PASIVO</u></b>	
Disponibilidades			
Caja	6.078,65	<b>PATRIMONIO</b>	
Bancos	4.089,96	Capital Limitado	32.702,15
<b>Total Activo Corriente:</b>	<b>10.168,61</b>	<b>TOTAL PATRIMONIO:</b>	<b>32.702,15</b>
<b><u>ACTIVO NO CORRIENTE</u></b>		<b><u>TOTAL PASIVO Y PATRIMONIO:</u></b>	<b><u>32.702,15</u></b>
Activo Fijo	10.112,50		
Maquinaria	5.187,50		
Muebles	2.216,67		
Equipos de Computacion	2.708,33		
Activo Diferido	12.421,04		
<b>Total Activo No Corriente:</b>	<b>22.533,54</b>		
<b><u>TOTAL ACTIVO:</u></b>	<b><u>32.702,15</u></b>		

Fuente: **TABLA Nro. 54 – PRESUPUESTO DE INVERSIÓN DEL CASO DE POLERAS DEPORTIVAS**

**PREPARACIÓN Y EVALUACIÓN DE PROYECTOS PARALELO "B"**

C&C POLITEX



<b>CODIGO</b>	<b>DETALLE</b>	<b>IMPORTE</b>	<b>En UFVs</b>
1	Inversión fija	<b>24.270,00</b>	<b>10112,50</b>
1.1	Maquinas	12.450,00	5187,50
1.2	Muebles y Enseres	5.320,00	2216,67
1.3	Equipos de Computación	6.500,00	2708,33
2	Inversión diferida o Gastos de Capital previos a producción	<b>29.810,50</b>	<b>12421,04</b>
2.1	Costo estudio proyecto	20.880,00	8700,00
2.2	Costo laboral de ejecución	7.500,00	3125,00
2.3	Gastos de organización	1.430,50	596,04
3	Capital de Explotación	<b>24.404,66</b>	<b>10168,61</b>
3.1	Fondo inventario de suministros	2.733,66	1139,03
3.2	Fondo inventario de productos terminados	182,25	75,94
3.3	Fondo alquileres	4.800,00	2000,00
3.4	Fondo de lanzamiento estrategia comercial	2.100,00	875,00
3.5	Caja de Contingencia	14.588,75	6078,65
<b>TOTAL INVERSION</b>		<b>78.485,16</b>	<b>32.702,15</b>



**1.1 EJERCICIO 1 – (ASIENTOS CON RESPALDO DE DATOS CON TABLAS DE INGENIERÍA Y MOVIMIENTO DE KARDEX)**

**LIBRO ANUAL DE REGISTROS  
ASIENTOS CONTABLES DEL PRIMER AÑO  
Expresado en Unidades de Fomento a la Vivienda (UFV`s 2,40)**

**TABLA Nro. 57.1 – ASIENTO DE APERTURA  
POLERAS C&C POLITEX S.R.L.**

En Unidades de Fomento a la Vivienda (UFV`s 2,40)

FECHA	DETALLE	REF.	DEBE	HABER
01.01.01	<u>- 1 -</u>			
	<u>Caja</u>	57	6.078,65	
	<u>Bancos</u>	57	4.089,96	
	<u>Maquinaria</u>	57	5.187,50	
	<u>Muebles</u>	57	2.216,67	
	<u>Equipos de Computacion</u>	57	2.708,33	
	<u>Activo Diferido</u>	57	12.421,04	
	<u>Capital Limitado</u>	57		32.702,15
	<i>Glosa: Para registrar el asiento de apertura del año uno</i>			
	<b>TOTAL</b>		<b>32702,15</b>	<b>32702,15</b>



**TABLA Nro. 57.1.1 – COMPROBANTE DIARIO  
POLERAS C&C POLITEX S.R.L.**

En Unidades de Fomento a la Vivienda (UFV's 2,40)

FECHA	DETALLE	REF.	DEBE	HABER
01.01.01	- 2 -			
	<u>Inventario Inical de Suministros</u>	57.2	1.139,03	
	<u>Invetario de Productos Terminados</u>	57.3	75,94	
	<u>Garantia de Alquileres</u>	54	2.000,00	
	Fondo de Alquileres			
	<u>Publicidad</u>	54	875,00	
	Fondo de lanzamiento de estrategia comercial			
	<u>Banco</u>	54		4.089,97
	Glosa: <i>Para registrar el asiento de apertura del año uno</i>			
<b>TOTAL</b>			<b>4089,97</b>	<b>4089,97</b>

Fuente: **TABLA Nro. 55 – CAPITAL DE EXPLOTACIÓN**

CAPITAL DE EXPLOTACION	REF.	IMPORTE	En UFVs
Fondo del Inventario Inicial de Suministros (Un mes programa de abastecimiento + cuadro de otros suministros)	1	2.733,66	1.139,03
Fondo de Productos Terminados (Cinco unidades de productos terminados)	2	182,25	75,94
Fondo alquileres anticipados (dos meses) Fondo anticrético (En caso de corresponder)	3	4.800,00	2.000,00

## PREPARACIÓN Y EVALUACIÓN DE PROYECTOS PARALELO "B"

C&C POLITEX



Fondo de lanzamiento de producto	4	2.100,00	875,00
Caja de Contingencia (Un mes de costo laboral)	5	14.588,75	6078,65
<b>TOTAL CAPITAL DE EXPLOTACIÓN</b>		<b>24.404,66</b>	<b>10.168,61</b>

### TABLA Nro. 57.2 – HOJA DE KARDEX DE INVENTARIO DE SUMINISTROS

En Unidades de Fomento a la Vivienda (UFV's 2,40)

ENTRADAS					SALIDAS					SALDO			
Fecha	N°	C/U	Importe	Lote	Fecha	N°	C/U	Importe	Lote	Fecha	N°	C/U	Importe
01.01.01	1 modulo	1.139,03	1.139,03	A						01.01.01	1 modulo	1.139,03	1.139,03

### TABLA Nro. 57.3 – HOJA DE KARDEX DE PRODUCTOS TERMINADOS

En Unidades de Fomento a la Vivienda (UFV's 2,40)

ENTRADAS						SALIDAS					SALDO			
Fecha	Detalle	Cantidad	C/U	Importe	Lote	Fecha	N°	C/U	Importe	Lote	Fecha	N°	C/U	Importe
01.01.01	Saldo Inicial	5,00	15,19	75,94	A						01.01.01	5,00	15,19	75,94

### TABLA Nro. 52 – COSTO UNITARIO DEL PROYECTO DE POLERAS

DETALLE	1 MES	12 MESES	En UFVs
PRODUCCIÓN	640,00	7.680,00	-
COSTO TOTAL	249.845,17	279.915,51	116.631,46
<b>COSTO UNITARIO</b>	<b>390,38</b>	<b>36,45</b>	<b>15,19</b>



**TABLA Nro. 55.1 – PRODUCTOS TERMINADOS PARA LA EXPOSICIÓN**

DETALLE	IMPORTE	En UFVs
Costo Unitario de Producción	36,45	15,19
Unidades de Productos Terminados	5	5
<b>TOTAL</b>	<b>182,25</b>	<b>75,94</b>

$$FIS = \frac{\text{Programa de abastecimiento} + \text{Cuadro de otros suministros}}{12}$$

$$FIS = \frac{28.394 + 4.410}{12} = 2.733,66$$

$$\text{En UFVs} = 1.139,03$$

**TABLA Nro. 30B – PROGRAMA DE ABASTECIMIENTO ANUAL PARA LA CAPACIDAD NORMAL DE UN AÑO**

DETALLE	UNIDAD DE MEDIDA	CANTIDAD	PRECIO UNITARIO en Bs.	IMPORTE (Bs)	En UFVs
<b>SUMINISTRO PRINCIPAL</b>					
Tela Poliéster	Rollo	11	1.000	11.000	4.583,33
<b>SUMINISTRO SECUNDARIO</b>					
Hilos de Costura	Carreta de 5.000 mts.	160	13	2.080	866,67



**PREPARACIÓN Y EVALUACIÓN DE PROYECTOS PARALELO "B"**

C&C POLITEX



Hilos de Bordar	Carreta de 5.000 mts.	160	15	2.400	1.000
Hilos de Seda	Carreta de 5000 mts.	160	15	2.400	1.000
Bobina	Unidades	4	22	88	36,67
Etiquetas	Unidades	7.680	0.5	3.840	1.600
Cinta textil	Rollo	5	45	225	93,75
Tijera Piquete	Unidades	5	35	175	72,92
Tiza Sastre	Caja	2	35	70	29,17
Agujas	Caja	2	14	28	11,67
Papel para sublimar	Rollo 100 mts.	38	126	4.788	1.995
Tinta para la impresora	Unidades de 100 ml.	20	65	1.300	541,67
<b>TOTAL</b>				<b>28.394</b>	<b>11.830,83</b>

**TABLA Nro. 31- CUADRO DE OTROS SUMINISTROS DE UN AÑO**

DETALLE	UNIDAD DE MEDIDA	CANTIDAD	PRECIO UNITARIO en Bs.	IMPORTE (Bs)	En UFVs
<b>OTROS SUMINISTROS</b>					
Electricidad	Factura	12	300	3600	1.500

**PREPARACIÓN Y EVALUACIÓN DE PROYECTOS PARALELO "B"**

C&C POLITEX



AGUA	Factura	12	50	600	250
Aceite de Maquina	Litro	7	30	210	87,5
<b>TOTAL</b>				<b>4.410,00</b>	<b>1.837,5</b>

**TABLA Nro. 57.4 – COMPROBANTE DIARIO  
POLERAS C&C POLITEX S.R.L.**

En Unidades de Fomento a la Vivienda (UFV's 2,40)

FECHA	DETALLE	REF.	DEBE	HABER
31.12.01	- 3 -			
	<u>Costo Fijo</u>	49	102.963,13	
	<u>Caja</u>	49		93.131,26
	<u>Depreciacion Acumulada</u>	49		1.518,28
	<u>Amortizacion Acumulada</u>	49		3.105,26
	<u>Prevision Indemnizacion</u>	37		5.208,33
	<i>Glosa: Para registrar el asiento del costo fijo del año uno</i>			
	<b>TOTAL</b>		<b>102.963,13</b>	<b>102.963,13</b>



**TABLA NRO. 36 – COSTO LABORAL DE UN AÑO EN LA ELABORACIÓN DE POLERAS**

(en bolivianos)

CATEGORIAS	TOTAL	En UVFs
COSTOS LABORALES MENSUALES (14.588,75*12)	175.065,00	72.943,75
AGUINALDO	12.500,00	5.208,33
PREVISIÓN PARA INDEMNIZACIONES	12.500,00	5.208,33
VACACIONES	6.250,00	2.604,17
<b>TOTAL</b>	<b>206.315,00</b>	<b>85.964,58</b>

**TABLA Nro. 44 – COSTO FIJO ANUAL**

DETALLE	IMPORTE EN Bs	EN UVFₛ
Costo Laboral	206.315,00	85.964,58
Depreciación	3.643,88	1.518,28
Amortización activo diferido	7.452,63	3.105,26
Alquileres (12 meses)	28.800,00	12.000,00
Publicidad	900,00	375,00
<b>TOTAL</b>	<b>247.111,51</b>	<b>102.963,13</b>



**TABLA Nro. 57.5 – COMPROBANTE DIARIO  
POLERAS C&C POLITEX S.R.L.**

En Unidades de Fomento a la Vivienda (UFV's 2,40)

FECHA	DETALLE	REF.	DEBE	HABER
31.12.01	- 4 -			
	Costo Variable	57.6	13.668,33	
	Caja	57.6		13.668,33
	Glosa: Para registrar el asiento del costo variable del año uno			
	TOTAL		13.668,33	13.668,33

**TABLA Nro. – COSTO VARIABLE DE POLERAS CAPACIDAD DE PRODUCCIÓN  
NORMAL DE UN AÑO DE 7680 UNIDADES**

DETALLE	IMPORTE
Capacidad de producción anual	7.680 unidades
Programa de abastecimiento anual	Bs28.394,00
Cuadro de otros suministros anual	Bs4.410,00
<b>TOTAL COSTO VARIABLE</b>	<b>Bs32.804,00</b>
<b>En UFVs</b>	<b>13.668,33</b>

**TABLA Nro. 57.6 – HOJA DE KARDEX DE INVENTARIO DE SUMINISTROS**

En Unidades de Fomento a la Vivienda (UFV's 2,40)

ENTRADAS					SALIDAS					SALDOS			
Fecha	N°	C/U	Importe	Lote	Fecha	N°	C/U	Importe	Lote	Fecha	N°	C/U	Importe
01.01.01	1 modulo	1.139,03	1.139,03	A						01.01.01	1 modulo	1.139,03	1.139,03
31.12.01	12 modulo	1.139,03	13.668,33	B						31.12.01	12 modulo	1.139,03	13.668,33



**TABLA Nro. 57.7 – COMPROBANTE DIARIO  
POLERAS C&C POLITEX S.R.L.**

En Unidades de Fomento a la Vivienda (UFV's 2,40)

FECHA	DETALLE	REF.	DEBE	HABER
31.12.01	- 5 -			
	<u>Caja</u>	21	320.025,60	
	<u>Ventas</u>	29		320.025,60
	Glosa: <i>Para registrar el asiento de venta de 7.680 unidades a UFVs</i>			
<b>TOTAL</b>			<b>320.025,60</b>	<b>320.025,60</b>

Fuente:

**TABLA Nro. 7.5 – PRECIO DEL SUSTITO PERFECTO**

PRECIO DEL PRODUCTO
POLERAS DEPORTIVAS DE TELA POLIÉSTER:
PRECIO Bs100.- EN UVFs 41.67.-

**TABLA Nro. 26 – CAPACIDAD DE LA PRODUCCIÓN NORMAL EN SECUENCIA  
PARALELA**

TIPO DE BIEN	Unidad de medida	Ciclo	Día	Mes	Año
Producción de Poleras deportivas	Piezas	30 minutos	32	640	7.680

**PREPARACIÓN Y EVALUACIÓN DE PROYECTOS PARALELO "B"**

C&C POLITEX



**TABLA Nro. 57.8 – HOJA DE KARDEX DE INVENTARIO DE SUMINISTROS**

En Unidades de Fomento a la Vivienda (UFV's 2,40)

ENTRADAS					SALIDAS					SALDOS			
Fecha	Nº	C/U	Importe	Lote	Fecha	Nº	C/U	Importe	Lote	Fecha	Nº	C/U	Importe
01.01.01	1 modulo	1.139,03	1.139,03	A						01.01.01	1 modulo	1.139,03	1.139,03
31.12.01	12 modulo	1.139,03	13.668,33	B	31.12.01	1Modulo	1.139,03	1.139,03	A	31.12.01	12 modulo	1.139,03	13.668,33
					31.12.01	11 Mod.	1.139,03	12.529,33	B	31.12.01	1 modulo	1.139,03	1.139,03

**TABLA Nro. 57.9 – COMPROBANTE DIARIO**  
**POLERAS C&C POLITEX S.R.L.**

En Unidades de Fomento a la Vivienda (UFV's 2,40)

FECHA	DETALLE	REF.	DEBE	HABER
31.12.01	<u>- 6 -</u>			
	Costo Variable	57.8	1.139,03	
	<u>Inventario Inicial de Suministros</u>	57.8		1.139,03
	Glosa: <i>Para registrar la baja de suministros iniciales.</i>			
<b>TOTAL</b>			<b>1.139,03</b>	<b>1.139,03</b>
FECHA	DETALLE	REF.	DEBE	HABER
31.12.01	<u>- 7 -</u>			
	<u>Inventario de Suministros</u>	57.8	1.139,03	
	Costo Variable	57.8		1.139,03
	Glosa: <i>Para registrar el saldo del inventario de suministros.</i>			
<b>TOTAL</b>			<b>1.139,03</b>	<b>1.139,03</b>

**TABLA Nro. 58 – HOJA DE KARDEX DE PRODUCTOS TERMINADOS**

En Unidades de Fomento a la Vivienda (UFV's 2,40)

**PREPARACIÓN Y EVALUACIÓN DE PROYECTOS PARALELO "B"**

C&C POLITEX



ENTRADAS						SALIDAS					SALDO			
Fecha	Detalle	Cantidad	C/U	Importe	Lote	Fecha	N°	C/U	Importe	Lote	Fecha	N°	C/U	Importe
01.01.01	Saldo Inicial	5,00	15,19	75,94	A						01.01.01	5,00	15,19	75,94
31.12.01	Poleras	7.680,0	15,19	116.659,2	B	31.12.01	5,00	15,19	75,94	A	31.12.01	7.680	15,19	116.659,2
						31.12.01	7.675	15,19	116.583,2	B	31.12.01	5,00	15,19	75,94

**TABLA Nro. 58.1 – COMPROBANTE DIARIO**  
**POLERAS C&C POLITEX S.R.L.**

En Unidades de Fomento a la Vivienda (UFV's 2,40)

FECHA	DETALLE	REF.	DEBE	HABER
31.12.01	- 8 -			
	<u>Costo Variable</u>	58	8,91	
	<u>Costo Fijo</u>	58	67,03	
	<u>Inventario de Productos Terminados</u>			75,94
	<i>Glosa: Para registrar productos en alamacenes</i>			
<b>TOTAL</b>			<b>75,94</b>	<b>75,94</b>

5 pantalones de lote A, costo medio variable UFV 1,78 y costo medio fijo UFV 13,41. Costo Unitario UFV 15,19.

**TABLA Nro. 58.2 – COMPROBANTE DIARIO**  
**POLERAS C&C POLITEX S.R.L.**

En Unidades de Fomento a la Vivienda (UFV's 2,40)

FECHA	DETALLE	REF.	DEBE	HABER
31.12.01	- 9 -			
	<u>Inventario de Productos Terminados</u>	58	75,94	
	<u>Costo Variable</u>	58		8,91
	<u>Costo Fijo</u>	58		67,03
	<i>Glosa: Para registrar productos en alamacenes</i>			
<b>TOTAL</b>			<b>75,94</b>	<b>75,94</b>

5 pantalones de lote B, costo medio variable UFV 1,78 y costo medio fijo UFV 13,41. Costo Unitario UFV 15,19.



**TABLA Nro. 59 – REGISTRO MAYOR DEL AÑO 1**  
**POLERAS C&C POLITEX S.R.L.**

En Unidades de Fomento a la Vivienda (UFV's 2,40)

<b>CUENTA: CAJA</b>				
<b>FECHA</b>	<b>DETALLE</b>	<b>REF.</b>	<b>DEBE</b>	<b>HABER</b>
31.12.01	Registro de balance de apertura	A. 1	6.078,65	
31.12.01	Registro de gastos de un año	A. 3		93.131,26
31.12.01	Registro de costo variable	A. 4		13.668,33
31.12.01	Registro de 7680 unidades vendidas	A. 5	320.025,60	
<b>TOTALES</b>			<b>326.104,25</b>	<b>106.799,59</b>
<b>SALDO</b>			<b>219.304,66</b>	

**TABLA Nro. 59.1 – BALANCE DE COMPROBACIÓN DE SUMAS Y SALDOS**  
**POLERAS C&C POLITEX S.R.L.**

<b>CUENTAS</b>	<b>SALDO DEBE</b>	<b>SALDO HABER</b>
Caja	219.304,66	
Inventario de suministros	1.139,03	
Inventario final de productos terminados	75,94	
Maquinaria	5.187,50	
Muebles y Enseres	2.216,67	
Equipos de Computación	2.708,33	
Alquileres Anticipados	2.000,00	
Publicidad	875,00	
Activo Diferido	12.421,04	
Depreciación Acumulada		1.518,28
Amortización Acumulada		3.105,26
Previsión para Indemnizaciones		5.208,33
Capital Limitado		32.702,15
Ventas		320.025,60
Costo Fijo	102.963,13	
Costo Variable	13.668,33	
<b>SUMAS TOTALES</b>	<b>362.559,63</b>	<b>362.559,62</b>





**ESTADOS FINANCIEROS EJERCICIO UNO Y CIERRE.**

**TABLA Nro. 60 – ESTADO DE RESULTADOS**  
**POLERAS C&C POLITEX S.R.L.**

En Unidades de Fomento a la Vivienda (UFV's 2,40)

<b>INGRESOS</b>		<b>320.025,60</b>
Ventas	320.025,60	
<b>EGRESOS</b>		<b>117.506,46</b>
Costo Fijo	(102.963,13)	
Costo Variable	(13.668,33)	
Publicidad	(875,00)	
<b>UTILIDAD DEL EJERCICIO</b>		<b>202.519,14</b>

**TABLA Nro. 60.1 – COMPROBANTE DIARIO**  
**POLERAS C&C POLITEX S.R.L.**

En Unidades de Fomento a la Vivienda (UFV's 2,40)

FECHA	DETALLE	REF.	DEBE	HABER
31.12.01	- 10 -			
	<u>Perdidas y Ganancias</u>	60	320.025,60	
	<u>Costo Fijo</u>	60		102.963,13
	<u>Costo Variable</u>	60		13.668,33
	<u>Publicidad</u>			875,00
	<u>Resultados Acumulados</u>	60		202.519,14
	<i>Glosa: Para registrar el cierre de gestion uno</i>			
	<b>TOTAL</b>		<b>320.025,60</b>	<b>320.025,60</b>



**TABLA Nro. 60.2 – COMPROBANTE DIARIO**  
**POLERAS C&C POLITEX S.R.L.**

En Unidades de Fomento a la Vivienda (UFV's 2,40)

FECHA	DETALLE	REF.	DEBE	HABER
31.12.01	- 11 -			
	<u>Ventas</u>	60.1	320.025,60	
	<u>Perdidas y Ganancias</u>	60.1		320.025,60
	<i>Glosa: Para registrar el cierre de la gestion uno</i>			
	<b>TOTAL</b>		<b>320.025,60</b>	<b>320.025,60</b>



**TABLA Nro. 60.4 – BALANCE GENERAL**  
**POLERAS C&C POLITEX S.R.L.**

En Unidades de Fomento a la Vivienda (UFV's 2,40)  
Al 31 de diciembre del año 1

		<b>EMPRESA COMERCIAL "C&amp;C POLITEX" S.R.L</b>	
		<b>BALANCE GENERAL</b>	
		(expresado en UFVs)	
	<u>IMPORTE</u>		<u>IMPORTE</u>
<b>ACTIVO</b>		<b>PASIVO Y PATRIMONIO</b>	
<b><u>ACTIVO CORRIENTE</u></b>		<b>PASIVO</b>	
Disponibilidades		<b><u>PASIVO CORRIENTE</u></b>	
Caja	219.304,66		
Inventarios		<b><u>PASIVO NO CORRIENTE</u></b>	
Inventario de Suministros	1.139,03	Provision para Indemnizaciones	5.208,33
Inventario final de productos terminados	75,94	<b>TOTAL PASIVO:</b>	<b><u>5.208,33</u></b>
<b>Total Activo Corriente:</b>	<b><u>220.519,63</u></b>	<b>PATRIMONIO</b>	
<b><u>ACTIVO NO CORRIENTE</u></b>		Capital	
Activo Fijo	8.594,22	Capital Limitado	32.702,15
Maquinaria	5.187,50	Resultados Acumulados	
Muebles y Enseres	2.216,67	Resultados Acumulados	202.519,14
Equipos de Computacion	2.708,33	<b>TOTAL PATRIMONIO:</b>	<b><u>235.221,29</u></b>
Depreciacion Acumulada	-(1.518,28)	<b>TOTAL PASIVO Y PATRIMONIO:</b>	<b><u>240.429,62</u></b>
Activo Diferido	9.315,78		
Activo Diferido	12.421,04		
Amortizacion activo diferido	-(3.105,26)		
Pagos Anticipados			
Alquileres Anticipados	2.000,00		
<b>Total Activo No Corriente:</b>	<b><u>19.910,00</u></b>		
<b><u>TOTAL ACTIVO:</u></b>	<b><u>240.429,62</u></b>		



1.2 EJERCICIO 2 – (ASIENTOS CON RESPALDO DE DATOS CON TABLAS DE INGENIERÍA Y MOVIMIENTO DE KARDEX)

REGISTROS EJERCICIO DOS CON LAS TABLAS DE CONVERSIÓN DE BOLIVIANOS A UFV, TIPO DE CAMBIO UFV = 2,40.

LIBRO ANUAL DE REGISTROS ASIENTOS CONTABLES DEL SEGUNDO AÑO

**TABLA Nro. 61 – COMPROBANTE DIARIO**  
**POLERAS C&C POLITEX S.R.L.**

En Unidades de Fomento a la Vivienda (UFV's 2,40)

FECHA	DETALLE	REF.	DEBE	HABER
01.01.02	- 1 -			
	<u>Caja</u>	60.4	219.304,66	
	<u>Inventario Inical de Suministros</u>	60.4	1.139,03	
	<u>Inventario de Productos Terminados</u>		75,94	
	<u>Maquinaria</u>	60.4	5.187,50	
	<u>Muebles</u>	60.4	2.216,67	
	<u>Equipos de Computacion</u>	60.4	2.708,33	
	<u>Activo Diferido</u>	60.4	12.421,04	
	<u>Alquileres Anticipados</u>	60.4	2.000,00	
	<u>Depreciacion Acumulada</u>	60.4		1518,28
	<u>Amortizacion Acumulada</u>	60.4		3.105,26
	<u>Provision para Indemnizaciones</u>	60.4		5.208,33
	<u>Capital Limitado</u>	60.4		32.702,15
	<u>Resultados Acumulados</u>	60.4		202.519,14
	<i>Glosa: Para registrar el asiento de apertura del segundo año.</i>			
<b>TOTAL</b>			<b>245.053,17</b>	<b>245.053,16</b>

Fuente: **Tabla 60.4 – BALANCE GENERAL**

**PREPARACIÓN Y EVALUACIÓN DE PROYECTOS PARALELO "B"**

C&C POLITEX



**TABLA Nro. 61.1 – HOJA DE KARDEX DE INVENTARIO DE SUMINISTROS**

En Unidades de Fomento a la Vivienda (UFV's 2,40)

ENTRADAS					SALIDAS					SALDOS			
Fecha	N°	C/U	Importe	Lote	Fecha	N°	C/U	Importe	Lote	Fecha	N°	C/U	Importe
01.01.02	1 modulo	1.139,03	1.139,03	B						01.01.02	1 modulo	1.139,03	1.139,03

**TABLA Nro. 61.2 – HOJA DE KARDEX DE PRODUCTOS TERMINADOS**

En Unidades de Fomento a la Vivienda (UFV's 2,40)

ENTRADAS						SALIDAS					SALDO			
Fecha	Detalle	Cantidad	C/U	Importe	Lote	Fecha	N°	C/U	Importe	Lote	Fecha	N°	C/U	Importe
01.01.02	Saldo Inicial	5,00	15,19	75,94	B						01.01.02	5,00	15,19	75,94

**TABLA Nro. 61.3 – COMPROBANTE DIARIO  
POLERAS C&C POLITEX S.R.L.**

En Unidades de Fomento a la Vivienda (UFV's 2,40)

FECHA	DETALLE	REF.	DEBE	HABER
31.12.02	<u>- 2 -</u>			
	<u>Costo Fijo</u>	49	102.963,13	
	<u>Caja</u>	49		93.131,26
	<u>Depreciacion Acumulada</u>	49		1.518,28
	<u>Amortizacion Acumulada</u>	49		3.105,26
	<u>Prevision Indemnizacion</u>	37		5.208,33
	<i>Glosa: Para registrar el asiento del costo fijo del año dos.</i>			
	<b>TOTAL</b>		<b>102.963,13</b>	<b>102.963,13</b>

Fuente: **Tabla Nro. 44 – Costo Fijo**  
**Tabla Nro. 36 – Costo Laboral Anual**



**TABLA Nro. 61.4 – COMPROBANTE DIARIO  
POLERAS C&C POLITEX S.R.L.**

En Unidades de Fomento a la Vivienda (UFV's 2,40)

FECHA	DETALLE	REF.	DEBE	HABER
31.12.02	<u>- 3 -</u>			
	<u>Costo Variable</u>	61.5	13.668,33	
	<u>Caja</u>	61.5		13.668,33
	<i>Glosa: Para registrar el asiento del costo variable del año dos.</i>			
TOTAL			13.668,33	13.668,33

**TABLA Nro. 61.5 – HOJA DE KARDEX DE INVENTARIO DE SUMINISTROS**

En Unidades de Fomento a la Vivienda (UFV's 2,40)

ENTRADAS					SALIDAS					SALDOS			
Fecha	N°	C/U	Importe	Lote	Fecha	N°	C/U	Importe	Lote	Fecha	N°	C/U	Importe
01.01.02	1 modulo	1.139,03	1.139,03	B						01.01.02	1 modulo	1.139,03	1.139,03
31.12.02	12 modulo	1.139,03	13.668,33	C	31.12.02	1Modulo	1.139,03	1.139,03	B	31.12.02	12 modulo	1.139,03	13.668,33

**TABLA Nro. 61.5 – COMPROBANTE DIARIO  
POLERAS C&C POLITEX S.R.L.**

En Unidades de Fomento a la Vivienda (UFV's 2,40)

FECHA	DETALLE	REF.	DEBE	HABER
31.12.02	<u>- 4 -</u>			
	<u>Caja</u>	21	320.025,60	
	<u>Ventas</u>	29		320.025,60
	<i>Glosa: Para registrar el asiento de venta de 7.680 unidades a UFVs</i>			
TOTAL			320.025,60	320.025,60



**TABLA Nro. 61.6 – COMPROBANTE DIARIO  
POLERAS C&C POLITEX S.R.L.**

En Unidades de Fomento a la Vivienda (UFV's 2,40)

FECHA	DETALLE	REF.	DEBE	HABER
31.12.02	- 5 -			
	<u>Costo Variable</u>	61.8	1.139,03	
	<u>Inventario Inicial de Suministros</u>	61.8		1.139,03
	Glosa: <i>Para registrar la baja de suministros iniciales.</i>			
TOTAL			1.139,03	1.139,03

**TABLA Nro. 61.7 – COMPROBANTE DIARIO  
POLERAS C&C POLITEX S.R.L.**

En Unidades de Fomento a la Vivienda (UFV's 2,40)

FECHA	DETALLE	REF.	DEBE	HABER
31.12.02	- 6 -			
	<u>Inventario de Suministros</u>	61.8	1.139,03	
	<u>Costo Variable</u>	61.8		1.139,03
	Glosa: <i>Para registrar el saldo del inventario de suministros.</i>			
TOTAL			1.139,03	1.139,03

**TABLA Nro. 61.8 – HOJA DE KARDEX DE INVENTARIO DE SUMINISTROS**

En Unidades de Fomento a la Vivienda (UFV's 2,40)

ENTRADAS					SALIDAS					SALDOS			
Fecha	N°	C/U	Importe	Lote	Fecha	N°	C/U	Importe	Lote	Fecha	N°	C/U	Importe
01.01.02	1 modulo	1.139,03	1.139,03	B						01.01.02	1 modulo	1.139,03	1.139,03
31.12.02	12 modulo	1.139,03	13.668,33	C	31.12.02	1Modulo	1.139,03	1.139,03	B	31.12.02	12 modulo	1.139,03	13.668,33
					31.12.02	11 Mod.	1.139,03	12.529,33	C	31.12.02	1 modulo	1.139,03	1.139,03



**TABLA Nro. 61.9 – COMPROBANTE DIARIO**  
**POLERAS C&C POLITEX S.R.L.**

En Unidades de Fomento a la Vivienda (UFV's 2,40)

FECHA	DETALLE	REF.	DEBE	HABER
31.12.02	<u>- 7 -</u>			
	<u>Costo Variable</u>	61.11	8,91	
	<u>Costo Fijo</u>	61.11	67,03	
	<u>Inventario de Productos Terminados</u>			75,94
	<i>Glosa: Para registrar productos en alamacenes</i>			
<b>TOTAL</b>			<b>75,94</b>	<b>75,94</b>

**TABLA Nro. 61.10 – COMPROBANTE DIARIO**  
**POLERAS C&C POLITEX S.R.L.**

En Unidades de Fomento a la Vivienda (UFV's 2,40)

FECHA	DETALLE	REF.	DEBE	HABER
31.12.02	<u>- 8 -</u>			
	<u>Inventario de Productos Terminados</u>	61.11	75,94	
	<u>Costo Variable</u>	61.11		8,91
	<u>Costo Fijo</u>	61.11		67,03
	<i>Glosa: Para registrar productos en alamacenes</i>			
<b>TOTAL</b>			<b>75,94</b>	<b>75,94</b>





**TABLA Nro. 61.11 – HOJA DE KARDEX DE PRODUCTOS TERMINADOS**

En Unidades de Fomento a la Vivienda (UFV's 2,40)

ENTRADAS						SALIDAS					SALDO			
Fecha	Detalle	Cantidad	C/U	Importe	Lote	Fecha	N°	C/U	Importe	Lote	Fecha	N°	C/U	Importe
01.01.02	Saldo Inicial	5,00	15,19	75,94	B						01.01.02	5,00	15,19	75,94
31.12.01	Poleras	7.680,0	15,19	116.659,2	C	31.12.02	5,00	15,19	75,94	B	31.12.02	7.680	15,19	116.659,2
						31.12.02	7.675	15,19	116.583,2	C	31.12.02	5,00	15,19	75,94

**TABLA Nro. 61.12 – REGISTRO MAYOR DEL AÑO 2  
POLERAS C&C POLITEX S.R.L.**

En Unidades de Fomento a la Vivienda (UFV's 2,40)

CUENTA: CAJA				
FECHA	DETALLE	REF.	DEBE	HABER
31.12.02	Registro de balance de apertura	A. 1	219.304,66	
31.12.02	Registro de gastos de un año	A. 2		93.131,26
31.12.02	Registro de costo variable	A. 3		13.668,33
31.12.02	Registro de 7680 unidades vendidas	A. 4	320.025,60	
TOTALES			<b>539.330,26</b>	<b>106.799,59</b>
SALDO			<b>432.530,67</b>	



**TABLA Nro. 61.13 – BALANCE DE COMPROBACIÓN DE SUMAS Y SALDOS  
POLERAS C&C POLITEX S.R.L.**

En Unidades de Fomento a la Vivienda (UFV's 2,40)

<b>CUENTAS</b>	<b>SALDO DEBE</b>	<b>SALDO HABER</b>
Caja	432.530,67	
Inventario de suministros	1.139,03	
Inventario final de productos terminados	75,94	
Maquinaria	5.187,50	
Muebles y Enseres	2.216,67	
Equipos de Computacion	2.708,33	
Alquileres Anticipados	2.000,00	
Activo Diferido	12.421,04	
Depreciacion Acumulada		3.036,56
Amortizacion Acumulada		6.210,52
Prevision para Indemnizaciones		10.416,66
Capital Limitado		32.702,15
Resultados Acumulados		202.519,14
Ventas		320.025,60
Costo Fijo	102.963,13	
Costo Variable	13.668,33	
<b>SUMAS TOTALES</b>	<b>574.910,64</b>	<b>574.910,63</b>



**ESTADOS FINANCIEROS EJERCICIO DOS Y CIERRE.**

**TABLA Nro. 61.14 – ESTADO DE RESULTADOS  
POLERAS C&C POLITEX S.R.L.**

En Unidades de Fomento a la Vivienda (UFV's 2,40)  
Por el ejercicio al 31 de diciembre del año 2

<b>INGRESOS</b>		<b>320.025,60</b>
Ventas	320.025,60	
<b>EGRESOS</b>		<b>116.631,46</b>
Costo Fijo	(102.963,13)	
Costo Variable	(13.668,33)	
<b>UTILIDAD DEL EJERCICIO</b>		<b>203.394,14</b>

**TABLA Nro. 61.15 – COMPROBANTE DIARIO  
POLERAS C&C POLITEX S.R.L.**

En Unidades de Fomento a la Vivienda (UFV's 2,40)

FECHA	DETALLE	REF.	DEBE	HABER
31.12.02	- 9 -			
	<u>Perdidas y Ganancias</u>	61.14	320.025,60	
	<u>Costo Fijo</u>	61.14		102.963,13
	<u>Costo Variable</u>	61.14		13.668,33
	<u>Resultados Acumulados</u>			203.394,14
	<i>Glosa: Para registrar el cierre de gestiones.</i>			
<b>TOTAL</b>			<b>320.025,60</b>	<b>320.025,60</b>



**TABLA Nro. 61.16 – COMPROBANTE DIARIO**  
**POLERAS C&C POLITEX S.R.L.**

En Unidades de Fomento a la Vivienda (UFV's 2,40)

FECHA	DETALLE	REF.	DEBE	HABER
31.12.02	- 10 -			
	<u>Ventas</u>	61.14	320.025,60	
	<u>Perdidas y Ganancias</u>	61.14		320.025,60
	<i>Glosa: Para registrar el cierre de la gestion dos</i>			
<b>TOTAL</b>			<b>320.025,60</b>	<b>320.025,60</b>



**TABLA Nro. 61.17 – BALANCE GENERAL  
POLERAS C&C POLITEX S.R.L.**

En Unidades de Fomento a la Vivienda (UFV's 2,40)  
Al 31 de diciembre del año 2

		<b>EMPRESA COMERCIAL "C&amp;C POLITEX" S.R.L</b>	
		<b>BALANCE GENERAL</b>	
		(expresado en UFVs)	
	<u>IMPORTE</u>		<u>IMPORTE</u>
<b>ACTIVO</b>		<b>PASIVO Y PATRIMONIO</b>	
<u>ACTIVO CORRIENTE</u>		<u>PASIVO</u>	
Disponibilidades		<u>PASIVO CORRIENTE</u>	
Caja	432.530,67		
Inventarios		<u>PASIVO NO CORRIENTE</u>	
Inventario de Suministros	1.139,03	Provision para Indemnizaciones	10.416,66
Inventario final de productos terminados	75,94	<b>TOTAL PASIVO:</b>	<b>10.416,66</b>
Total Activo Corriente:	<b>433.745,64</b>	<u>PATRIMONIO</u>	
<u>ACTIVO NO CORRIENTE</u>		Capital	
Activo Fijo	7.075,94	Capital Limitado	32.702,15
Maquinaria	5.187,50	Resultados Acumulados	
Muebles y Enseres	2.216,67	Resultados Acumulados	202.519,14
Equipos de Computacion	2.708,33	Utilidad del Ejercicio	203.394,14
Depreciacion Acumulada	-(3.036,56)	<b>TOTAL PATRIMONIO:</b>	<b>438.615,43</b>
Activo Diferido	6.210,52	<b>TOTAL PASIVO Y PATRIMONIO:</b>	<b>449.032,09</b>
Activo Diferido	12.421,04		
Amortizacion activo diferido	-(6.210,52)		
Pagos Anticipados			
Alquileres Anticipados	2.000,00		
Total Activo No Corriente:	<b>15.286,46</b>		
<b>TOTAL ACTIVO:</b>	<b>449.032,09</b>		

**Fuente: TABLA Nro. 61.13 – BALANCE DE COMPROBACIÓN DE SUMAS Y SALDOS**



1.1 EJERCICIO 3 – (ASIENTOS CON RESPALDO DE DATOS CON TABLAS DE INGENIERÍA Y MOVIMIENTO DE KARDEX)

LIBROS ANUAL DE REGISTROS  
ASIENTOS CONTABLE DEL AÑO 3

**TABLA Nro. 62 – COMPROBANTE DE DIARIO**  
**POLERAS C&C POLITEX S.R.L.**

En Unidades de Fomento a la Vivienda (UFV's 2,40)

FECHA	DETALLE	REF.	DEBE	HABER
01.01.03	- 1 -			
	<u>Caja</u>	61.17	432.530,67	
	<u>Inventario Inical de Suministros</u>	61.17	1.139,03	
	<u>Inventario de Productos Terminados</u>	61.17	75,94	
	<u>Maquinaria</u>	61.17	5.187,50	
	<u>Muebles</u>	61.17	2.216,67	
	<u>Equipos de Computacion</u>	61.17	2.708,33	
	<u>Activo Diferido</u>	61.17	12.421,04	
	<u>Alquileres Anticipados</u>	61.17	2.000,00	
	<u>Depreciacion Acumiulada</u>	61.17		3036,56
	<u>Amortizacion Acumulada</u>	61.17		6.210,52
	<u>Provision para Indemnizaciones</u>	61.17		10.416,66
	<u>Capital Limitado</u>	61.17		32.702,15
	<u>Resultados Acumulados</u>	61.17		405.913,28
	<i>Glosa: Para registrar el asiento de apertura del tercer año.</i>			
<b>TOTAL</b>			<b>458.279,18</b>	<b>458.279,17</b>

Fuente: **TABLA Nro. 61.17 – BALANCE GENERAL**

**PREPARACIÓN Y EVALUACIÓN DE PROYECTOS PARALELO "B"**

C&C POLITEX



**TABLA Nro. 62.1 – HOJA DE KARDEX DE INVENTARIO DE SUMINISTROS**

En Unidades de Fomento a la Vivienda (UFV's 2,40)

ENTRADAS					SALIDAS					SALDOS			
Fecha	N°	C/U	Importe	Lote	Fecha	N°	C/U	Importe	Lote	Fecha	N°	C/U	Importe
01.01.03	1 modulo	1.139,03	1.139,03	C						01.01.03	1 modulo	1.139,03	1.139,03

**TABLA Nro. 62.3 – HOJA DE KARDEX DE PRODUCTOS TERMINADOS**

En Unidades de Fomento a la Vivienda (UFV's 2,40)

ENTRADAS						SALIDAS					SALDO			
Fecha	Detalle	Cantidad	C/U	Importe	Lote	Fecha	N°	C/U	Importe	Lote	Fecha	N°	C/U	Importe
01.01.03	Saldo Inicial	5,00	15,19	75,94	C						01.01.03	5,00	15,19	75,94

**TABLA Nro. 62.4 – COMPROBANTE DE DIARIO  
POLERAS C&C POLITEX S.R.L.**

En Unidades de Fomento a la Vivienda (UFV's 2,40)

FECHA	DETALLE	REF.	DEBE	HABER
31.12.03	<u>- 2 -</u>			
	<u>Costo Fijo</u>	49	102.963,13	
	<u>Caja</u>	49		93.131,26
	<u>Depreciacion Acumulada</u>	49		1.518,28
	<u>Amortizacion Acumulada</u>	49		3.105,26
	<u>Prevision Indemnizacion</u>	37		5.208,33
	<i>Glosa: Para registrar el asiento del costo fijo del año tres.</i>			
<b>TOTAL</b>			<b>102.963,13</b>	<b>102.963,13</b>

Fuente: **TABLA Nro. 44 – COSTO FIJO ANUAL**



**TABLA Nro. 62.5 – COMPROBANTE DE DIARIO  
POLERAS C&C POLITEX S.R.L.**

En Unidades de Fomento a la Vivienda (UFV's 2,40)

FECHA	DETALLE	REF.	DEBE	HABER
31.12.03	<u>- 3 -</u>			
	<u>Costo Variable</u>	61.5	13.668,33	
	<u>Caja</u>	61.5		13.668,33
	Glosa: <i>Para registrar el asiento del costo variable del año tres.</i>			
TOTAL			13.668,33	13.668,33

Fuente: **TABLA Nro. 61.5 – COSTO VARIABLE**

**TABLA Nro. 62.6 – HOJA DE KARDEX DE INVENTARIO DE SUMINISTROS**

En Unidades de Fomento a la Vivienda (UFV's 2,40)

ENTRADAS					SALIDAS					SALDOS			
Fecha	N°	C/U	Importe	Lote	Fecha	N°	C/U	Importe	Lote	Fecha	N°	C/U	Importe
01.01.03	1 modulo	1.139,03	1.139,03	C						01.01.03	1 modulo	1.139,03	1.139,03
31.12.03	12 modulo	1.139,03	13.668,33	D	31.12.03	1Modulo	1.139,03	1.139,03	C	31.12.03	12 modulo	1.139,03	13.668,33

**TABLA Nro. 62.7 – COMPROBANTE DE DIARIO  
POLERAS C&C POLITEX S.R.L.**

En Unidades de Fomento a la Vivienda (UFV's 2,40)

FECHA	DETALLE	REF.	DEBE	HABER
31.12.03	<u>- 4 -</u>			
	<u>Caja</u>	21	320.025,60	
	<u>Ventas</u>	29		320.025,60
	Glosa: <i>Para registrar el asiento de venta de 7.680 unidades a UFVs</i>			
TOTAL			320.025,60	320.025,60





**TABLA Nro. 62.8 – COMPROBANTE DE DIARIO  
POLERAS C&C POLITEX S.R.L.**

En Unidades de Fomento a la Vivienda (UFV's 2,40)

FECHA	DETALLE	REF.	DEBE	HABER
31.12.03	<u>- 5 -</u>			
	<u>Costo Variable</u>	62.10	1.139,03	
	<u>Inventario Inicial de Suministros</u>	62.10		1.139,03
	<i>Glosa: Para registrar la baja de suministros iniciales.</i>			
<b>TOTAL</b>			<b>1.139,03</b>	<b>1.139,03</b>

**TABLA Nro. 62.9 – COMPROBANTE DE DIARIO  
POLERAS C&C POLITEX S.R.L.**

En Unidades de Fomento a la Vivienda (UFV's 2,40)

FECHA	DETALLE	REF.	DEBE	HABER
31.12.03	<u>- 6 -</u>			
	<u>Inventario de Suministros</u>	62.10	1.139,03	
	<u>Costo Variable</u>	62.10		1.139,03
	<i>Glosa: Para registrar el saldo del inventario de suministros.</i>			
<b>TOTAL</b>			<b>1.139,03</b>	<b>1.139,03</b>

**TABLA Nro. 62.10 – HOJA DE KARDEX DE INVENTARIO DE SUMINISTROS**

En Unidades de Fomento a la Vivienda (UFV's 2,40)

ENTRADAS					SALIDAS					SALDOS			
Fecha	N°	C/U	Importe	Lote	Fecha	N°	C/U	Importe	Lote	Fecha	N°	C/U	Importe
01.01.03	1 modulo	1.139,03	1.139,03	C						01.01.03	1 modulo	1.139,03	1.139,03
31.12.03	12 modulo	1.139,03	13.668,33	D	31.12.03	1Modulo	1.139,03	1.139,03	C	31.12.03	12 modulo	1.139,03	13.668,33
					31.12.03	11 Mod.	1.139,03	12.529,33	D	31.12.03	1 modulo	1.139,03	1.139,03



**TABLA Nro. 62.11 – COMPROBANTE DE DIARIO  
POLERAS C&C POLITEX S.R.L.**

En Unidades de Fomento a la Vivienda (UFV's 2,40)

FECHA	DETALLE	REF.	DEBE	HABER
31.12.03	<u>- 7 -</u>			
	<u>Costo Variable</u>	62.13	8,91	
	<u>Costo Fijo</u>	62.13	67,03	
	<u>Inventario de Productos Terminados</u>			75,94
	<i>Glosa: Para registrar productos en alamacenes</i>			
<b>TOTAL</b>			<b>75,94</b>	<b>75,94</b>

**TABLA Nro. 62.12 – COMPROBANTE DE DIARIO  
POLERAS C&C POLITEX S.R.L.**

En Unidades de Fomento a la Vivienda (UFV's 2,40)

FECHA	DETALLE	REF.	DEBE	HABER
31.12.03	<u>- 8 -</u>			
	<u>Inventario de Productos Terminados</u>	62.13	75,94	
	<u>Costo Variable</u>	62.13		8,91
	<u>Costo Fijo</u>	62.13		67,03
	<i>Glosa: Para registrar productos en alamacenes</i>			
<b>TOTAL</b>			<b>75,94</b>	<b>75,94</b>

**PREPARACIÓN Y EVALUACIÓN DE PROYECTOS PARALELO "B"**

C&amp;C POLITEX

**TABLA Nro. 62.13 – HOJA DE KARDEX DE PRODUCTOS TERMINADOS**

En Unidades de Fomento a la Vivienda (UFV's 2,40)

ENTRADAS						SALIDAS					SALDO			
Fecha	Detalle	Cantidad	C/U	Importe	Lote	Fecha	N°	C/U	Importe	Lote	Fecha	N°	C/U	Importe
01.01.03	Saldo Inicial	5,00	15,19	75,94	C						01.01.03	5,00	15,19	75,94
31.12.03	Poleras	7.680,0	15,19	116.659,2	D	31.12.03	5,00	15,19	75,94	C	31.12.03	7.680	15,19	116.659,2
						31.12.03	7.675	15,19	116.583,2	D	31.12.03	5,00	15,19	75,94

**TABLA Nro. 62.14 – REGISTRO MAYOR DEL AÑO 3  
POLERAS C&C POLITEX S.R.L.**

En Unidades de Fomento a la Vivienda (UFV's 2,40)

CUENTA: CAJA				
FECHA	DETALLE	REF.	DEBE	HABER
31.12.03	Registro de balance de apertura	A. 1	432.530,67	
31.12.03	Registro de gastos de un año	A. 2		93.131,26
31.12.03	Registro de costo variable	A. 3		13.668,33
31.12.03	Registro de 7680 unidades vendidas	A. 4	320.025,60	
TOTALES			<b>752.556,27</b>	<b>106.799,59</b>
SALDO			<b>645.756,68</b>	



**TABLA Nro. 62.15 – BALANCE DE COMPROBACION**  
**POLERAS C&C POLITEX S.R.L.**

En Unidades de Fomento a la Vivienda (UFV's 2,40)  
 Al 31 de diciembre del año 3

<b>CUENTAS</b>	<b>SALDO DEBE</b>	<b>SALDO HABER</b>
Caja	645.756,68	
Inventario de suministros	1.139,03	
Inventario final de productos terminados	75,94	
Maquinaria	5.187,50	
Muebles y Enseres	2.216,67	
Equipos de Computacion	2.708,33	
Alquileres Anticipados	2.000,00	
Activo Diferido	12.421,04	
Depreciacion Acumulada		4.554,84
Amortizacion Acumulada		9.315,78
Prevision para Indemnizaciones		15.624,99
Capital Limitado		32.702,15
Resultados Acumulados		405.913,28
Ventas		320.025,60
Costo Fijo	102.963,13	
Costo Variable	13.668,33	
<b>SUMAS TOTALES</b>	<b>788.136,65</b>	<b>788.136,65</b>



**ESTADOS FINANCIEROS EJERCICIO TRES Y CIERRE.**

**TABLA Nro. 62.16 – ESTADO DE RESULTADOS**  
**POLERAS C&C POLITEX S.R.L.**

En Unidades de Fomento a la Vivienda (UFV's 2,40)  
Al 31 de diciembre del año 3

<b>INGRESOS</b>		<b>320.025,60</b>
Ventas	320.025,60	
<b>EGRESOS</b>		<b>116.631,46</b>
Costo Fijo	(102.963,13)	
Costo Variable	(13.668,33)	
<b>UTILIDAD DEL EJERCICIO</b>		<b>203.394,14</b>

**TABLA Nro. 62.2 – COMPROBANTE DE DIARIO**  
**POLERAS C&C POLITEX S.R.L.**

En Unidades de Fomento a la Vivienda (UFV's 2,40)

FECHA	DETALLE	REF.	DEBE	HABER
31.12.03	- 9 -			
	<u>Perdidas y Ganancias</u>	61.14	320.025,60	
	<u>Costo Fijo</u>	61.14		102.963,13
	<u>Costo Variable</u>	61.14		13.668,33
	<u>Resultados Acumulados</u>			203.394,14
	<i>Glosa: Para registrar el cierre de gestion tres.</i>			
<b>TOTAL</b>			<b>320.025,60</b>	<b>320.025,60</b>



**TABLA Nro. 62.2.1 – COMPROBANTE DE DIARIO  
POLERAS C&C POLITEX S.R.L.**

En Unidades de Fomento a la Vivienda (UFV's 2,40)

FECHA	DETALLE	REF.	DEBE	HABER
31.12.03	- 10 -			
	<u>Ventas</u>	61.14	320.025,60	
	<u>Perdidas y Ganancias</u>	61.14		320.025,60
	<i>Glosa: Para registrar el cierre de la gestion tres.</i>			
<b>TOTAL</b>			<b>320.025,60</b>	<b>320.025,60</b>



**TABLA Nro. 62.3 – BALANCE GENERAL  
POLERAS C&C POLITEX S.R.L.**

En Unidades de Fomento a la Vivienda (UFV's 2,40)  
Al 31 de diciembre del año 3

		<b>EMPRESA COMERCIAL "C&amp;C POLITEX" S.R.L</b>	
		<b>BALANCE GENERAL</b>	
		(expresado en UFVs)	
	<u>IMPORTE</u>		<u>IMPORTE</u>
<b>ACTIVO</b>		<b>PASIVO Y PATRIMONIO</b>	
<b><u>ACTIVO CORRIENTE</u></b>		<b>PASIVO</b>	
Disponibilidades		<b><u>PASIVO CORRIENTE</u></b>	
Caja	645.756,68		
Inventarios		<b><u>PASIVO NO CORRIENTE</u></b>	
Inventario de Suministros	1.139,03	Provision para Indemnizaciones	15.624,99
Inventario final de productos terminados	75,94	<b><u>TOTAL PASIVO:</u></b>	<b><u>15.624,99</u></b>
<b>Total Activo Corriente:</b>	<b><u>646.971,65</u></b>	<b>PATRIMONIO</b>	
<b><u>ACTIVO NO CORRIENTE</u></b>		Capital	
Activo Fijo	5.557,66	Capital Limitado	32.702,15
Maquinaria	5.187,50	Resultados Acumulados	
Muebles y Enseres	2.216,67	Resultados Acumulados	405.913,28
Equipos de Computacion	2.708,33	Utilidad del Ejercicio	203.394,14
Depreciacion Acumulada	-(4.554,84)	<b><u>TOTAL PATRIMONIO:</u></b>	<b><u>642.009,57</u></b>
Activo Diferido	3.105,26	<b><u>TOTAL PASIVO Y PATRIMONIO:</u></b>	<b><u>657.634,56</u></b>
Activo Diferido	12.421,04		
Amortizacion activo diferido	-(9.315,78)		
Pagos Anticipados			
Alquileres Anticipados	2.000,00		
<b>Total Activo No Corriente:</b>	<b><u>10.662,92</u></b>		
<b><u>TOTAL ACTIVO:</u></b>	<b><u>657.634,56</u></b>		

**Fuente: TABLA Nro. 62.15 – BALANCE DE COMPROBACIÓN DE SUMAS Y SALDOS**



1.4. Tabla Nro. 64 – Balances Generales.

**CUADRO DE BALANCES GENERALES, BALANCE DE APERTURA, EJERCICIOS UNO, DOS, TRES**

CUENTAS	BALANCE DE APERTURA	EJERCICIO UNO	EJERCICIO DOS	EJERCICIO TRES
Caja	6.078,65	219.304,66	432.530,67	645.756,68
Bancos	4.089,96	-	-	-
Inventario de Suministros	1.139,03	1.139,03	1.139,03	1.139,03
Inventario Final de Productos Terminados	75,94	75,94	75,94	75,94
Maquinaria	5.187,50	5.187,50	5.187,50	5.187,50
Muebles	2.216,67	2.216,67	2.216,67	2.216,67
Equipos de Computación	2.708,33	2.708,33	2.708,33	2.708,33
Depreciación Acumulada	-	(1.518,28)	(3.036,56)	(4.554,84)
Activo Diferido	12.421,04	12.421,04	12.421,04	12.421,04
Amortización Activo Diferido		(3.105,26)	(6.210,52)	(9.315,78)
Alquileres Anticipados		2.000,00	2.000,00	2.000,00
Provisión para Indemnizaciones	-	5.208,33	10.416,66	15.624,99
Capital Limitado	32.702,15	32.702,15	32.702,15	32.702,15
Resultados Acumulados	-	202.519,14	405.913,28	609.307,42

Fuente: TABLA Nro. 57 – BALANCE DE APERTURA DEL AÑO 1

Fuente: TABLA Nro. 60.4 – BALANCE GENERAL DEL AÑO 1

Fuente: TABLA Nro. 61.17 – BALANCE GENERAL DEL AÑO 2

Fuente: TABLA Nro. 62.3 – BALANCE GENERAL DEL AÑO 3





**1.5. Cuadro de origen y uso de fondos.**

**CUADRO DE ORIGEN Y USO DE FONDOS**

**TABLA Nro. 64 – CUADRO DE ORIGEN Y USO DE FONDOS**  
**POLERAS C&C POLITEX S.R.L.**

En Unidades de Fomento a la Vivienda (UFV's 2,40)

<b>EJERCICIO / DETALLE</b>	<b>UNO</b>	<b>DOS</b>	<b>TRES</b>
<b>1.- Origen</b>	<b>219.304,66</b>	<b>432.530,67</b>	<b>645.756,68</b>
Depreciación Acumulada	1.518,28	1.518,28	1.518,28
Amortización Acumulada Activo Diferido	3.105,26	3.105,26	3.105,26
Provisión para Indemnizaciones	5.208,33	5.208,33	5.208,33
Resultados Acumulados	202.519,14	203.394,14	203.394,14
Saldo de caja ejercicio anterior	6.078,65	219.304,66	432.530,67
Publicidad	875,00	0,00	0,00
<b>2.- Usos</b>			
<b>3.- Saldo de Caja</b>	<b>219.304,66</b>	<b>432.530,67</b>	<b>645.756,68</b>



1.6. Valor actual neto.

HACER CÁLCULOS PARA:  
**DIBUJAR GRÁFICO DE VALOR ACTUAL NETO Y PRESENTAR LA TABLA CON TASAS DE INTERÉS Y VAN. COMENTARIOS EN LOS TRES ESCENARIOS.**

1. Para VAN igual o próximo a cero.
2. Para VAN mayor a cero
3. Para VAN menor a cero

**TABLA Nro. 65 – CUADRO DE ORIGEN Y USO DE FONDOS**

EJERCICIO / DETALLE	UNO	DOS	TRES
1.- Origen	219.304,66	432.530,67	645.756,68
2.- Usos			
3.- Saldo de Caja	219.304,66	432.530,67	645.756,68

✓ **Para VAN igual o próximo a cero**

Capital a Invertir:  $k = 32.702,15$

Tasa de interés:  $i = 752,84\%$

**TABLA Nro. 66 – VAN IGUAL O PRÓXIMO A CERO  
 POLERAS C&C POLITEX S.R.L.**

VAN	SALDOS DE CAJA	$(1+i)^n$	SC
			$(1+i)^n$
Uno	219.304,66	8,53	25.714,63
Dos	432.530,67	72,73	5.946,78
Tres	645.756,68	620,30	1.041,04
<b>SUMA <math>\sum SCA</math></b>	-	-	<b>32.702,45</b>
menos:			
<b>CAPITAL</b>	-	-	<b>32.702,15</b>
<b>VAN</b>			<b>0,29706</b>



**GRAFICO Nro. 10 – VAN IGUAL O PROXIMO A CERO**

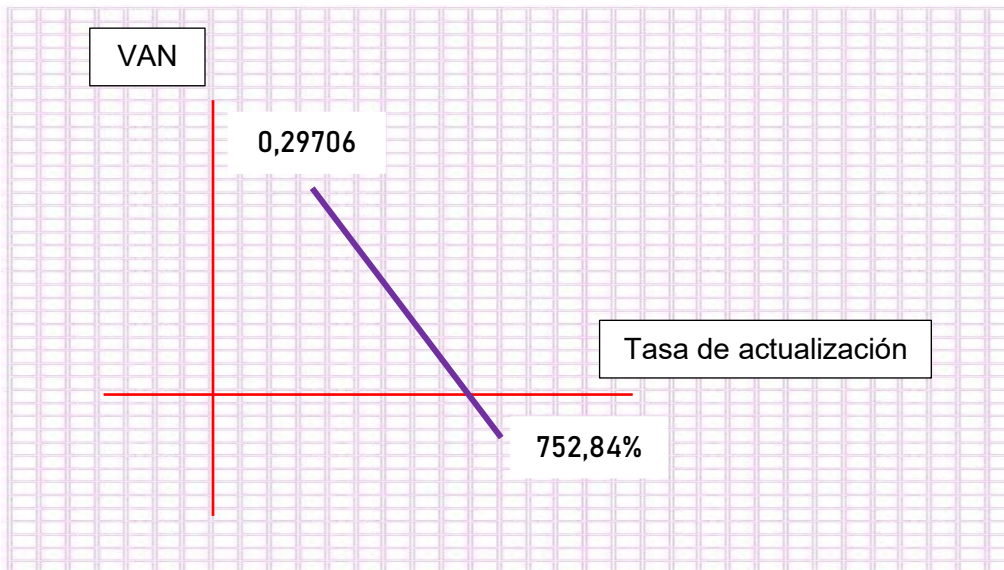

**Comentario:** Cuando el VAN tiende a cero con aproximación menos a la unidad se encuentra con la tasa de actualización **752,84%**. La tasa de actualización, es la tasa de rendimiento de el capital a invertir debido a que esta igualando la expectativa o valores futuros debido a que esta igualando al valor presente del capital.

✓ **Para VAN mayor a cero**

**Capital a Invertir:  $k = 32.702,15$**

**Tasa de interés:  $i = 5\%$**

**TABLA Nro. 66.1 – VAN MAYOR A CERO  
POLERAS C&C POLITEX S.R.L.**

AÑO	SALDOS DE CAJA	$(1+i)^n$	SC
			$(1+i)^n$
Uno	219.304,66	1,50	146.203,11
Dos	432.530,67	2,25	192.235,85
Tres	645.756,68	3,375	191.335,31
<b>SUMA <math>\sum</math>SCA</b>	-	-	<b>529.774,27</b>
menos:			
<b>CAPITAL</b>	-	-	<b>32.702,15</b>
<b>VAN</b>			<b>497.072,12</b>



**GRAFICO Nro. 10.1 – VAN MAYOR A CERO**

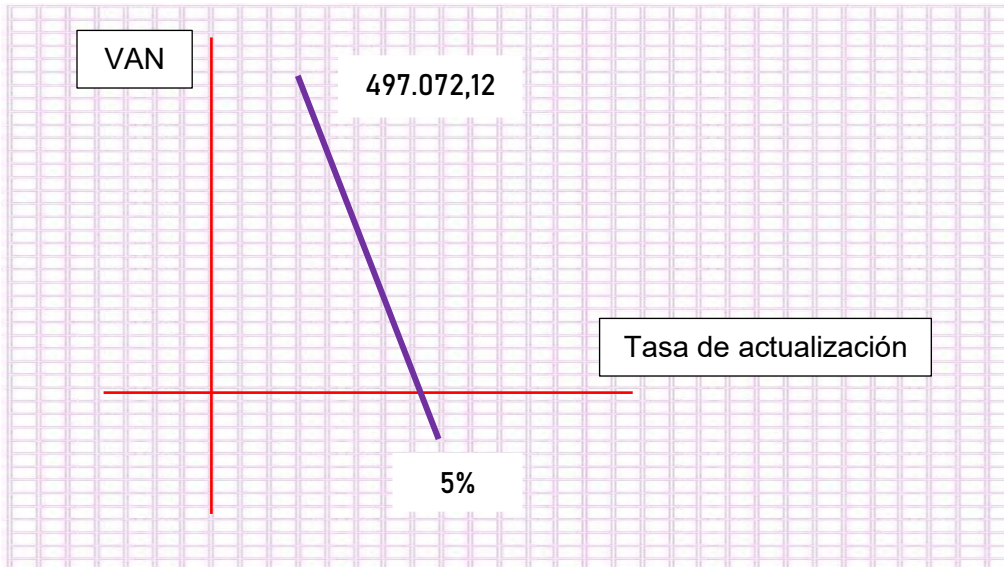

**Comentario:** Cuando el VAN es mayor a cero, la tasa de actualización es menor a la tasa de rendimiento, en este caso la tasa es del 5%.

✓ **Para VAN menor a cero**

**Capital a Invertir:  $k = 32.702,15$**

**Tasa de interés:  $i = 760\%$**

**TABLA Nro. 66.2 – VAN MENOR A CERO  
POLERAS C&C POLITEX S.R.L.**

VAN	SALDOS DE CAJA	$(1+i)^n$	SC
			$(1+i)^n$
Uno	219.304,66	8,60	25.500,54
Dos	432.530,67	73,96	5.848,17
Tres	645.756,68	636,056	1.015,25
<b>SUMA <math>\sum SCA</math></b>	-	-	<b>32.363,96</b>
menos:			
<b>CAPITAL</b>	-	-	<b>32.702,15</b>
<b>VAN</b>			<b>(338,19)</b>



**GRAFICO Nro. 10.2 – VAN MAYOR A CERO**

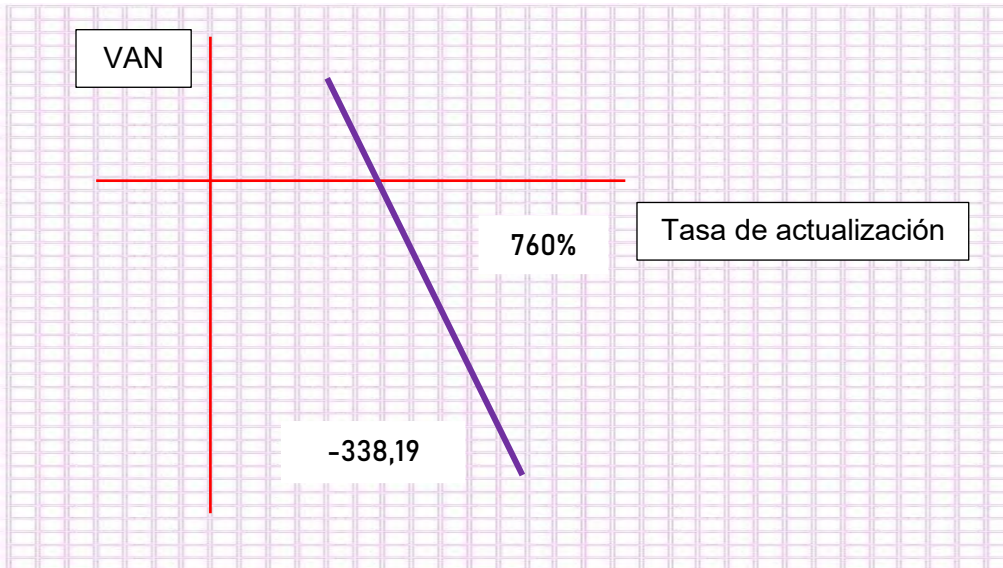

**GRAFICO Nro. 11 – VALOR ACTUAL NETO**

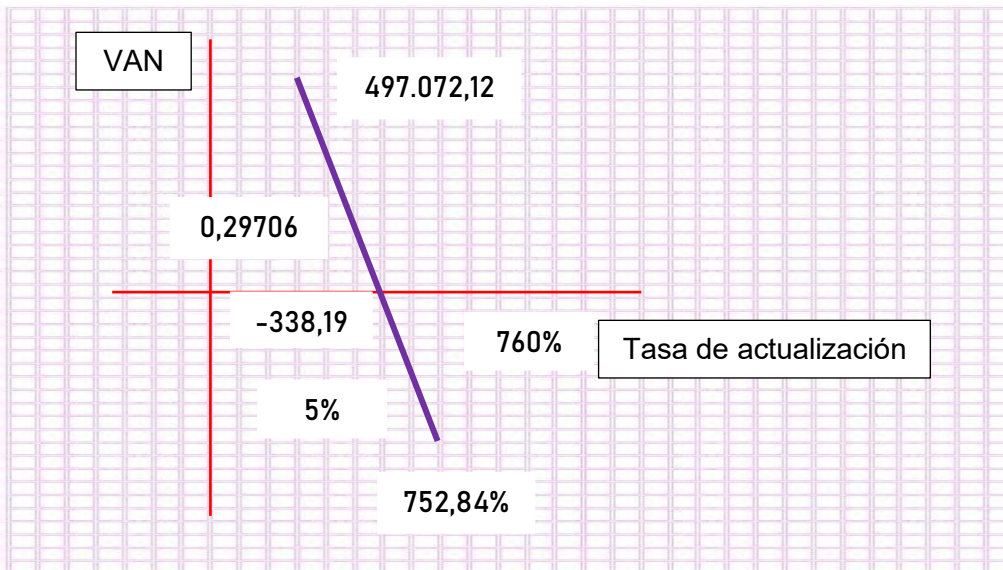

**Comentario:** La tasa que da un valor que tiende a cero se encuentra entre 5% y 760%



**1.7. Tasa interna de retorno en UFV**

**RECUADRO DE LA TIR Y EL CRITERIO TÉCNICO DE EVALUACIÓN**

**TABLA Nro. 68 – TASA INTERNA DE RETORNO**

<b>TASA DE ACTUALIZACION</b>	<b>TIR</b>
<b>VAN = 0,29706</b>	
<b>752,84%</b>	<b>752,84%</b>

**1.8. Comentario técnico de TIR**

**Comentario:** Sabiendo que la TIR es igual a la tasa de actualización del Valor Actual Neto cuando este tiende a cero o es igual, por lo cual que por calculo se obtuvo 752,84% esto nos da una indicación que el proyecto es viable a esa tasa interna de retorno.

**CUADRO DE RECUPERACIÓN DEL CAPITAL Y EL SALDO DE LA INVERSIÓN AL FINALIZAR EL TERCER EJERCICIO. COMENTARIO.**

**¿SE RECUPERARÍA EL CAPITAL AL TERCER AÑO?**

**Nro. 69 – CUADRO DE RECUPERACIÓN DEL CAPITAL**

<b>INVERSION</b>	<b>AÑO</b>	<b>SALDO DE CAJA</b>	<b>SALDO DE INVERSION</b>
<b>32.702,15</b>	Uno	219.304,66	<b>(613.054,53)</b>
	Dos	432.530,67	
	Tres	645.756,68	

## PREPARACIÓN Y EVALUACIÓN DE PROYECTOS PARALELO "B"

C&C POLITEX



### ¿SE RECUPERARÍA EL CAPITAL AL TERCER AÑO?

En el saldo de caja al tercer año es de UFVs 645.756,68 por lo cual aplicando una resta al capital invertido de UFVs 32.702,15 nos encontramos con un saldo de inversión negativo por UFVs 613.054,53. Lo que significa que al tercer año el saldo de inversión ya fue cubierto, por el margen de saldo de caja al primer año este mismo habría cubierto el capital de inversión, es decir que se recuperó dicho capital.



# CAPITULO NOVENO

## ESTUDIO DE EVALUACION FINANCIERA







**CAPITULO NOVENO**

**ESTUDIO DE EVALUACIÓN FINANCIERA**

1. Balance de apertura de evaluación financiera – Comentario.

**BALANCE GENERAL DE APERTURA EN BS Y EN UFV AL TIPO DE CAMBIO DE 2,40 POR UFV EN SU VERSIÓN FINANCIERA CON UNA OBLIGACIÓN IGUAL AL ACTIVO FIJO**

**TABLA Nro. 70 – BALANCE DE APERTURA EL CASO DE POLERAS DEPORTIVAS**

(en bolivianos)

 EMPRESA COMERCIAL "C&C POLITEX" S.R.L. BALANCE DE APERTURA (expresado en bolivianos)		IMPORTE	IMPORTE
<b>ACTIVO</b>		<b>PASIVO Y PATRIMONIO</b>	
<b>ACTIVO CORRIENTE</b>		<b>PASIVO</b>	
Disponibilidades		PATRIMONIO	
Caja	14.588,75	Capital Limitado	78.485,16
Bancos	9.815,91	<b>TOTAL PATRIMONIO:</b>	<b>78.485,16</b>
<b>Total Activo Corriente:</b>	<b>24.404,66</b>	<b>TOTAL PASIVO Y PATRIMONIO:</b>	<b>78.485,16</b>
<b>ACTIVO NO CORRIENTE</b>			
Activo Fijo	24.270,00		
Maquinaria	12.450,00		
Muebles	5.320,00		
Equipos de Computacion	6.500,00		
Activo Diferido	29.810,50		
<b>Total Activo No Corriente:</b>	<b>54.080,50</b>		
<b>TOTAL ACTIVO:</b>	<b>78.485,16</b>		



**TABLA Nro. 70.1 – BALANCE DE APERTURA**  
**EN UFV. TIPO DE CAMBIO 2.40**

 EMPRESA COMERCIAL "C&C POLITEX" S.R.L. BALANCE DE APERTURA (expresado en UFVs)		<u>IMPORTE</u>			<u>IMPORTE</u>
			PASIVO Y PATRIMONIO		
<b>ACTIVO</b>					
<b><u>ACTIVO CORRIENTE</u></b>			<b>PASIVO</b>		
Disponibilidades					
Caja		6.078,65	PATRIMONIO		
Bancos		4.089,96	Capital Limitado		32.702,15
Total Activo Corriente:		<b>10.168,61</b>	TOTAL PATRIMONIO:		<b>32.702,15</b>
<b><u>ACTIVO NO CORRIENTE</u></b>			<b><u>TOTAL PASIVO Y PATRIMONIO:</u></b>		<b><u>32.702,15</u></b>
Activo Fijo		10.112,50			
Maquinaria	5.187,50				
Muebles	2.216,67				
Equipos de Computacion	2.708,33				
Activo Diferido		12.421,04			
Total Activo No Corriente:		<b>22.533,54</b>			
<b><u>TOTAL ACTIVO:</u></b>		<b><u>32.702,15</u></b>			



**TABLA Nro. 70.2 – BALANCE DE APERTURA FINANCIERO EN UFVs a TIPO DE CAMBIO 2.40**

		EMPRESA COMERCIAL "C&C POLITEX" S.R.L	
		BALANCE DE APERTURA	
		(expresado en UFVs)	
	<u>IMPORTES</u>		<u>IMPORTES</u>
<u>ACTIVO</u>		<u>PASIVO Y PATRIMONIO</u>	
<u>ACTIVO CORRIENTE</u>		<u>PASIVO</u>	
Disponibilidades		<u>PASIVO NO CORRIENTE</u>	
Caja	6.078,65	Obligaciones Financiera	10.112,50
Bancos	4.089,96	<u>TOTAL PASIVO:</u>	<u>10.112,50</u>
Total Activo Corriente:	<b>10.168,61</b>		
<u>ACTIVO NO CORRIENTE</u>		<u>PATRIMONIO</u>	
Activo Fijo	10.112,50	Capital Limitado	22.589,65
Maquinaria	5.187,50	<u>TOTAL PATRIMONIO:</u>	<u>22.589,65</u>
Muebles	2.216,67	<u>TOTAL PASIVO Y PATRIMONIO:</u>	<u>32.702,15</u>
Equipos de Computacion	2.708,33		
Activo Diferido	12.421,04		
Total Activo No Corriente:	<b>22.533,54</b>		
<u>TOTAL ACTIVO:</u>	<b><u>32.702,15</u></b>		

## PREPARACIÓN Y EVALUACIÓN DE PROYECTOS PARALELO "B"

C&C POLITEX



### MÉTODO DE AMORTIZACIÓN CONSTANTE A LA TASA DE 10 %.

#### MÉTODO DE AMORTIZACIÓN CONSTANTE DE CAPITAL

AK = Amortización del capital  
OF = Obligación Financiera  
SOF = Saldo Obligación Financiera  
n = Años de plazo

$$AK = \frac{OF}{n}$$

AK = ?

OF = 10.112,50

n = 3

Tasa = 10%

$$AK = \frac{10112,50}{3} = 3.370,83$$

TABLA Nro. 71 – MÉTODO DE AMORTIZACIÓN CONSTANTE

AÑOS	SALDO	INTERESES	AMORTIZACION	SERVICIO
Uno	10112,50	1011,25	3370,83	4382,08
Dos	6741,67	674,17	3370,83	4044,99
Tres	3370,83	337,08	3370,83	3707,91
TOTAL		2022,5	10112,50	12134,98

**Total Intereses: 2022,5**



2. Método de Servicio de deuda constante.

**MÉTODO DE SERVICIO CONSTANTE A LA TASA DE 10 %.**

**MÉTODO DE SERVICIO DE DEUDA CONSTANTE**

$$SC = \frac{OF * i * (1 + i)^n}{(1 + i)^n - 1}$$

OF = 10.112,50

n = 3

Tasa = 10%

$$SC = \frac{10112,50 * 0,1 * (1 + 0,1)^3}{(1 + 0,1)^3 - 1}$$

**SC = 4066,39**

**TABLA Nro. 72 – MÉTODO DE SERVICIO CONSTANTE**

AÑOS	SALDO	INTERESES	AMORTIZACION	SERVICIO
Uno	10112,50	1011,25	3055,14	4066,39
Dos	7057,36	705,74	3360,65	4066,39
Tres	3696,71	369,67	3696,71	4066,39
TOTAL		2086,66	10112,50	12199,17

**Total Intereses 2086,66 este método es mayor en 64,16 al método anterior.**



3. Efecto de servicio de deuda sobre saldos de caja.

**CUADRO DE EFECTO DE SERVICIO DE LA DEUDA SOBRE LOS SALDOS DE CAJA DE EVALUACIÓN ECONÓMICA, CONSIDERANDO EL MÉTODO DE SERVICIO CONSTANTE**

**TABLA Nro. 73 – SALDOS DE CAJA DE EVALUACIÓN ECONÓMICA**

<b>AÑOS</b>	<b>UNO</b>	<b>DOS</b>	<b>TRES</b>
Saldo de caja de evaluación económica	219.304,66	432.530,67	645.756,68
1) Menos servicio de la deuda	4066,39	4066,39	4066,39
2) Saldo de caja sensibilizado	215.238,27	428.464,28	641.690,29
FUTUROS			



4. Valor Actual neto financiero – Grafico del VANF

**TABLA Nro. 74 – VALOR ACTUAL NETO FINANCIERO**

Valor actual neto a tasa **752,84%**, es la que se obtuvo en evaluación económica la TIR

VAN	SALDOS DE CAJA	$(1+i)^n$	SC
			$(1+i)^n$
Uno	215.238,27	8,53	25.237,83
Dos	428.464,28	72,73	5.890,87
Tres	641.690,29	620,30	1.034,48
<b>SUMA <math>\Sigma</math>SCA</b>	-	-	<b>32.163,18</b>
menos:			
<b>CAPITAL</b>	-	-	<b>22.589,65</b>
<b>VAN</b>			<b>9.573,52783</b>

**Gráfico Nro. 12 – VALOR ACTUAL NETO FINANCIERO**

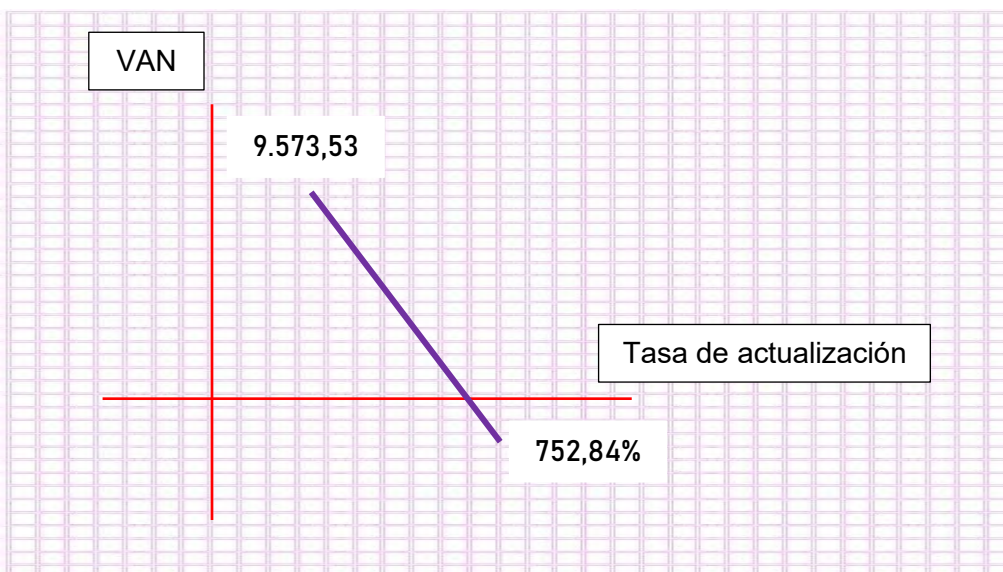



5. Tasa Interna de Retorno Financiera – Comentario

✓ **Para VAN igual o próximo a cero**

**TABLA Nro. 75 – TASA INTERNA DE RETORNO FINANCIERA**

	SALDOS DE CAJA	$(1+i)^n$	SC
			$(1+i)^n$
Uno	215.238,27	11,41	18.865,82
Dos	428.464,28	130,16	3.291,75
Tres	641.690,29	1.485,02	432,11
<b>SUMA <math>\Sigma</math>SCA</b>	-	-	<b>22.589,68</b>
menos:			
<b>CAPITAL</b>	-	-	<b>22.589,65</b>
<b>VAN</b>			<b>0,03300</b>

La tasa interna de retorno financiera por aproximaciones encontramos que:

**$TIRF = 1040,89\% = 10,4089$**

El endeudamiento a incrementado la tasa interna de retorno.

TIRF con financiamiento = 1040,89%

TIR sin financiamiento = 752,84%

INFLUENCIA DEL APLACAMIENTO = 1040,89% - 752,84%

**INFLUENCIA DEL APLACAMIENTO = 288,05% puntos**

6. **Comentario del Aplacamiento.**- La obligación financiera nos permitió utilizar recursos externos de capital, en vez de utilizar los recursos propios, por lo que el apalancamiento financiero logro que se alcanzara una mayor rentabilidad como se puede ver en relación a la TIR sin financiamiento.

7. **Criterio Técnico.**- Gracias a la Obligación financiera se eleva, se incrementa la tasa interna de retorno en 288,05% puntos debido a que se ha reducido el capital propio a sacrificar en el proyecto de inversión.





# CAPITULO DECIMO

Evaluación Sensibilizada del  
Proyecto de Inversión con  
incorporación de tributación





## **CAPITULO DECIMO**

### **Evaluación Sensibilizada del Proyecto de Inversión con incorporación de tributación.**

#### **1. Inclusión de impuestos en vigencia**

La incorporación de impuestos que desea cumplir con las normativas tributarias, a efectos de desarrollarse una actividad económica, por lo cual se realizara la aplicación de los siguientes:

##### **IVA – Impuesto al Valor Agregado**

Al desarrollarse la venta de poleras y con la debida inscripción en el SIN (NIT) la aplicación de este impuesto es obligatoria, al facturarse por la venta del producto de comercialización como de igual manera al momento de realizar una compra facturada que realiza la empresa. Ej. Capital de explotación las compras que generaran facturas y aplicar el impuesto de 13% al valor agregado recuperado como IVA CRÉDITO FISCAL, compras de suministros con factura, al momento de realizarse la venta se factura y recae pagar el IVA DEBITO FISCAL.

Es un impuesto indirecto porque recae en el consumidor (comprador) de bienes y/o servicios a tiempo de recibir su factura. La alícuota es del 13% sobre el porcentaje de compras y ventas. Se descuenta con facturas del rubro económico, el cual puede ser compensado.

##### **IT – Impuesto a las Transacciones**

La empresa al tener personería jurídica, por el ingreso bruto devengado y obtenido por el ejercicio de cualquier actividad lucrativa como ser este caso la comercialización de poleras es decir por la venta de esta, se tendrá que pagar mensualmente el 3% del monto de la transacción de acuerdo al vencimiento según el último dígito del NIT.

##### **IUE – Impuesto a las Utilidades de las Empresas**

El Impuesto se aplica en todo el territorio nacional sobre las utilidades resultantes de los estados financieros de las mismas al cierre de cada gestión anual, ajustadas de acuerdo a lo que disponga esta Ley y su reglamento. El 25% es la alícuota que se aplica, según corresponda.



2. Proyección de Estados Financieros Sensibilizados.

**TABLA Nro. 57B – BALANCE DE APERTURA**  
**EN UFV. TIPO DE CAMBIO 2.40**

		<b>EMPRESA COMERCIAL "C&amp;C POLITEX" S.R.L</b>	
		<b>BALANCE DE APERTURA</b>	
		(expresado en UFVs)	
	<u>IMPORTE</u>		<u>IMPORTE</u>
<b>ACTIVO</b>		<b>PASIVO Y PATRIMONIO</b>	
<u>ACTIVO CORRIENTE</u>		<u>PASIVO</u>	
Disponibilidades			
Caja	6.078,65	PATRIMONIO	
Bancos	4.089,96	Capital Limitado	32.702,15
Total Activo Corriente:	<u>10.168,61</u>	TOTAL PATRIMONIO:	<u>32.702,15</u>
<u>ACTIVO NO CORRIENTE</u>		<u>TOTAL PASIVO Y PATRIMONIO:</u>	<u>32.702,15</u>
Activo Fijo	10.112,50		
Maquinaria	5.187,50		
Muebles	2.216,67		
Equipos de Computacion	2.708,33		
Activo Diferido	12.421,04		
Total Activo No Corriente:	<u>22.533,54</u>		
<b>TOTAL ACTIVO:</b>	<u><b>32.702,15</b></u>		

2.1. Ejercicio 1 (Respaldar datos de cada asiento con tablas de ingeniería y hojas de Kardex que dan objetividad al asiento)

**LIBRO ANUAL DE REGISTROS**  
**ASIENTOS CONTABLES DEL AÑO 1**

**TABLA Nro. 76 – ASIENTO DE APERTURA**



**POLERAS C&C POLITEX S.R.L**

En Unidades de Fomento a la Vivienda (UFVs 2,40)

FECHA	DETALLE	REF.	DEBE	HABER
01.01.01	- 1 -			
	<u>Caja</u>	57	6.078,65	
	<u>Bancos</u>	57	4.089,96	
	<u>Maquinaria</u>	57	5.187,50	
	<u>Muebles</u>	57	2.216,67	
	<u>Equipos de Computacion</u>	57	2.708,33	
	<u>Activo Diferido</u>	57	12.421,04	
	<u>Capital Limitado</u>	57		32.702,15
	<i>Glosa: Para registrar el asiento de apertura del año uno</i>			
	<b>TOTAL</b>		<b>32.702,15</b>	<b>32.702,15</b>

**TABLA Nro. 76.1 – COMPROBANTE DE DIARIO**  
**POLERAS C&C POLITEX S.R.L**

En Unidades de Fomento a la Vivienda (UFVs 2,40)

FECHA	DETALLE	REF.	DEBE	HABER
01.01.01	- 2 -			
	<u>Inventario Inical de Suministros</u>	76.2	990,96	
	<u>Inventario de Productos Terminados</u>	76.2	75,94	
	<u>Garantia de Alquileres</u>	54	2.000,00	
	<u>Fondo de Alquileres</u>			
	<u>Publicidad</u>	54	761,25	
	<u>Fondo de lanzamiento de estrategia comercial</u>			
	<u>Credito Fiscal - IVA</u>		261,82	
	<u>Banco</u>	54		4.089,97
	<i>Glosa: Para registrar el asiento de apertura del año uno</i>			
	<b>TOTAL</b>		<b>4.089,97</b>	<b>4.089,97</b>

Para el caso del crédito Fiscal IVA se consideró la publicidad debido a que se realizara en una imprenta por no cual se genera una factura por el gasto.



Fuente: **TABLA Nro. 55 – CAPITAL DE EXPLOTACIÓN**

<b>CAPITAL DE EXPLOTACION</b>	<b>REF.</b>	<b>IMPORTE</b>	<b>En UFVs</b>
Fondo del Inventario Inicial de Suministros (Un mes programa de abastecimiento + cuadro de otros suministros)	1	2.733,66	1.139,03
Fondo de Productos Terminados (Cinco unidades de productos terminados)	2	182,25	75,94
Fondo alquileres anticipados (dos meses) Fondo anticrético (En caso de corresponder)	3	4.800,00	2.000,00
Fondo de lanzamiento de producto	4	2.100,00	875,00
Caja de Contingencia (Un mes de costo laboral)	5	14.588,75	6078,65
<b>TOTAL CAPITAL DE EXPLOTACIÓN</b>		<b>24.404,66</b>	<b>10.168,61</b>

**TABLA Nro. 76.2 – HOJA DE KARDEX DE INVENTARIO DE SUMINISTROS**

En Unidades de Fomento a la Vivienda (UFV's 2,40)

<b>ENTRADAS</b>					<b>SALIDAS</b>					<b>SALDOS</b>			
Fecha	N°	C/U	Importe	Lote	Fecha	N°	C/U	Importe	Lote	Fecha	N°	C/U	Importe
01.01.01	1 modulo	990,96	990,96	A						01.01.01	1 modulo	990,96	990,96



**TABLA Nro. 76.3 – HOJA DE KARDEX DE PRODUCTOS TERMINADOS**

En Unidades de Fomento a la Vivienda (UFV's 2,40)

ENTRADAS						SALIDAS					SALDO			
Fecha	Detalle	Cantidad	C/U	Importe	Lote	Fecha	N°	C/U	Importe	Lote	Fecha	N°	C/U	Importe
01.01.01	Saldo Inicial	5,00	15,19	75,94	A						01.01.01	5,00	15,19	75,94

**TABLA Nro. 76.4 – COMPROBANTE DE DIARIO  
POLERAS C&C POLITEX S.R.L**

En Unidades de Fomento a la Vivienda (UFVs 2,40)

FECHA	DETALLE	REF.	DEBE	HABER
31.12.01	- 3 -			
	<u>Costo Fijo - SIN FACTURA</u>	49	90.588,13	
	<u>Caja</u>	49		80.756,26
	<u>Depreciacion Acumulada</u>	49		1.518,28
	<u>Amortizacion Acumulada</u>	49		3.105,26
	<u>Prevision Indemnizacion</u>	37		5.208,33
	<i>Glosa: Para registrar el asiento del costo fijo del año uno</i>			
	<b>TOTAL</b>		<b>90.588,13</b>	<b>90.588,13</b>



**TABLA Nro. 44 – COSTO FIJO ANUAL**

<b>DETALLE</b>	<b>IMPORTE EN Bs</b>	<b>EN UVF₃</b>
Costo Laboral - SIN FACTURA	206.315,00	85.964,58
Depreciación - SIN FACTURA	3.643,88	1.518,28
Amortización activo diferido - SIN FACTURA	7.452,63	3.105,26
Alquileres (12 meses) - CON FACTURA	28.800,00	12.000,00
Publicidad - CON FACTURA	900,00	375,00
<b>TOTAL</b>	<b>247.111,51</b>	<b>102.963,13</b>

**TABLA NRO. 36 – COSTO LABORAL DE UN AÑO EN LA ELABORACIÓN DE POLERAS**

(en bolivianos)

<b>CATEGORIAS</b>	<b>TOTAL</b>	<b>En UVFs</b>
COSTOS LABORALES MENSUALES (14.588,75*12) - SIN FACTURA	175.065,00	72.943,75
AGUINALDO - SIN FACTURA	12.500,00	5.208,33
PREVISIÓN PARA INDEMNIZACIONES - SIN FACTURA	12.500,00	5.208,33
VACACIONES - SIN FACTURA	6.250,00	2.604,17
<b>TOTAL</b>	<b>206.315,00</b>	<b>85.964,58</b>



**TABLA Nro. 76.5 – COMPROBANTE DE DIARIO  
POLERAS C&C POLITEX S.R.L**

En Unidades de Fomento a la Vivienda (UFVs 2,40)

FECHA	DETALLE	REF.	DEBE	HABER
31.12.01	- 4 -			
	<u>Costo Fijo - CON FACTURA</u>	49	10.766,25	
	<u>Credito Fiscal - IVA</u>	49	1.608,75	
	<u>Caja</u>	49		12.375,00
	<i>Glosa: Para registrar el asiento del costo fijo con factura del año uno.</i>			
<b>TOTAL</b>			<b>12.375,00</b>	<b>12.375,00</b>

Costo Fijo sin Factura **UFVs 90.588,13 / 7.680 unidades**

Costo Fijo con Factura **UFVs 10.766,25 / 7.680 unidades**

**Costo Medio Fijo** sin Factura UFVs 11,7953

**Costo Medio Fijo** con Factura UFVs 1,40185

**COSTO MEDIO FIJO** UFVs 13,1972

100% de CMF es de 13,1972

89,37% es CMF sin factura = **11,7953**

10,63% es CMF con factura = **1,4018**





**REGISTROS DE COSTO VARIABLE HASTA REGULARIZACIÓN DE INVENTARIOS**

**TABLA Nro. 76.6 – COMPROBANTE DE DIARIO  
POLERAS C&C POLITEX S.R.L**

En Unidades de Fomento a la Vivienda (UFVs 2,40)

FECHA	DETALLE	REF.	DEBE	HABER
31.12.01	<u>- 5 -</u>			
	Costo Variable	57.6	11.891,45	
	<u>Credito Fiscal - IVA</u>	57.6	1.776,88	
	<u>Caja</u>	57.6		13.668,33
	Glosa: <i>Para registrar el asiento del costo variable del año uno</i>			
<b>TOTAL</b>			<b>13.668,33</b>	<b>13.668,33</b>

**TABLA Nro. 76.7 – HOJA DE KARDEX DE INVENTARIO DE SUMINISTROS**

En Unidades de Fomento a la Vivienda (UFV's 2,40)

ENTRADAS					SALIDAS					SALDOS			
Fecha	N°	C/U	Importe	Lote	Fecha	N°	C/U	Importe	Lote	Fecha	N°	C/U	Importe
01.01.01	1 modulo	990,96	990,96	A						01.01.01	1 modulo	990,96	990,96
31.12.01	12 modulo	990,96	11.891,45	B						31.12.01	12 modulo	990,96	11.891,45



**TABLA Nro. 76.8 – COMPROBANTE DE DIARIO  
POLERAS C&C POLITEX S.R.L**

En Unidades de Fomento a la Vivienda (UFVs 2,40)

FECHA	DETALLE	REF.	DEBE	HABER
31.12.01	<u>- 6 -</u>			
	<u>Caja</u>	21	320.025,60	
	<u>Ventas</u>	29		278.422,27
	<u>Debito Fiscal - IVA</u>			41.603,33
	<i>Glosa: Para registrar el asiento de venta de 7.680 unidades a UFVs</i>			
	<b>TOTAL</b>		<b>320.025,60</b>	<b>320.025,60</b>

**TABLA Nro. 76.9 – COMPROBANTE DE DIARIO  
POLERAS C&C POLITEX S.R.L**

En Unidades de Fomento a la Vivienda (UFVs 2,40)

FECHA	DETALLE	REF.	DEBE	HABER
31.12.01	<u>- 7 -</u>			
	<u>Impuesto a las Transacciones</u>	29	9.600,77	
	<u>IT por Pagar</u>	29		9.600,77
	<i>Glosa: Para registrar el devengado del impuesto por pagar.</i>			
	<b>TOTAL</b>		<b>9.600,77</b>	<b>9.600,77</b>



**TABLA Nro. 77 – COMPROBANTE DE DIARIO  
POLERAS C&C POLITEX S.R.L**

En Unidades de Fomento a la Vivienda (UFVs 2,40)

FECHA	DETALLE	REF.	DEBE	HABER
31.12.01	<u>- 8 -</u>			
	<u>Costo Variable</u>	57.8	990,96	
	<u>Inventario Inicial de Suministros</u>	57.8		990,96
	<i>Glosa: Para registrar el envio a produccion.</i>			
<b>TOTAL</b>			<b>990,96</b>	<b>990,96</b>

**TABLA Nro. 77 – COMPROBANTE DE DIARIO  
POLERAS C&C POLITEX S.R.L**

En Unidades de Fomento a la Vivienda (UFVs 2,40)

FECHA	DETALLE	REF.	DEBE	HABER
31.12.01	<u>- 9 -</u>			
	<u>Inventario de Suministros</u>	57.8	990,96	
	<u>Costo Variable</u>	57.8		990,96
	<i>Glosa: Para registrar el saldo del inventario de suministros.</i>			
<b>TOTAL</b>			<b>990,96</b>	<b>990,96</b>

**PREPARACIÓN Y EVALUACIÓN DE PROYECTOS PARALELO "B"**

C&C POLITEX



**TABLA Nro. 77.1 – HOJA DE KARDEX DE INVENTARIO DE SUMINISTROS**

En Unidades de Fomento a la Vivienda (UFV's 2,40)

ENTRADAS					SALIDAS					SALDOS			
Fecha	Nº	C/U	Importe	Lote	Fecha	Nº	C/U	Importe	Lote	Fecha	Nº	C/U	Importe
01.01.01	1 modulo	990,96	990,96	A						01.01.01	1 modulo	990,96	990,96
31.12.01	12 modulo	990,96	11.891,45	B	31.12.01	1Modulo	990,96	990,96	A	31.12.01	12 modulo	990,96	11.891,45
					31.12.01	11 Mod.	990,96	10.900,52	B	31.12.01	1 modulo	990,96	990,96

**TABLA Nro. 77.2 – COMPROBANTE DE DIARIO**  
**POLERAS C&C POLITEX S.R.L**

En Unidades de Fomento a la Vivienda (UFVs 2,40)

FECHA	DETALLE	REF.	DEBE	HABER
31.12.01	- 10 -			
	<u>Costo Variable</u>	77.4	7,75	
	<u>Costo Fijo - con Factura</u>	77.4	7,02	
	<u>Costo Fijo - sin Factura</u>		58,98	
	<u>Inventario de Productos Terminados</u>			73,75
	<i>Glosa: Para registrar productos en almacenes</i>			
	<b>TOTAL</b>		<b>73,75</b>	<b>73,75</b>

**Costo Medio Fijo sin Factura UFVs 11,7953**

**Costo Medio Fijo con Factura UFVs 1,40185**

**COSTO MEDIO FIJO UFVs 13,1972**

Costo Variable con Factura UFVs 11.891,45 / 7.680 unidades

Costo Medio Variable con Factura UFVs 1,5484

**COSTO MEDIO VARIABLE UFVs 1,5484**



**TABLA Nro. 77.3 – COMPROBANTE DE DIARIO  
POLERAS C&C POLITEX S.R.L**

En Unidades de Fomento a la Vivienda (UFVs 2,40)

FECHA	DETALLE	REF.	DEBE	HABER
31.12.01	- 11 -			
	<u>Inventario de Productos Terminados</u>	76.8	73,75	
	<u>Costo Variable</u>	76.8		7,75
	<u>Costo Fijo - con Factura</u>	76.8		7,02
	<u>Costo Fijo - sin Factura</u>			58,98
	<i>Glosa: Para registrar productos en almacenes</i>			
TOTAL			73,75	73,75

**TABLA Nro. 77.4 – HOJA DE KARDEX DE PRODUCTOS TERMINADOS**

En Unidades de Fomento a la Vivienda (UVFs 2,40)

ENTRADAS						SALIDAS					SALDO			
Fecha	Detalle	Cantidad	C/U	Importe	Lote	Fecha	N°	C/U	Importe	Lote	Fecha	N°	C/U	Importe
01.01.01	Saldo Inicial	5,00	15,19	75,94	A						01.01.01	5,00	15,19	75,94
31.12.01	Poleras	7.680,0	14,75	113.280,0	B	31.12.01	5,00	15,19	75,94	A	31.12.01	7.680	14,75	113.280,0
						31.12.01	7.675	14,75	113.206,3	B	31.12.01	5,00	14,75	73,75



**TABLA Nro. 77.5 – COMPROBANTE DE DIARIO  
POLERAS C&C POLITEX S.R.L**

En Unidades de Fomento a la Vivienda (UFVs 2,40)

FECHA	DETALLE	REF.	DEBE	HABER
31.12.01	- 12 -			
	<u>Debito Fiscal - IVA</u>	76.8	41.603,33	
	<u>Credito Fiscal - IVA</u>	76.8		3.647,45
	<u>Caja</u>	76.8		37.955,88
	Glosa: <i>Para registrar pago del IVA</i>			
TOTAL			41.603,33	41.603,33

**TABLA Nro. 77.6 – COMPROBANTE DE DIARIO  
POLERAS C&C POLITEX S.R.L**

En Unidades de Fomento a la Vivienda (UFVs 2,40)

FECHA	DETALLE	REF.	DEBE	HABER
31.12.01	- 13 -			
	<u>Impuesto a las Transacciones por Pagar</u>	76.9	9.600,77	
	<u>Caja</u>	76.9		9.600,77
		76.9		
	Glosa: <i>Para registrar pago del impuesto a las Transacciones</i>			
TOTAL			9.600,77	9.600,77



**TABLA Nro. 77.7 – REGISTRO MAYOR DIARIO**  
**POLERAS C&C POLITEX S.R.L**

En Unidades de Fomento a la Vivienda (UFVs 2,40)

<b>CUENTA: CAJA</b>				
<b>FECHA</b>	<b>DETALLE</b>	<b>REF.</b>	<b>DEBE</b>	<b>HABER</b>
31.12.01	Registro de balance de apertura	A. 1	6.078,65	
31.12.01	Registro de gastos de un año	A. 3		80.756,26
31.12.01	Registro de gastos de un año	A. 4		12.375,00
31.12.01	Registro de costo variable	A. 5		13.668,33
31.12.01	Registro de 7680 unidades vendidas	A. 6	320.025,60	
31.12.01	Pago del IVA	A. 12		37.955,88
31.12.01	Pago del IT	A. 13		9.600,77
<b>TOTALES</b>			<b>326.104,25</b>	<b>154.356,24</b>
<b>SALDO</b>			<b>171.748,01</b>	



**TABLA Nro. 77.8 – BALANCE DE COMPROBACIÓN DE SUMAS Y SALDOS**  
**POLERAS C&C POLITEX S.R.L**

En Unidades de Fomento a la Vivienda (UFVs 2,40)

<b>CUENTAS</b>	<b>SALDO DEBE</b>	<b>SALDO HABER</b>
Caja	171.748,01	
Inventario de suministros	990,96	
Inventario final de productos terminados	75,94	
Maquinaria	5.187,50	
Muebles y Enseres	2.216,67	
Equipos de Computacion	2.708,33	
Alquileres Anticipados	2.000,00	
Publicidad	761,25	
Activo Diferido	12.421,04	
Depreciacion Acumulada		1.518,28
Amortizacion Acumulada		3.105,26
Prevision para Indemnizaciones		5.208,33
Capital Limitado		32.702,15
Ventas		278.422,27
Costo Fijo - con Factura	10.766,25	
Costo Fijo - sin Factura	90.588,13	
Costo Variable	11.891,45	
Impuesto a las Transacciones	9.600,77	
<b>SUMAS TOTALES</b>	<b>320.956,30</b>	<b>320.956,29</b>





**ESTADOS FINANCIEROS EJERCICIO UNO Y CIERRE.**

**TABLA Nro. 78 – ESTADO DE RESULTADOS**  
**POLERAS C&C POLITEX S.R.L**

En Unidades de Fomento a la Vivienda (UFVs 2,40)  
Por el ejercicio terminado al 31 de diciembre del año 1

<b>INGRESOS</b>		<b>278.422,27</b>
Ventas	278.422,27	
<b>EGRESOS</b>		<b>123.607,85</b>
Costo Fijo con Factura	(10.766,25)	
Costo Fijo sin Factura	(90.588,13)	
Costo Variable	(11.891,45)	
Publicidad	(761,25)	
Impuesto a las Transacciones	(9.600,77)	
<b>UTILIDAD ANTES DE IMPUESTOS</b>		<b>154.814,42</b>
Impuesto a las Utilidades		<b>38.703,61</b>
<b>UTILIDAD DEL EJERCICIO</b>		<b>116.110,82</b>

**TABLA Nro. 78.1 – COMPROBANTE DE DIARIO**  
**POLERAS C&C POLITEX S.R.L**

En Unidades de Fomento a la Vivienda (UFVs 2,40)

FECHA	DETALLE	REF.	DEBE	HABER
31.12.01	- 14 -			
	Impuesto a las Utilidades	78	38.703,61	
	Caja	78		38.703,61
	<i>Glosa: Para registrar pago del impuesto a las Utilidades</i>			
	<b>TOTAL</b>		<b>38.703,61</b>	<b>38.703,61</b>



**TABLA Nro. 78.2 – CMABIO EN SALDO DE CAJA  
POLERAS C&C POLITEX S.R.L**

En Unidades de Fomento a la Vivienda (UFVs 2,40)

<b>CAMBIO EN SALDO DE CAJA</b>	
Saldo de caja anterior	<b>171.748,01</b>
menos:	
Pago del Impuesto	<b>38.703,61</b>
<b>SALDO DE CAJA A BALANCE</b>	<b>133.044,4</b>

**TABLA Nro. 78.3 – COMPROBANTE DE DIARIO  
POLERAS C&C POLITEX S.R.L**

En Unidades de Fomento a la Vivienda (UFVs 2,40)

FECHA	DETALLE	REF.	DEBE	HABER
31.12.01	<u>- 15 -</u>			
	<u>Perdidas y Ganancias</u>	78	278.422,27	
	<u>Costo Fijo - con Factura</u>	78		10.766,25
	<u>Costo Fijo - sin Factura</u>	78		90.588,13
	<u>Costo Variable</u>	78		11.891,45
	<u>Impuesto a las Transacciones</u>	78		9.600,77
	<u>Impuesto a las Utilidades</u>	78		38.703,61
	<u>Publicidad</u>	78		761,25
	<u>Resultados Acumulados</u>	78		116.110,82
	<i>Glosa: Para registrar el cierre de gestion uno</i>			
	<b>TOTAL</b>		<b>278.422,27</b>	<b>278.422,27</b>



**TABLA Nro. 78.4 – COMPROBANTE DE DIARIO  
POLERAS C&C POLITEX S.R.L**

En Unidades de Fomento a la Vivienda (UFVs 2,40)

FECHA	DETALLE	REF.	DEBE	HABER
31.12.01	<u>- 16 -</u>			
	<u>Ventas</u>	78	278.422,27	
	<u>Perdidas y Ganancias</u>	78		278.422,27
	<i>Glosa: Para registrar el cierre de la gestion uno</i>			
	<b>TOTAL</b>		<b>278.422,27</b>	<b>278.422,27</b>



**TABLA Nro. 78.5 – BALANCE GENERAL**  
**POLERAS C&C POLITEX S.R.L**

En Unidades de Fomento a la Vivienda (UFVs 2,40)  
Al 31 de diciembre del año 1

 EMPRESA COMERCIAL "C&C POLITEX" S.R.L BALANCE GENERAL (expresado en UFVs)		IMPORTE	IMPORTE
<b>ACTIVO</b>			<b>PASIVO Y PATRIMONIO</b>
<b><u>ACTIVO CORRIENTE</u></b>			<b><u>PASIVO</u></b>
Disponibilidades			<b><u>PASIVO CORRIENTE</u></b>
Caja	133.044,40		
Inventarios			<b><u>PASIVO NO CORRIENTE</u></b>
Inventario de Suministros	990,96		Provision para Indemnizaciones
Inventario final de productos terminados	75,94		5.208,33
Total Activo Corriente:	<b>134.111,30</b>		<b><u>TOTAL PASIVO:</u></b>
			<b>5.208,33</b>
<b><u>ACTIVO NO CORRIENTE</u></b>			<b>PATRIMONIO</b>
Activo Fijo	8.594,22		Capital
Maquinaria	5.187,50		Capital Limitado
Muebles y Enseres	2.216,67		Resultados Acumulados
Equipos de Computacion	2.708,33		Resultados Acumulados
Depreciacion Acumulada	-(1.518,28)		116.110,82
Activo Diferido	9.315,78		<b>TOTAL PATRIMONIO:</b>
Activo Diferido	12.421,04		<b>148.812,97</b>
Amortizacion activo diferido	-(3.105,26)		<b><u>TOTAL PASIVO Y PATRIMONIO:</u></b>
Pagos Anticipados			<b>154.021,29</b>
Alquileres Anticipados	2.000,00		
Total Activo No Corriente:	<b>19.910,00</b>		
<b><u>TOTAL ACTIVO:</u></b>	<b>154.021,29</b>		

**FUENTE: TABLA Nro. 77.8 – BALANCE DE COMPROBACIÓN DE SUMAS Y SALDOS**



2.2. Ejercicio 2 (Respaldar datos de cada asiento con tablas de ingeniería y hojas de Kardex que dan objetividad al asiento)

**LIBRO ANUAL DE REGISTROS  
ASIENTOS CONTABLES DEL AÑO 2**

**TABLA Nro. 79 – COMPROBANTE DE DIARIO  
POLERAS C&C POLITEX S.R.L**

En Unidades de Fomento a la Vivienda (UFVs 2,40)

FECHA	DETALLE	REF.	DEBE	HABER
01.01.02	<u>- 1 -</u>			
	<u>Caja</u>	78,5	133.044,40	
	<u>Inventario Inical de Suministros</u>	78,5	990,96	
	<u>Inventario de Productos Terminados</u>	78,5	75,94	
	<u>Maquinaria</u>	78,5	5.187,50	
	<u>Muebles</u>	78,5	2.216,67	
	<u>Equipos de Computacion</u>	78,5	2.708,33	
	<u>Activo Diferido</u>	78,5	12.421,04	
	<u>Alquileres Anticipados</u>	78,5	2.000,00	
	<u>Depreciacion Acumulada</u>	78,5		1518,28
	<u>Amortizacion Acumulada</u>	78,5		3.105,26
	<u>Provision para Indemnizaciones</u>	78,5		5.208,33
	<u>Capital Limitado</u>	78,5		32.702,15
	<u>Resultados Acumulados</u>	78,5		116.110,82
	<i>Glosa: Para registrar el asiento de apertura del segundo año.</i>			
<b>TOTAL</b>			<b>158.644,84</b>	<b>158.644,84</b>

Fuente: **TABLA Nro. 78.5 – BALANCE GENERAL**

**PREPARACIÓN Y EVALUACIÓN DE PROYECTOS PARALELO "B"**

C&C POLITEX



**TABLA Nro. 79.1 – HOJA DE KARDEX DE INVENTARIO DE SUMINISTROS**  
En Unidades de Fomento a la Vivienda (UFV's 2,40)

ENTRADAS					SALIDAS					SALDOS			
Fecha	N°	C/U	Importe	Lote	Fecha	N°	C/U	Importe	Lote	Fecha	N°	C/U	Importe
01.01.02	1 modulo	990,96	990,96	B						01.01.02	1 modulo	990,96	990,96

**TABLA Nro. 79.2 – HOJA DE KARDEX DE PRODUCTOS TERMINADOS**  
En Unidades de Fomento a la Vivienda (UFV's 2,40)

ENTRADAS						SALIDAS					SALDO			
Fecha	Detalle	Cantidad	C/U	Importe	Lote	Fecha	N°	C/U	Importe	Lote	Fecha	N°	C/U	Importe
01.01.02	Saldo Inicial	5,00	14,75	73,75	B						01.01.02	5,00	14,75	73,75

**TABLA Nro. 79.3 – COMPROBANTE DE DIARIO**  
**POLERAS C&C POLITEX S.R.L**

En Unidades de Fomento a la Vivienda (UFVs 2,40)

FECHA	DETALLE	REF.	DEBE	HABER
31.12.02	- 2 -			
	<u>Costo Fijo - SIN FACTURA</u>	49	90.588,13	
	<u>Caja</u>	49		80.756,26
	<u>Depreciacion Acumulada</u>	49		1.518,28
	<u>Amortizacion Acumulada</u>	49		3.105,26
	<u>Prevision Indemnizacion</u>	37		5.208,33
	<i>Glosa: Para registrar el asiento del costo fijo del año dos.</i>			
			<b>90.588,13</b>	<b>90.588,13</b>

Fuente: **TABLA Nro. 44 – COSTO FIJO ANUAL**  
**TABLA Nro. 36 – COSTO LABORAL ANUAL**



**TABLA Nro. 79.4 – COMPROBANTE DE DIARIO  
POLERAS C&C POLITEX S.R.L**

En Unidades de Fomento a la Vivienda (UFVs 2,40)

FECHA	DETALLE	REF.	DEBE	HABER
31.12.02	- 3 -			
	<u>Costo Fijo - CON FACTURA</u>	49	10.766,25	
	<u>Credito Fiscal - IVA</u>	49	1.608,75	
	<u>Caja</u>	49		12.375,00
	<i>Glosa: Para registrar el asiento del costo fijo con factura del año dos.</i>			
<b>TOTAL</b>			<b>12.375,00</b>	<b>12.375,00</b>

**TABLA Nro. 79.5 – COMPROBANTE DE DIARIO  
POLERAS C&C POLITEX S.R.L**

En Unidades de Fomento a la Vivienda (UFVs 2,40)

FECHA	DETALLE	REF.	DEBE	HABER
31.12.02	- 4 -			
	<u>Costo Variable</u>	79.6	11.891,45	
	<u>Credito Fiscal - IVA</u>	79.6	1.776,88	
	<u>Caja</u>	79.6		13.668,33
	<i>Glosa: Para registrar el asiento del costo variable del año dos.</i>			
<b>TOTAL</b>			<b>13.668,33</b>	<b>13.668,33</b>

**TABLA Nro. 79.6 – HOJA DE KARDEX DE INVENTARIO DE SUMINISTROS**

En Unidades de Fomento a la Vivienda (UFVs 2,40)

ENTRADAS					SALIDAS					SALDOS			
Fecha	N°	C/U	Importe	Lote	Fecha	N°	C/U	Importe	Lote	Fecha	N°	C/U	Importe
01.01.02	1 modulo	990,96	990,96	B						01.01.02	1 modulo	990,96	990,96
31.12.02	12 modulo	990,96	11.891,45	C	31.12.02	1Modulo	990,96	990,96	A	31.12.02	12 modulo	990,96	11.891,45



**TABLA Nro. 79.7 – COMPROBANTE DE DIARIO  
POLERAS C&C POLITEX S.R.L**

En Unidades de Fomento a la Vivienda (UFVs 2,40)

FECHA	DETALLE	REF.	DEBE	HABER
31.12.02	- 5 -			
	<u>Caja</u>	21	320.025,60	
	<u>Ventas</u>	29		278.422,27
	<u>Debito Fiscal - IVA</u>			41.603,33
	Glosa: <i>Para registrar el asiento de venta de 7.680 unidades a UFVs 41,67</i>			
	TOTAL		320.025,60	320.025,60

**TABLA Nro. 79.8 – COMPROBANTE DE DIARIO  
POLERAS C&C POLITEX S.R.L**

En Unidades de Fomento a la Vivienda (UFVs 2,40)

FECHA	DETALLE	REF.	DEBE	HABER
31.12.02	- 6 -			
	<u>Impuesto a las Transacciones</u>	79.7	9.600,77	
	<u>IT por Pagar</u>	79.7		9.600,77
	Glosa: <i>Para registrar el devengado del impuesto por pagar.</i>			
	TOTAL		9.600,77	9.600,77





**TABLA Nro. 79.9 – COMPROBANTE DE DIARIO  
POLERAS C&C POLITEX S.R.L**

En Unidades de Fomento a la Vivienda (UFVs 2,40)

FECHA	DETALLE	REF.	DEBE	HABER
31.12.02	<u>- 7 -</u>			
	<u>Costo Variable</u>	57.8	990,96	
	<u>Inventario Inicial de Suministros</u>	57.8		990,96
	<i>Glosa: Para registrar el envio a produccion.</i>			
<b>TOTAL</b>			<b>990,96</b>	<b>990,96</b>

**TABLA Nro. 80 – COMPROBANTE DE DIARIO  
POLERAS C&C POLITEX S.R.L**

En Unidades de Fomento a la Vivienda (UFVs 2,40)

FECHA	DETALLE	REF.	DEBE	HABER
31.12.02	<u>- 8 -</u>			
	<u>Inventario de Suministros</u>	80.1	990,96	
	<u>Costo Variable</u>	80.1		990,96
	<i>Glosa: Para registrar el saldo del inventario de suministros.</i>			
<b>TOTAL</b>			<b>990,96</b>	<b>990,96</b>

**TABLA Nro. 80.1 – HOJA DE KARDEX DE INVENTARIO DE SUMINISTROS**

En Unidades de Fomento a la Vivienda (UFVs 2,40)

ENTRADAS					SALIDAS					SALDOS			
Fecha	Nº	C/U	Importe	Lote	Fecha	Nº	C/U	Importe	Lote	Fecha	Nº	C/U	Importe
01.01.02	1 modulo	990,96	990,96	B						01.01.02	1 modulo	990,96	990,96
31.12.02	12 modulo	990,96	11.891,45	C	31.12.02	1Modulo	990,96	990,96	A	31.12.02	12 modulo	990,96	11.891,45
					31.12.02	11 Mod.	990,96	10.900,52	B	31.12.02	1 modulo	990,96	990,96



**TABLA Nro. 80.2 – COMPROBANTE DE DIARIO  
POLERAS C&C POLITEX S.R.L**

En Unidades de Fomento a la Vivienda (UFVs 2,40)

FECHA	DETALLE	REF.	DEBE	HABER
31.12.02	<u>- 9 -</u>			
	<u>Costo Variable</u>	80.4	7,75	
	<u>Costo Fijo - con Factura</u>	80.4	7,02	
	<u>Costo Fijo - sin Factura</u>	80.4	58,98	
	<u>Inventario de Productos Terminados</u>	80.4		73,75
	<i>Glosa: Para registrar productos en almacenes</i>			
<b>TOTAL</b>			<b>73,75</b>	<b>73,75</b>

**TABLA Nro. 80.3 – COMPROBANTE DE DIARIO  
POLERAS C&C POLITEX S.R.L**

En Unidades de Fomento a la Vivienda (UFVs 2,40)

FECHA	DETALLE	REF.	DEBE	HABER
31.12.02	<u>- 10 -</u>			
	<u>Inventario de Productos Terminados</u>	80.4	73,75	
	<u>Costo Variable</u>	80.4		7,75
	<u>Costo Fijo - con Factura</u>	80.4		7,02
	<u>Costo Fijo - sin Factura</u>	80.4		58,98
	<i>Glosa: Para registrar productos en almacenes</i>			
<b>TOTAL</b>			<b>73,75</b>	<b>73,75</b>



**TABLA Nro. 80.1 – HOJA DE KARDEX DE PRODUCTOS TERMINADOS**

En Unidades de Fomento a la Vivienda (UFVs 2,40)

ENTRADAS						SALIDAS					SALDO			
Fecha	Detalle	Cantidad	C/U	Importe	Lote	Fecha	N°	C/U	Importe	Lote	Fecha	N°	C/U	Importe
01.01.02	Saldo Inicial	5,00	14,75	73,75	B						01.01.02	5,00	14,75	73,75
31.12.01	Poleras	7.680,0	14,75	113.280,0	C	31.12.02	5,00	14,75	73,75	B	31.12.02	7.680	14,75	113.280,0
						31.12.02	7.675	14,75	113.206,3	C	31.12.02	5,00	14,75	73,75

**TABLA Nro. 81.2 – COMPROBANTE DE DIARIO  
POLERAS C&C POLITEX S.R.L**

En Unidades de Fomento a la Vivienda (UFVs 2,40)

FECHA	DETALLE	REF.	DEBE	HABER
31.12.02	- 11 -			
	<u>Debito Fiscal - IVA</u>	79.7	41.603,33	
	<u>Credito Fiscal - IVA</u>	79.7		3.385,63
	<u>Caja</u>	79.7		38.217,70
	Glosa: <i>Para registrar pago del IVA</i>			
	<b>TOTAL</b>		<b>41.603,33</b>	<b>41.603,33</b>

**TABLA Nro. 81.3 – COMPROBANTE DE DIARIO  
POLERAS C&C POLITEX S.R.L**

En Unidades de Fomento a la Vivienda (UFVs 2,40)

FECHA	DETALLE	REF.	DEBE	HABER
31.12.02	- 12 -			
	<u>Impuesto a las Transacciones por Pagar</u>	79.8	9.600,77	
	<u>Impuesto a las Utilidades</u>	79.8		9.600,77
	Glosa: <i>Para registrar la compensacion del IUE con el IT por Pagar</i>			
	<b>TOTAL</b>		<b>9.600,77</b>	<b>9.600,77</b>



**COMPENSACIÓN DEL IT CON IUE**

IT	9600,77
IUE	38.703,61
<b>SALDO DEL IUE</b>	<b>29.102,84</b>

**TABLA Nro. 81.4 – REGISTRO DE MAYOR CAJA**

En Unidades de Fomento a la Vivienda (UFVs 2,40)

CUENTA: CAJA				
FECHA	DETALLE	REF.	DEBE	HABER
31.12.02	Registro de balance de apertura	A. 1	133.044,40	
31.12.02	Registro de gastos de un año	A. 2		80.756,26
31.12.02	Registro de gastos de un año	A. 3		12.375,00
31.12.02	Registro de costo variable	A. 4		13.668,33
31.12.02	Registro de 7680 unidades vendidas	A. 5	320.025,60	
31.12.02	Pago del IVA	A. 11		38.217,70
<b>TOTALES</b>			<b>453.070,00</b>	<b>145.017,29</b>
<b>SALDO</b>			<b>308.052,71</b>	



**TABLA Nro. 81.5 – BALANCE DE COMPROBACIÓN DE SUMAS Y SALDOS**  
**POLERAS C&C POLITEX S.R.L**

En Unidades de Fomento a la Vivienda (UFVs 2,40)

<b>CUENTAS</b>	<b>SALDO DEBE</b>	<b>SALDO HABER</b>
Caja	308.052,71	
Inventario de suministros	990,96	
Inventario final de productos terminados	75,94	
Maquinaria	5.187,50	
Muebles y Enseres	2.216,67	
Equipos de Computacion	2.708,33	
Alquileres Anticipados	2.000,00	
Activo Diferido	12.421,04	
Depreciacion Acumulada		3.036,56
Amortizacion Acumulada		6.210,52
Prevision para Indemnizaciones		10.416,66
Capital Limitado		32.702,15
Ventas		278.422,27
Resultados Acumulados		116.110,82
Costo Fijo - con Factura	10.766,25	
Costo Fijo - sin Factura	90.588,13	
Costo Variable	11.891,45	
Impuesto a las Transacciones		
<b>SUMAS TOTALES</b>	<b>446.898,98</b>	<b>446.898,98</b>



**TABLA Nro. 81.6 – ESTADO DE RESULTADOS**  
**POLERAS C&C POLITEX S.R.L**

En Unidades de Fomento a la Vivienda (UFVs 2,40)  
Por el ejercicio terminado al 31 de diciembre del año 1

<b>INGRESOS</b>		<b>278.422,27</b>
Ventas	278.422,27	
<b>EGRESOS</b>		<b>113.245,83</b>
Costo Fijo con Factura	(10.766,25)	
Costo Fijo sin Factura	(90.588,13)	
Costo Variable	(11.891,45)	
<b>UTILIDAD ANTES DE IMPUESTOS</b>		<b>165.176,44</b>
Impuesto a las Utilidades		<b>41.294,11</b>
<b>UTILIDAD DEL EJERCICIO</b>		<b>123.882,33</b>

**TABLA Nro. 81.7 – COMPROBANTE DE DIARIO**  
**POLERAS C&C POLITEX S.R.L**

En Unidades de Fomento a la Vivienda (UFVs 2,40)

<b>FECHA</b>	<b>DETALLE</b>	<b>REF.</b>	<b>DEBE</b>	<b>HABER</b>
31.12.02	- 13 -			
	Impuesto a las Utilidades	81,6	41.294,11	
	Caja	81,6		41.294,11
	<i>Glosa: Para registrar pago del impuesto a las Utilidades</i>			
	<b>TOTAL</b>		<b>41.294,11</b>	<b>41.294,11</b>



**TABLA Nro. 81.8 – CAMBIO EN SALDO DE CAJA  
POLERAS C&C POLITEX S.R.L**

En Unidades de Fomento a la Vivienda (UFVs 2,40)

<b>CAMBIO EN SALDO DE CAJA</b>	
Saldo de caja anterior	<b>308.052,71</b>
menos:	
Pago del Impuesto	<b>41.294,11</b>
<b>SALDO DE CAJA A BALANCE</b>	<b>266.758,6</b>

**TABLA Nro. 81.9 – COMPROBANTE DE DIARIO  
POLERAS C&C POLITEX S.R.L**

En Unidades de Fomento a la Vivienda (UFVs 2,40)

FECHA	DETALLE	REF.	DEBE	HABER
31.12.02	- 14 -			
	<u>Perdidas y Ganancias</u>	81.5	278.422,27	
	<u>Costo Fijo - con Factura</u>	81.5		10.766,25
	<u>Costo Fijo - sin Factura</u>	81.5		90.588,13
	<u>Costo Variable</u>	81.5		11.891,45
	<u>Impuesto a las Utilidades</u>	81.5		41.294,11
	<u>Resultados Acumulados</u>	81.5		123.882,33
	Glosa: <i>Para registrar el cierre de gestiones.</i>			
	<b>TOTAL</b>		<b>278.422,27</b>	<b>278.422,27</b>



**TABLA Nro. 81.10 – COMPROBANTE DE DIARIO  
POLERAS C&C POLITEX S.R.L**

En Unidades de Fomento a la Vivienda (UFVs 2,40)

FECHA	DETALLE	REF.	DEBE	HABER
31.12.02	<u>- 16 -</u>			
	<u>Ventas</u>	81.5	278.422,27	
	<u>Perdidas y Ganancias</u>	81.5		278.422,27
	<i>Glosa: Para registrar el cierre de la gestión dos.</i>			
	<b>TOTAL</b>		<b>278.422,27</b>	<b>278.422,27</b>





**TABLA Nro. 81.11 – BALANCE GENERAL**  
**POLERAS C&C POLITEX S.R.L**

En Unidades de Fomento a la Vivienda (UFVs 2,40)  
Al 31 de diciembre del año 2

		<b>EMPRESA COMERCIAL "C&amp;C POLITEX" S.R.L</b>	
		<b>BALANCE GENERAL</b>	
		(expresado en UFVs)	
	<u>IMPORTES</u>		<u>IMPORTES</u>
<b>ACTIVO</b>		<b>PASIVO Y PATRIMONIO</b>	
<b><u>ACTIVO CORRIENTE</u></b>		<b>PASIVO</b>	
Disponibilidades		<b><u>PASIVO CORRIENTE</u></b>	
Caja	266.758,60		
Inventarios		<b><u>PASIVO NO CORRIENTE</u></b>	
Inventario de Suministros	990,96	Provision para Indemnizaciones	10.416,66
Inventario final de productos terminados	75,94	<b><u>TOTAL PASIVO:</u></b>	<b><u>10.416,66</u></b>
<b>Total Activo Corriente:</b>	<b><u>267.825,50</u></b>	<b>PATRIMONIO</b>	
<b><u>ACTIVO NO CORRIENTE</u></b>		Capital	
Activo Fijo	7.075,94	Capital Limitado	32.702,15
Maquinaria	5.187,50	Resultados Acumulados	
Muebles y Enseres	2.216,67	Resultados Acumulados	116.110,82
Equipos de Computacion	2.708,33	Utilidad del Ejercicio	123.882,33
Depreciacion Acumulada	-(3.036,56)	<b><u>TOTAL PATRIMONIO:</u></b>	<b><u>272.695,30</u></b>
Activo Diferido	6.210,52	<b><u>TOTAL PASIVO Y PATRIMONIO:</u></b>	<b><u>283.111,95</u></b>
Activo Diferido	12.421,04		
Amortizacion activo diferido	-(6.210,52)		
Pagos Anticipados			
Alquileres Anticipados	2.000,00		
<b>Total Activo No Corriente:</b>	<b><u>15.286,46</u></b>		
<b><u>TOTAL ACTIVO:</u></b>	<b><u>283.111,95</u></b>		

**FUENTE: TABLA Nro. 81.5 – BALANCE DE COMPROBACIÓN DE SUMAS Y SALDOS**



2.3. Ejercicio 3 (Respaldar datos de cada asiento con tablas de ingeniería y hojas de Kardex que dan objetividad al asiento)

**LIBRO ANUAL DE REGISTROS  
ASIENTOS CONTABLES DEL AÑO 3**

**TABLA Nro. 82 COMPROBANTE DE DIARIO  
POLERAS C&C POLITEX S.R.L**

En Unidades de Fomento a la Vivienda (UFVs 2,40)

FECHA	DETALLE	REF.	DEBE	HABER
01.01.03	- 1 -			
	<u>Caja</u>	81.11	266.758,60	
	<u>Inventario Inical de Suministros</u>	81.11	990,96	
	<u>Inventario de Productos Terminados</u>	81.11	75,94	
	<u>Maquinaria</u>	81.11	5.187,50	
	<u>Muebles</u>	81.11	2.216,67	
	<u>Equipos de Computacion</u>	81.11	2.708,33	
	<u>Activo Diferido</u>	81.11	12.421,04	
	<u>Alquileres Anticipados</u>	81.11	2.000,00	
	<u>Depreciacion Acumuilada</u>	81.11		3036,56
	<u>Amortizacion Acumulada</u>	81.11		6.210,52
	<u>Provision para Indemnizaciones</u>	81.11		10.416,66
	<u>Capital Limitado</u>	81.11		32.702,15
	<u>Resultados Acumulados</u>	81.11		239.993,15
	<i>Glosa: Para registrar el asiento de apertura del tercer año.</i>			
	<b>TOTAL</b>		<b>292.359,04</b>	<b>292.359,04</b>

Fuente: **TABLA Nro. 81.11 – BALANCE GENERAL**

**PREPARACIÓN Y EVALUACIÓN DE PROYECTOS PARALELO "B"**

C&C POLITEX



**TABLA Nro. 82.1 HOJA DE KARDEX DE INVENTARIO DE SUMINISTROS**

En Unidades de Fomento a la Vivienda (UFVs 2,40)

ENTRADAS					SALIDAS					SALDOS			
Fecha	N°	C/U	Importe	Lote	Fecha	N°	C/U	Importe	Lote	Fecha	N°	C/U	Importe
01.01.03	1 modulo	990,96	990,96	C						01.01.03	1 modulo	990,96	990,96

**TABLA Nro. 82.2 HOJA DE KARDEX DE PRODUCTOS TERMINADOS**

En Unidades de Fomento a la Vivienda (UFVs 2,40)

ENTRADAS						SALIDAS					SALDO			
Fecha	Detalle	Cantidad	C/U	Importe	Lote	Fecha	N°	C/U	Importe	Lote	Fecha	N°	C/U	Importe
01.01.03	Saldo Inicial	5,00	14,75	73,75	C						01.01.03	5,00	14,75	73,75

**TABLA Nro. 82.3 COMPROBANTE DE DIARIO  
POLERAS C&C POLITEX S.R.L**

En Unidades de Fomento a la Vivienda (UFVs 2,40)

FECHA	DETALLE	REF.	DEBE	HABER
31.12.03	- 2 -			
	Costo Fijo - SIN FACTURA	49	90.588,13	
	<u>Caja</u>	49		80.756,26
	<u>Depreciacion Acumulada</u>	49		1.518,28
	<u>Amortizacion Acumulada</u>	49		3.105,26
	<u>Prevision Indemnizacion</u>	37		5.208,33
	Glosa: <i>Para registrar el asiento del costo fijo del año tres.</i>			
			90.588,13	90.588,13

Fuente: **TABLA Nro. 44 – COSTO FIJO ANUAL**  
**TABLA Nro. 36 – COSTO LABORAL ANUAL**



**TABLA Nro. 82.4 COMPROBANTE DE DIARIO  
POLERAS C&C POLITEX S.R.L**

En Unidades de Fomento a la Vivienda (UFVs 2,40)

FECHA	DETALLE	REF.	DEBE	HABER
31.12.03	- 3 -			
	<u>Costo Fijo - CON FACTURA</u>	49	10.766,25	
	<u>Credito Fiscal - IVA</u>	49	1.608,75	
	<u>Caja</u>	49		12.375,00
	Glosa: <i>Para registrar el asiento del costo fijo con factura del año tres.</i>			
TOTAL			12.375,00	12.375,00

**TABLA Nro. 82.5 COMPROBANTE DE DIARIO  
POLERAS C&C POLITEX S.R.L**

En Unidades de Fomento a la Vivienda (UFVs 2,40)

FECHA	DETALLE	REF.	DEBE	HABER
31.12.03	- 4 -			
	<u>Costo Variable</u>	82.6	11.891,45	
	<u>Credito Fiscal - IVA</u>	82.6	1.776,88	
	<u>Caja</u>	82.6		13.668,33
	Glosa: <i>Para registrar el asiento del costo variable del año tres.</i>			
TOTAL			13.668,33	13.668,33

**TABLA Nro. 82.6 HOJA DE KARDEX DE INVENTARIO DE SUMINISTROS**

En Unidades de Fomento a la Vivienda (UFVs 2,40)

ENTRADAS					SALIDAS					SALDOS			
Fecha	N°	C/U	Importe	Lote	Fecha	N°	C/U	Importe	Lote	Fecha	N°	C/U	Importe
01.01.03	1 modulo	990,96	990,96	C						01.01.03	1 modulo	990,96	990,96
31.12.03	12 modulo	990,96	11.891,45	D	31.12.03	1Modulo	990,96	990,96	C	31.12.03	12 modulo	990,96	11.891,45



**TABLA Nro. 82.7 COMPROBANTE DE DIARIO  
POLERAS C&C POLITEX S.R.L**

En Unidades de Fomento a la Vivienda (UFVs 2,40)

FECHA	DETALLE	REF.	DEBE	HABER
31.12.03	<u>- 5 -</u>			
	<u>Caja</u>	21	320.025,60	
	<u>Ventas</u>	29		278.422,27
	<u>Debito Fiscal - IVA</u>			41.603,33
	<i>Glosa: Para registrar el asiento de venta de 7.680 unidades a UFVs 41,67</i>			
	<b>TOTAL</b>		<b>320.025,60</b>	<b>320.025,60</b>

**TABLA Nro. 82.8 COMPROBANTE DE DIARIO  
POLERAS C&C POLITEX S.R.L**

En Unidades de Fomento a la Vivienda (UFVs 2,40)

FECHA	DETALLE	REF.	DEBE	HABER
31.12.03	<u>- 6 -</u>			
	<u>Impuesto a las Transacciones</u>	82.7	9.600,77	
	<u>IT por Pagar</u>	82.7		9.600,77
	<i>Glosa: Para registrar el devengado del impuesto por pagar.</i>			
	<b>TOTAL</b>		<b>9.600,77</b>	<b>9.600,77</b>



**TABLA Nro. 82.9 COMPROBANTE DE DIARIO  
POLERAS C&C POLITEX S.R.L**

En Unidades de Fomento a la Vivienda (UFVs 2,40)

FECHA	DETALLE	REF.	DEBE	HABER
31.12.03	- 7 -			
	Costo Variable	82.11	990,96	
	<u>Inventario Inicial de Suministros</u>	82.11		990,96
	Glosa: <i>Para registrar el envio a produccion.</i>			
TOTAL			990,96	990,96

**TABLA Nro. 82.10 COMPROBANTE DE DIARIO  
POLERAS C&C POLITEX S.R.L**

En Unidades de Fomento a la Vivienda (UFVs 2,40)

FECHA	DETALLE	REF.	DEBE	HABER
31.12.02	- 8 -			
	<u>Inventario de Suministros</u>	82.11	990,96	
	Costo Variable	82.11		990,96
	Glosa: <i>Para registrar el saldo del inventario de suministros.</i>			
TOTAL			990,96	990,96

**TABLA Nro. 82.11 HOJA DE KARDEX DE INVENTARIO DE SUMINISTROS**

En Unidades de Fomento a la Vivienda (UFVs 2,40)

ENTRADAS					SALIDAS					SALDOS			
Fecha	N°	C/U	Importe	Lote	Fecha	N°	C/U	Importe	Lote	Fecha	N°	C/U	Importe
01.01.03	1 modulo	990,96	990,96	C						01.01.03	1 modulo	990,96	990,96
31.12.03	12 modulo	990,96	11.891,45	D	31.12.03	1Modulo	990,96	990,96	C	31.12.03	12 modulo	990,96	11.891,45
					31.12.03	11 Mod.	990,96	10.900,52	D	31.12.03	1 modulo	990,96	990,96



**TABLA Nro. 82.12 COMPROBANTE DE DIARIO  
POLERAS C&C POLITEX S.R.L**

En Unidades de Fomento a la Vivienda (UFVs 2,40)

FECHA	DETALLE	REF.	DEBE	HABER
31.12.03	- 9 -			
	<u>Costo Variable</u>	82.14	7,75	
	<u>Costo Fijo - con Factura</u>	82.14	7,02	
	<u>Costo Fijo - sin Factura</u>	82.14	58,98	
	<u>Inventario de Productos Terminados</u>	82.14		73,75
	Glosa: <i>Para registrar productos en alamacenes</i>			
TOTAL			73,75	73,75

**TABLA Nro. 82.13 COMPROBANTE DE DIARIO  
POLERAS C&C POLITEX S.R.L**

En Unidades de Fomento a la Vivienda (UFVs 2,40)

FECHA	DETALLE	REF.	DEBE	HABER
31.12.03	- 10 -			
	<u>Inventario de Productos Terminados</u>	82.14	73,75	
	<u>Costo Variable</u>	82.14		7,75
	<u>Costo Fijo - con Factura</u>	82.14		7,02
	<u>Costo Fijo - sin Factura</u>	82.14		58,98
	Glosa: <i>Para registrar productos en alamacenes</i>			
TOTAL			73,75	73,75

**TABLA Nro. 82.14 HOJA DE KARDEX DE PRODUCTOS TERMINADOS**

En Unidades de Fomento a la Vivienda (UFVs 2,40)

ENTRADAS						SALIDAS					SALDO			
Fecha	Detalle	Cantidad	C/U	Importe	Lote	Fecha	N°	C/U	Importe	Lote	Fecha	N°	C/U	Importe
01.01.03	Saldo Inicial	5,00	14,75	73,75	C						01.01.03	5,00	14,75	73,75
31.12.03	Poleras	7.680,0	14,75	113.280,0	D	31.12.03	5,00	14,75	73,75	C	31.12.03	7.680	14,75	113.280,0
						31.12.03	7.675	14,75	113.206,3	D	31.12.03	5,00	14,75	73,75



**TABLA Nro. 82.15 COMPROBANTE DE DIARIO**  
**POLERAS C&C POLITEX S.R.L**

En Unidades de Fomento a la Vivienda (UFVs 2,40)

FECHA	DETALLE	REF.	DEBE	HABER
31.12.03	- 11 -			
	<u>Debito Fiscal - IVA</u>	82.8	41.603,33	
	<u>Credito Fiscal - IVA</u>	82.8		3.385,63
	<u>Caja</u>	82.8		38.217,70
	Glosa: <i>Para registrar pago del IVA</i>			
TOTAL			41.603,33	41.603,33

**TABLA Nro. 82.16 COMPROBANTE DE DIARIO**  
**POLERAS C&C POLITEX S.R.L**

En Unidades de Fomento a la Vivienda (UFVs 2,40)

FECHA	DETALLE	REF.	DEBE	HABER
31.12.03	- 12 -			
	<u>Impuesto a las Transacciones por Pagar</u>	82.8	9.600,77	
	<u>Impuesto a las Utilidades</u>	82.8		9.600,77
	Glosa: <i>Para registrar la compensacion del IUE con el IT por Pagar</i>			
TOTAL			9.600,77	9.600,77

**COMPENSACIÓN DEL IT CON IUE**

IT	9600,77
IUE	41.294,11
<b>SALDO DEL IUE</b>	<b>31.693,34</b>





**TABLA Nro. 82.17 REGISTRO MAYOR**  
**POLERAS C&C POLITEX S.R.L**

En Unidades de Fomento a la Vivienda (UFVs 2,40)

<b>CUENTA: CAJA</b>				
<b>FECHA</b>	<b>DETALLE</b>	<b>REF.</b>	<b>DEBE</b>	<b>HABER</b>
31.12.03	Registro de balance de apertura	A. 1	266.758,60	
31.12.03	Registro de gastos de un año	A. 2		80.756,26
31.12.03	Registro de gastos de un año	A. 3		12.375,00
31.12.03	Registro de costo variable	A. 4		13.668,33
31.12.03	Registro de 7680 unidades vendidas	A. 5	320.025,60	
31.12.03	Pago del IVA	A. 11		38.217,70
<b>TOTALES</b>			<b>586.784,20</b>	<b>145.017,29</b>
<b>SALDO</b>			<b>441.766,91</b>	



**TABLA Nro. 82.17 BALANCE DE COMPARACIÓN DE SUMAS Y SALDOS**  
**POLERAS C&C POLITEX S.R.L**

En Unidades de Fomento a la Vivienda (UFVs 2,40)

<b>CUENTAS</b>	<b>SALDO DEBE</b>	<b>SALDO HABER</b>
Caja	441.766,91	
Inventario de suministros	990,96	
Inventario final de productos terminados	75,94	
Maquinaria	5.187,50	
Muebles y Enseres	2.216,67	
Equipos de Computacion	2.708,33	
Alquileres Anticipados	2.000,00	
Activo Diferido	12.421,04	
Depreciacion Acumulada		4.554,84
Amortizacion Acumulada		9.315,78
Prevision para Indemnizaciones		15.624,99
Capital Limitado		32.702,15
Ventas		278.422,27
Resultados Acumulados		239.993,15
Costo Fijo - con Factura	10.766,25	
Costo Fijo - sin Factura	90.588,13	
Costo Variable	11.891,45	
<b>SUMAS TOTALES</b>	<b>580.613,18</b>	<b>580.613,18</b>



**ESTADOS FINANCIEROS EJERCICIO TRES Y CIERRE.**

**TABLA Nro. 82.18 ESTADO DE RESULTADOS**  
**POLERAS C&C POLITEX S.R.L**

En Unidades de Fomento a la Vivienda (UFVs 2,40)  
Por el ejercicio terminado al 31 de diciembre del año 3

<b>INGRESOS</b>		<b>278.422,27</b>
Ventas	278.422,27	
<b>EGRESOS</b>		<b>113.245,83</b>
Costo Fijo con Factura	(10.766,25)	
Costo Fijo sin Factura	(90.588,13)	
Costo Variable	(11.891,45)	
<b>UTILIDAD ANTES DE IMPUESTOS</b>		<b>165.176,44</b>
Impuesto a las Utilidades		<b>41.294,11</b>
<b>UTILIDAD DEL EJERCICIO</b>		<b>123.882,33</b>

**TABLA Nro. 82.19 COMPROBANTE DE DIARIO**  
**POLERAS C&C POLITEX S.R.L**

En Unidades de Fomento a la Vivienda (UFVs 2,40)

FECHA	DETALLE	REF.	DEBE	HABER
31.12.03	- 13 -			
	Impuesto a las Utilidades	82.18	41.294,11	
	Caja	82.18		41.294,11
	Glosa: Para registrar pago del impuesto a las Utilidades			
	<b>TOTAL</b>		<b>41.294,11</b>	<b>41.294,11</b>



**TABLA Nro. 83 – CAMBIO EN SALDO DE CAJA**  
**POLERAS C&C POLITEX S.R.L**

En Unidades de Fomento a la Vivienda (UFVs 2,40)

<b>CAMBIO EN SALDO DE CAJA</b>	
Saldo de caja anterior	<b>441.766,91</b>
menos:	
Pago del Impuesto	<b>41.294,11</b>
<b>SALDO DE CAJA A BALANCE</b>	<b>400.472,8</b>

**TABLA Nro. 83.1 COMPROBANTE DE DIARIO**  
**POLERAS C&C POLITEX S.R.L**

En Unidades de Fomento a la Vivienda (UFVs 2,40)

FECHA	DETALLE	REF.	DEBE	HABER
31.12.03	- 14 -			
	<u>Perdidas y Ganancias</u>	82.18	278.422,27	
	<u>Costo Fijo - con Factura</u>	82.18		10.766,25
	<u>Costo Fijo - sin Factura</u>	82.18		90.588,13
	<u>Costo Variable</u>	82.18		11.891,45
	<u>Impuesto a las Utilidades</u>	82.18		41.294,11
	<u>Resultados Acumulados</u>	82.18		123.882,33
	<i>Glosa: Para registrar el cierre de gestion tres.</i>			
	<b>TOTAL</b>		<b>278.422,27</b>	<b>278.422,27</b>



**TABLA Nro. 83.1 COMPROBANTE DE DIARIO**  
**POLERAS C&C POLITEX S.R.L**

En Unidades de Fomento a la Vivienda (UFVs 2,40)

FECHA	DETALLE	REF.	DEBE	HABER
31.12.03	- 15 -			
	<u>Ventas</u>	82.18	278.422,27	
	<u>Perdidas y Ganancias</u>	82.18		278.422,27
	<i>Glosa: Para registrar el cierre de la gestion tres</i>			
	<b>TOTAL</b>		<b>278.422,27</b>	<b>278.422,27</b>



**TABLA Nro. 83.2 BALANCE GENERAL**  
**POLERAS C&C POLITEX S.R.L**

En Unidades de Fomento a la Vivienda (UFVs 2,40)  
Al 31 de diciembre del año 3

		<b>EMPRESA COMERCIAL "C&amp;C POLITEX" S.R.L</b>	
		<b>BALANCE GENERAL</b>	
		(expresado en UFVs)	
	<u>IMPORTES</u>		<u>IMPORTES</u>
<b>ACTIVO</b>		<b>PASIVO Y PATRIMONIO</b>	
<b><u>ACTIVO CORRIENTE</u></b>		<b><u>PASIVO</u></b>	
Disponibilidades		<b><u>PASIVO CORRIENTE</u></b>	
Caja	400.472,80		
Inventarios		<b><u>PASIVO NO CORRIENTE</u></b>	
Inventario de Suministros	990,96	Provision para Indemnizaciones	15.624,99
Inventario final de productos terminados	75,94	<b><u>TOTAL PASIVO:</u></b>	<b><u>15.624,99</u></b>
<b>Total Activo Corriente:</b>	<b><u>401.539,70</u></b>	<b>PATRIMONIO</b>	
<b><u>ACTIVO NO CORRIENTE</u></b>		Capital	
Activo Fijo	5.557,66	Capital Limitado	32.702,15
Maquinaria	5.187,50	Resultados Acumulados	
Muebles y Enseres	2.216,67	Resultados Acumulados	239.993,15
Equipos de Computacion	2.708,33	Utilidad del Ejercicio	123.882,33
Depreciacion Acumulada	-(4.554,84)	<b>TOTAL PATRIMONIO:</b>	<b><u>396.577,64</u></b>
Activo Diferido	3.105,26	<b><u>TOTAL PASIVO Y PATRIMONIO:</u></b>	<b><u>412.202,62</u></b>
Activo Diferido	12.421,04		
Amortizacion activo diferido	-(9.315,78)		
Pagos Anticipados			
Alquileres Anticipados	2.000,00		
<b>Total Activo No Corriente:</b>	<b><u>10.662,92</u></b>		
<b><u>TOTAL ACTIVO:</u></b>	<b><u>412.202,62</u></b>		

**Fuente: TABLA Nro. 82.17 – BALANCE DE COMPROBACIÓN**  
**TABLA Nro. 82.18 – ESTADO DE RESULTADOS**



2.4. Balances Generales.

**TABLA Nro. 78.5 – BALANCE GENERAL**  
**POLERAS C&C POLITEX S.R.L**

En Unidades de Fomento a la Vivienda (UFVs 2,40)  
Al 31 de diciembre del año 1

		<b>EMPRESA COMERCIAL "C&amp;C POLITEX" S.R.L</b>	
		<b>BALANCE GENERAL</b>	
		(expresado en UFVs)	
	<u>IMPORTES</u>		<u>IMPORTES</u>
<b>ACTIVO</b>		<b>PASIVO Y PATRIMONIO</b>	
<b><u>ACTIVO CORRIENTE</u></b>		<b>PASIVO</b>	
Disponibilidades		<b><u>PASIVO CORRIENTE</u></b>	
Caja	133.044,40		
Inventarios		<b><u>PASIVO NO CORRIENTE</u></b>	
Inventario de Suministros	990,96	Provision para Indemnizaciones	5.208,33
Inventario final de productos terminados	75,94	<b><u>TOTAL PASIVO:</u></b>	<b><u>5.208,33</u></b>
<b>Total Activo Corriente:</b>	<b><u>134.111,30</u></b>	<b>PATRIMONIO</b>	
<b><u>ACTIVO NO CORRIENTE</u></b>		Capital	
Activo Fijo	8.594,22	Capital Limitado	32.702,15
Maquinaria	5.187,50	Resultados Acumulados	
Muebles y Enseres	2.216,67	Resultados Acumulados	116.110,82
Equipos de Computacion	2.708,33	<b>TOTAL PATRIMONIO:</b>	<b><u>148.812,97</u></b>
Depreciacion Acumulada	-(1.518,28)	<b>TOTAL PASIVO Y PATRIMONIO:</b>	<b><u>154.021,29</u></b>
Activo Diferido	9.315,78		
Activo Diferido	12.421,04		
Amortizacion activo diferido	-(3.105,26)		
Pagos Anticipados			
Alquileres Anticipados	2.000,00		
<b>Total Activo No Corriente:</b>	<b><u>19.910,00</u></b>		
<b><u>TOTAL ACTIVO:</u></b>	<b><u>154.021,29</u></b>		



**TABLA Nro. 81.11 – BALANCE GENERAL**  
**POLERAS C&C POLITEX S.R.L**

En Unidades de Fomento a la Vivienda (UFVs 2,40)  
Al 31 de diciembre del año 2

		EMPRESA COMERCIAL "C&C POLITEX" S.R.L	
		BALANCE GENERAL	
		(expresado en UFVs)	
	<u>IMPORTE</u>		<u>IMPORTE</u>
<b>ACTIVO</b>		<b>PASIVO Y PATRIMONIO</b>	
<b><u>ACTIVO CORRIENTE</u></b>		<b>PASIVO</b>	
Disponibilidades		<b><u>PASIVO CORRIENTE</u></b>	
Caja	266.758,60		
Inventarios		<b><u>PASIVO NO CORRIENTE</u></b>	
Inventario de Suministros	990,96	Provision para Indemnizaciones	10.416,66
Inventario final de productos terminados	75,94	<b>TOTAL PASIVO:</b>	<b><u>10.416,66</u></b>
<b>Total Activo Corriente:</b>	<b><u>267.825,50</u></b>	<b>PATRIMONIO</b>	
<b><u>ACTIVO NO CORRIENTE</u></b>		Capital	
Activo Fijo	7.075,94	Capital Limitado	32.702,15
Maquinaria	5.187,50	Resultados Acumulados	
Muebles y Enseres	2.216,67	Resultados Acumulados	116.110,82
Equipos de Computacion	2.708,33	Utilidad del Ejercicio	123.882,33
Depreciacion Acumulada	-(3.036,56)	<b>TOTAL PATRIMONIO:</b>	<b><u>272.695,30</u></b>
Activo Diferido	6.210,52	<b>TOTAL PASIVO Y PATRIMONIO:</b>	<b><u>283.111,95</u></b>
Activo Diferido	12.421,04		
Amortizacion activo diferido	-(6.210,52)		
Pagos Anticipados			
Alquileres Anticipados	2.000,00		
<b>Total Activo No Corriente:</b>	<b><u>15.286,46</u></b>		
<b>TOTAL ACTIVO:</b>	<b><u>283.111,95</u></b>		





**TABLA Nro. 83.2 – BALANCE GENERAL**  
**POLERAS C&C POLITEX S.R.L**

En Unidades de Fomento a la Vivienda (UFVs 2,40)  
Al 31 de diciembre del año 3

		<b>EMPRESA COMERCIAL "C&amp;C POLITEX" S.R.L</b>	
		<b>BALANCE GENERAL</b>	
		(expresado en UFVs)	
	<u>IMPORTES</u>		<u>IMPORTES</u>
<b>ACTIVO</b>		<b>PASIVO Y PATRIMONIO</b>	
<b><u>ACTIVO CORRIENTE</u></b>		<b>PASIVO</b>	
Disponibilidades		<b><u>PASIVO CORRIENTE</u></b>	
Caja	400.472,80		
Inventarios		<b><u>PASIVO NO CORRIENTE</u></b>	
Inventario de Suministros	990,96	Provision para Indemnizaciones	15.624,99
Inventario final de productos terminados	75,94	<b><u>TOTAL PASIVO:</u></b>	<b><u>15.624,99</u></b>
<b>Total Activo Corriente:</b>	<b><u>401.539,70</u></b>	<b>PATRIMONIO</b>	
<b><u>ACTIVO NO CORRIENTE</u></b>		Capital	
Activo Fijo	5.557,66	Capital Limitado	32.702,15
Maquinaria	5.187,50	Resultados Acumulados	
Muebles y Enseres	2.216,67	Resultados Acumulados	239.993,15
Equipos de Computacion	2.708,33	Utilidad del Ejercicio	123.882,33
Depreciacion Acumulada	-(4.554,84)	<b><u>TOTAL PATRIMONIO:</u></b>	<b><u>396.577,64</u></b>
Activo Diferido	3.105,26	<b><u>TOTAL PASIVO Y PATRIMONIO:</u></b>	<b><u>412.202,62</u></b>
Activo Diferido	12.421,04		
Amortizacion activo diferido	-(9.315,78)		
Pagos Anticipados			
Alquileres Anticipados	2.000,00		
<b>Total Activo No Corriente:</b>	<b><u>10.662,92</u></b>		
<b><u>TOTAL ACTIVO:</u></b>	<b><u>412.202,62</u></b>		



3. Valor actual neto Sensibilizado.

**TABLA Nro. 84 SALDOS DE CAJA  
POLERAS C&C POLITEX S.R.L**

En Unidades de Fomento a la Vivienda (UFVs 2,40)

DETALLE	EJERCICIO UNO	EJERCICIO DOS	EJERCICIO TRES
<b>SALDOS DE CAJA SENSIBILIZADOS</b>	133.044,40	266.758,60	400.472,80

Determinación del Valor Actual Neto Sensibilizado con tasa interna de retorno económica.

**Capital a Invertir: k = 32.702,15**

**Tasa de interna de retorno económica: TIR = 752,84%**

**VANS a 752,84% =  $\sum SCA - K$**

$$VANS = \frac{SC1}{(1+r)^1} + \frac{SC2}{(1+r)^2} + \frac{SC3}{(1+r)^3} - k$$

$$VANS = \frac{133.044,40}{(1+7,5284)^1} + \frac{266.758,60}{(1+7,5284)^2} + \frac{400.472,80}{(1+7,5284)^3} - 32.702,15$$

$$VANS = 15600,16 + 3667,611 + 645,61 - 32.702,15$$

$$VANS = -12.788,77$$

Debido a que el Valor Actual Neto Sensibilizado a la tasa de 752,84% es negativo se buscara por aproximación un VAN que tienda a cero

**Capital a Invertir: k = 32.702,15**

**Tasa de interna de retorno económica: TIR = 482,84%**



**VANS a 482,84% =  $\sum SCA - K$**

$$VANS = \frac{SC1}{(1+r)^1} + \frac{SC2}{(1+r)^2} + \frac{SC3}{(1+r)^3} - k$$

$$VANS = \frac{133.044,40}{(1+4.8284)^1} + \frac{266.758,60}{(1+4.8284)^2} + \frac{400.472,80}{(1+4.8284)^3} - 32.702,15$$

$$VANS = 0,15$$

**TABLA Nro. 84.1 VALOR ACTUAL NETO SENSIBILIZADO**

En Unidades de Fomento a la Vivienda (UFVs 2,40)

VAN	SALDOS DE CAJA	(1+i)^n	SC
			(1+i)^n
Uno	133.044,40	5,83	22.826,92
Dos	266.758,60	33,97	7.852,71
Tres	400.472,80	197,99	2.022,67
<b>SUMA <math>\sum SCA</math></b>	-	-	<b>32.702,30</b>
menos:			
<b>CAPITAL</b>	-	-	<b>32.702,15</b>
<b>VAN</b>			<b>0,14931</b>



Gráfico Nro. 13 – Van Sensibilizado

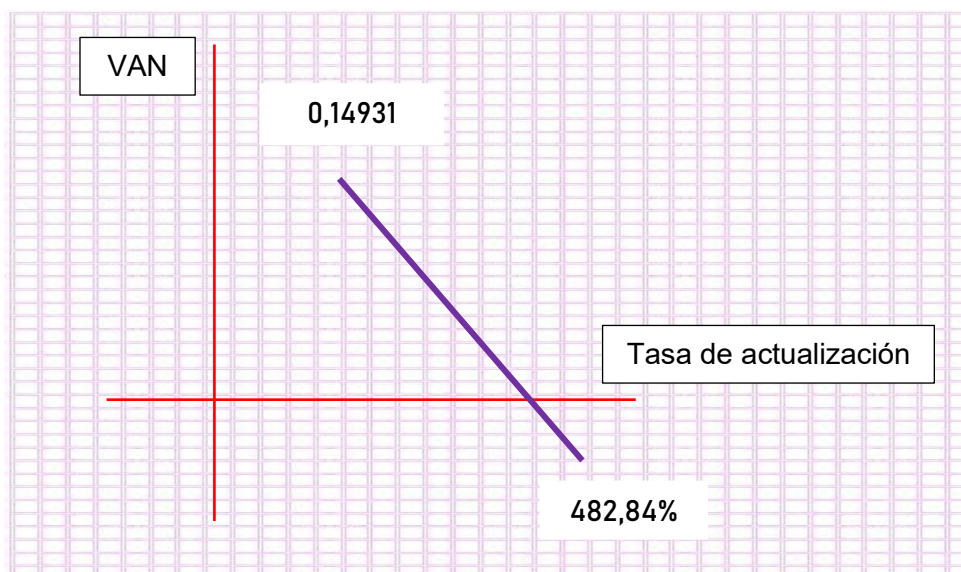

**Comentario:** El proyecto de inversión de poleras C&C POLITEX, es rentable y la inversión se recuperaría de manera favorable. El criterio de evaluación indica, que luego de haber incorporado las tasas de tributación vigentes se demuestra que el proyecto es viable, los saldos de caja disponibles indican que en el primer año es decir el ejercicio uno se recuperaría el capital y se generaría utilidades.

#### 4. Tasa interna de retorno Sensibilizada.

**TABLA Nro. 84.2 TASA INTERNA DE RETORNO SENSIBILIZADA  
POLERAS C&C POLITEX S.R.L**

<b>TIRS =</b>	<b>482,84%</b>
---------------	----------------

#### 5. Comentario - Criterio técnico de TIRS.

El criterio de evaluación indica, que luego de haber incorporado las tasas de tributación vigentes se demuestra que el proyecto es viable al tener una TIRS por encima de la tasa costo de oportunidad, permiten recuperar el capital invertido y un margen de ganancias. En conclusión, la mejor alternativa es la de invertir en el proyecto.



# CAPITULO UNDÉCIMO

## Plan de Administration del Proyecto





## CAPITULO UNDÉCIMO

### PLAN DE ADMINISTRACIÓN DEL PROYECTO

1. Campos de actividad en tiempo de fundación.

#### CAMPOS DE ACTIVIDAD REDUCIDOS

CAMPOS DE ACTIVIDAD	TAREAS
Alquilar local	Hacer el acuerdo para realizar contrato de arrendamiento

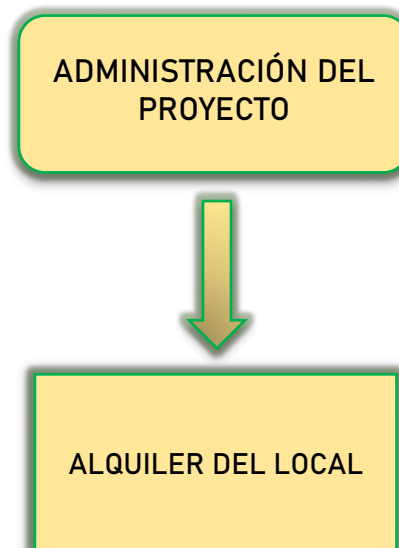

#### REGLAMENTO DE FUNCIONES:

#### FUNCIONES DEL PUESTO DE EMPLEO DEL ADMINISTRADOR DEL PROYECTO

- **Campo de actividad.-** Alquiler de local hacer el acuerdo para realizar contrato de arrendamiento y la entrega del local en el sitio estratégico. Ubicación: Calle Santa Cruz, "Multi Centro Santa Cruz", tiempo aproximado 1 semana.
- **Campo de actividad.-** Compra y montaje de maquinarias, muebles y equipos – 4 días.

## PREPARACIÓN Y EVALUACIÓN DE PROYECTOS PARALELO "B"

C&C POLITEX



- **Campo de actividad.-** Compra de bienes: inventario inicial de suministro, para realizar todas las compras para la micro empresa se necesitara, tiempo de 1 semana.
- **Campo de actividad.-** Contratación de personal, para realizar la contratación del personal que trabajará en el tiempo de operación de la empresa, se tomará un tiempo de 2 semanas.
- **Campo de actividad.-** Elaboración de los registros contables, para preparar toda la contabilidad de la micro empresa y demás registros contables, tendrá un tiempo aproximado de 1 semana.
- **Campo de actividad.-** Cumplimiento de normas para ingresar al mercado, para este campo de actividad el administrador deberá cumplir con toda la documentación y requisitos para entrar al mercado, para lo cual se tomará aproximadamente 2 semanas.

Puesta en marcha a 1 mes, 3 semanas y 4 días. Remuneración Bs.2.500,00 al mes para el administrador al trabajar en este proyecto.

**TABLA Nro. 85 – REGLAMENTO DE OPERACIONES EN TIEMPO DE EJECUCIÓN**

<b>CAMPOS DE ACTIVIDAD</b>	<b>TIEMPO</b>	<b>RESPONSABILIDADES</b>
Alquiler	1 semana	Administrador
Compra y montaje de maquinaria, muebles y equipos.	1 semana	Administrador
Compra de bienes	1 semana	Administrador
Compra de inventario		
Contratar personal	2 semanas	Administrador
Contratar contador	1 semana	Administrador
Elaboración de registros contables		
Normas de ingreso al mercado	2 semanas	Administrador
Contratar un abogado		
PUESTA EN MARCHA	2 MESES	

Se modifica el tiempo **de compra y montaje de maquinaria, muebles y equipos, debido a la diferencia en encontrar los activos fijos:**

## PREPARACIÓN Y EVALUACIÓN DE PROYECTOS PARALELO "B"

C&C POLITEX



Maquinaria	3 días
Muebles	2 días
Equipos de computación	2 días
<b>TOTAL</b>	<b>7 DÍAS = 1 SEMANA</b>

### ACTIVIDADES POR CAMPO CON SUS OBJETIVOS

#### LISTADO GENERAL DE ACTIVIDADES

##### A. ADQUISICIÓN DEL ALQUILER

**Objetivo:** Ubicación geográfica para el área de producción y comercialización

- Sondeo de mercado de alquiler
- Calificar los inmuebles
- Evaluar las opciones
- Negociar el alquiler
- Cancelación y firma del documento
- Recepción de los inmuebles

##### B. ADQUISICIÓN DE ACTIVOS FIJOS

**Objetivo:** Adquisición de máquinas, muebles y equipos de computación

- Sondear el mercado
- Evaluar las ofertas
- Negociar el precio de los activos
- Recepción

##### C. ADQUISICIÓN DEL INVENTARIO INICIAL DE SUMINISTROS

**Objetivo:** Adquisición de suministros

- Sondear el mercado de suministros
- Evaluación de ofertas



## PREPARACIÓN Y EVALUACIÓN DE PROYECTOS PARALELO “B”

C&C POLITEX



- Negociar el precio de los suministros
- Realizar contrato
- Recepción de los suministros

### D. CONTRATAR EL PERSONAL DE OPERACIÓN

**Objetivo:** Adquirir empleados

- Preparar requerimientos de acuerdo al perfil
- Publicar requerimientos
- Evaluar la oferta de trabajadores – hojas de vida
- Calificar la oferta de los trabajadores
- Realizar contrato y monitoreo

### E. REALIZAR REGISTROS CONTABLES

**Objetivo:** Tener el balance de apertura

- Registro en libro diario
- Elaborar mayores – Hoja de comprobación de sumas y saldos
- Elaborar balance de apertura
- Puesta en marcha



2. Cuadro de secuencia de actividades.

**CUADRO SIMPLIFICADO DE ACTIVIDADES – CODIFICACIÓN ALFA NUMÉRICA POR CAMPOS**

**TABLA Nro. 86 – CUADRO SIMPLIFICADO DE ACTIVIDADES**

<b>CÓDIGO</b>	<b>CAMPO Y ACTIVIDAD</b>
<b>A</b>	<b>Campo de adquisición de alquiler</b>
A1	Sondeo de mercado de alquiler
A2	Evaluar las opciones
A3	Negociar el alquiler
A4	Recepción
<b>B</b>	<b>Campo de adquisición de activos fijos</b>
B1	Sondeo de mercado
B2	Negociar el precio de los activos
B3	Recepción
<b>C</b>	<b>Campo de adquisición de inventario inicial de suministros</b>
C1	Sondeo de mercado
C2	Realizar contrato
C3	Recepción
<b>D</b>	<b>Campo de contratación de personal de operación</b>
D1	Publicar requerimientos
D2	Evaluar las ofertas de trabajadores
D3	Realizar contratos y monitoreo
<b>E</b>	<b>Realizar registros contables</b>
<b>F</b>	<b>Puesta en marcha</b>





**TABLA Nro. 86.1 – TABLA DE SECUENCIA DE ACTIVIDADES**

<b>ACTIVIDADES PRINCIPALES</b>	<b>ACTIVIDADES SIMULTANEAS</b>
<b>A1</b> Sondeo de mercado de alquiler	<b>B1</b> Sondeo de mercado activos fijos <b>C1</b> Sondeo de mercado de suministros
<b>A2</b> Evaluar las opciones de alquiler	<b>B2</b> Negociar el precio de los activos <b>C2</b> realizar contrato de suministros
<b>A3</b> Negociar el alquiler	
<b>A4</b> Recepción de los inmuebles	<b>B3</b> Recepción de los activos <b>C3</b> Recepción de los suministros <b>D1</b> Publicar requerimientos
	<b>D2</b> Evaluar las ofertas de los trabajadores <b>D3</b> Contratar a personal de operación
<b>E</b> Realizar registros de contabilidad	
<b>F</b> Puesta en marcha	



3. Planificación con Red de flechas

	<p><b>BLOQUES</b></p> <p>Llevan la información de inicio de actividad (IA) o fin de la actividad (FA).</p>
<p>=</p> 	<p><b>FLECHA CONTINUA</b></p> <p>Identifica la actividad principal con código escrita debajo de ella</p>
	<p><b>FLECHA DESCONTINUA</b></p> <p>Destaca el inicio de una actividad simultánea con su respectivo código se conecta a un nudo del que parte otra actividad principal.</p>

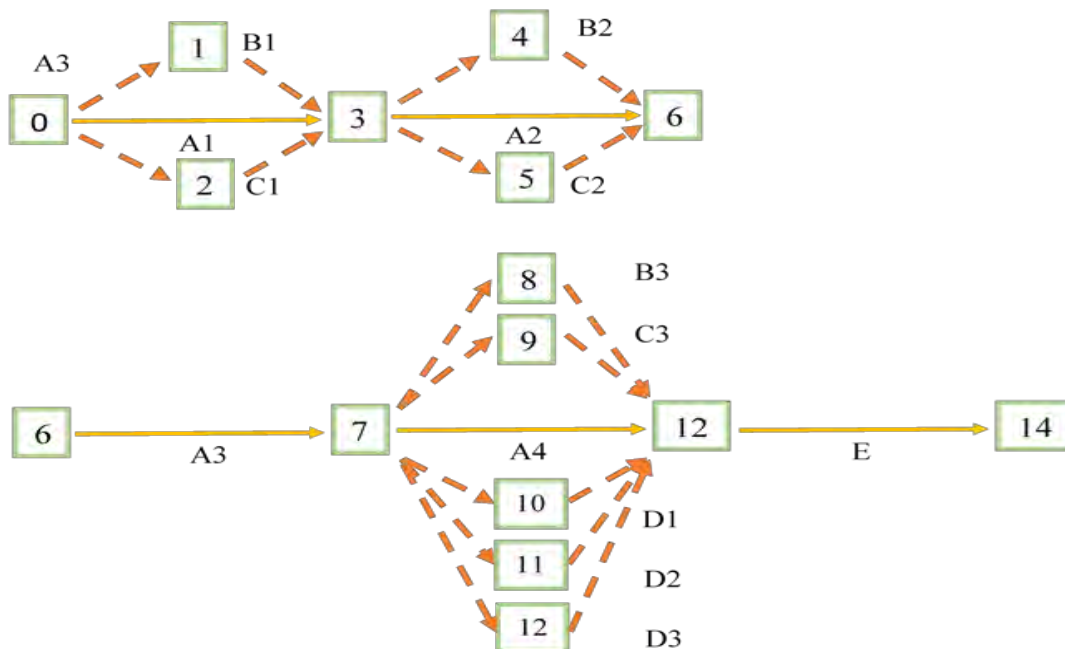

## PREPARACIÓN Y EVALUACIÓN DE PROYECTOS PARALELO "B"

C&C POLITEX



### 4. Programación con cuadro de secuencia de actividades.

### TABLA DE SECUENCIA DE ACTIVIDADES CON PROGRAMACIÓN E INCORPORANDO UN CAMINO CRÍTICO.

**TABLA Nro. 87 – TABLA DE SECUENCIA DE ACTIVIDADES**

ACTIVIDADES PRINCIPALES	TIEMPO OPTIMISTA (TO)	TIEMPO PESIMISTA (TP)	ACTIVIDADES SIMULTANEAS
A1 Sondeo de mercado de alquiler	3 días	5 días	B1 Sondeo de mercado de activos fijos C1 Sondeo de mercado de suministros
A2 Evaluar las opciones de alquiler	2 días	3 días	B2 Negociar el precio de los activos fijos C2 Realizar el contrato de los suministros
A3 Negociar el alquiler	1 día	2 días	
A4 Recepción del inmueble	10 días	15 días	B3 Recepción de los activos C3 Recepción de los suministros D1 Publicar requerimientos D2 Evaluar las ofertas de los trabajadores D3 Contratar a personal de operación
E Realizar registros de contabilidad	5 días	8 días	
F Puesta en marcha	5 días	7 días	
<b>TOTAL</b>	<b>26 días</b>	<b>40 días</b>	<b>HOLGURA TOTAL 14 días</b>
<b>ACTIVIDADES CRITICAS</b>	<b>A2 y B2</b>	<b>SIN</b>	<b>HOLGURA</b>

### COMENTARIOS:

#### ¿EL TIEMPO OPTIMISTA DE EJECUCIÓN DEL PROYECTO, DE CUANTOS DIAS ES?

El tiempo optimista de ejecución del proyecto es de 26 días.

#### ¿EL TIEMPO PESIMISTA DE CUANTOS DIAS ES?

El tiempo pesimista de ejecución del proyecto es de 40 días.



¿CUÁLES SON LAS ACTIVIDADES CRÍTICAS?

Son A2 y B2.

INDIQUE CUAL ES EL CAMBIO CRITICO

A2: Evaluación de las opciones de alquiler

B2: Negociar el precio de los activos

5. Programación con Red de Flechas – Comentario.

PROGRAMACIÓN CON RED DE FLECHAS

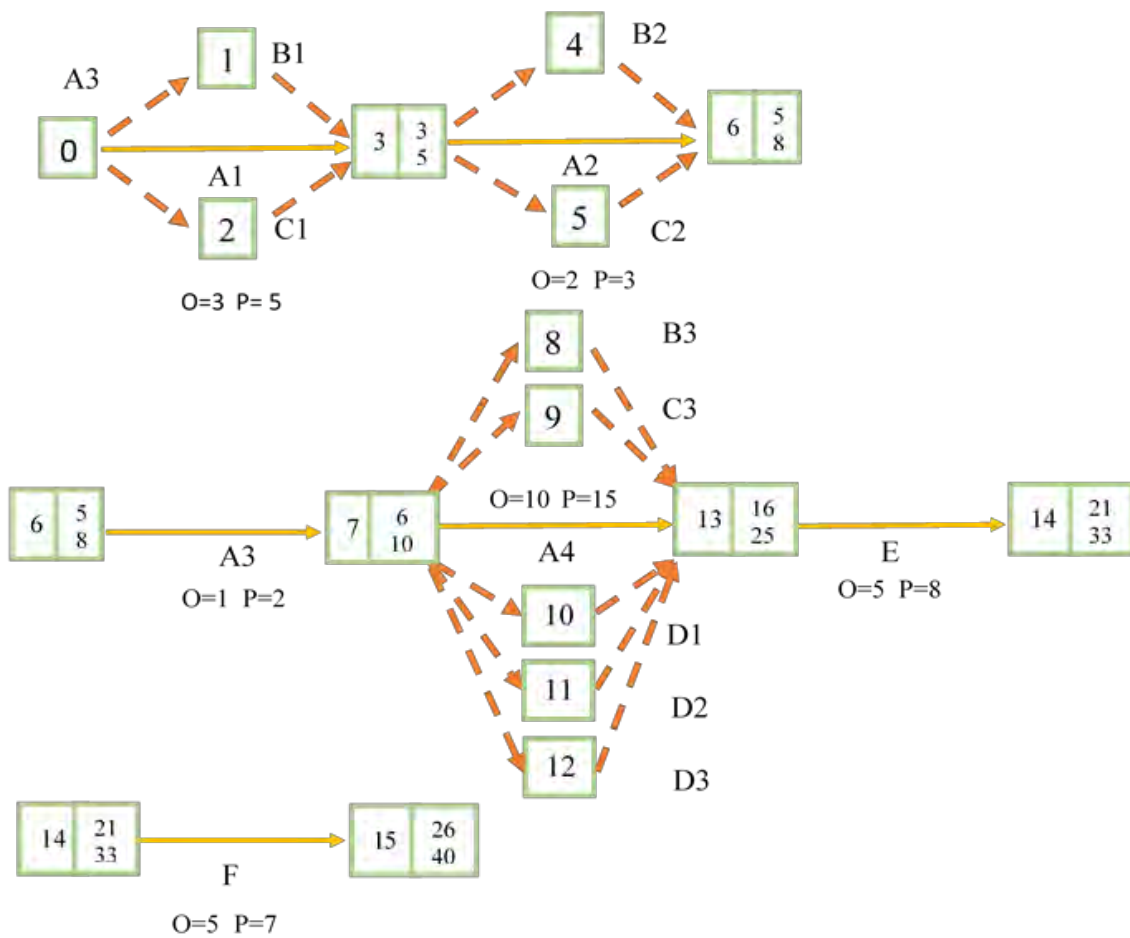



**COMENTARIOS:**

**¿QUÉ LES INSPIRA LA RED DE FLECHAS CON PROGRAMACIÓN?**

**R.-** Nos permite planificar, controlar el desarrollo, observando que durante el tiempo optimista finaliza en 26 días y el tiempo pesimista finaliza en 40 días.

**¿SE PODRÁ APLICAR EN UNA AUDITORÍA?**

**R.-** Claro, porque siendo una representación gráfica que nos muestra un proceso, ayuda a que el auditor lo utilice profesionalmente para actividades que se realiza en una entidad cumpliendo los aspectos de iniciar, autorizar, procesar y registrar, pero debe tener en cuenta que no debe ser complejo, debe buscar alternativas para que sea a un nivel apropiado.

## PREPARACIÓN Y EVALUACIÓN DE PROYECTOS PARALELO "B"

C&C POLITEX



6. Programación con cuadro de doble entrada - Tiempo optimista y programación con cuadro de tiempo pesimista. Comentario.

**TABLA Nro. 88 – CUADRO DE DOBLE ENTRADA TIEMPO OPTIMISTA**

TIEMPOS ACTIVIDAD	4 DÍAS	8 DÍAS	12 DÍAS	16 DÍAS	20 DÍAS	24 DÍAS	28 DÍAS
A1, A2, D1, A3	---	--					
A4		-	---	---	--		
B1, C1, B2, D2			---	---	--		
B3			---	--	-		
C2, D3, C3, E, F					-	---	--





**TABLA Nro. 88.1 – CUADRO DE DOBLE ENTRADA TIEMPO PESIMISTA**

TIEMPOS ACTIVIDAD	6 DÍAS	12 DÍAS	18 DÍAS	24 DÍAS	30 DÍAS	36 DÍAS	42 DÍAS
A1	-----	-					
A2		--					
D1		--					
A3			---				
A4			--				
B1			----				
C1			----				
B2				-			
D2				-			
B3				---			
C2				-----			
D3				-----			
C3				-----			
E					-----	-	
F						-----	-

**Comentario:** Siguiendo la secuencia lógica de actividades de planificación, los cuadros de programación y la aplicación del presupuesto de inversión. El administrador de la fundación del proyecto con su equipo realizara la ubicación del sistema en el inmueble en alquiler, la compra y montaje de las maquinarias, equipos, muebles.

En el momento de puesta en marcha se ha implementado el sistema en sus tiempos de diseño y ejecución, se ingresa al tiempo de operación bajo responsabilidad del personal de operaciones.



# CAPITULO DUODÉCIMO

## ANEXOS



## CAPITULO DUODÉCIMO

### 1. Anexo a Organización de ingreso a mercado

#### Anexo 1 – Requerimientos para la obtención del NIT

##### Anexo 1.1 Folleto Informativo de Requerimientos

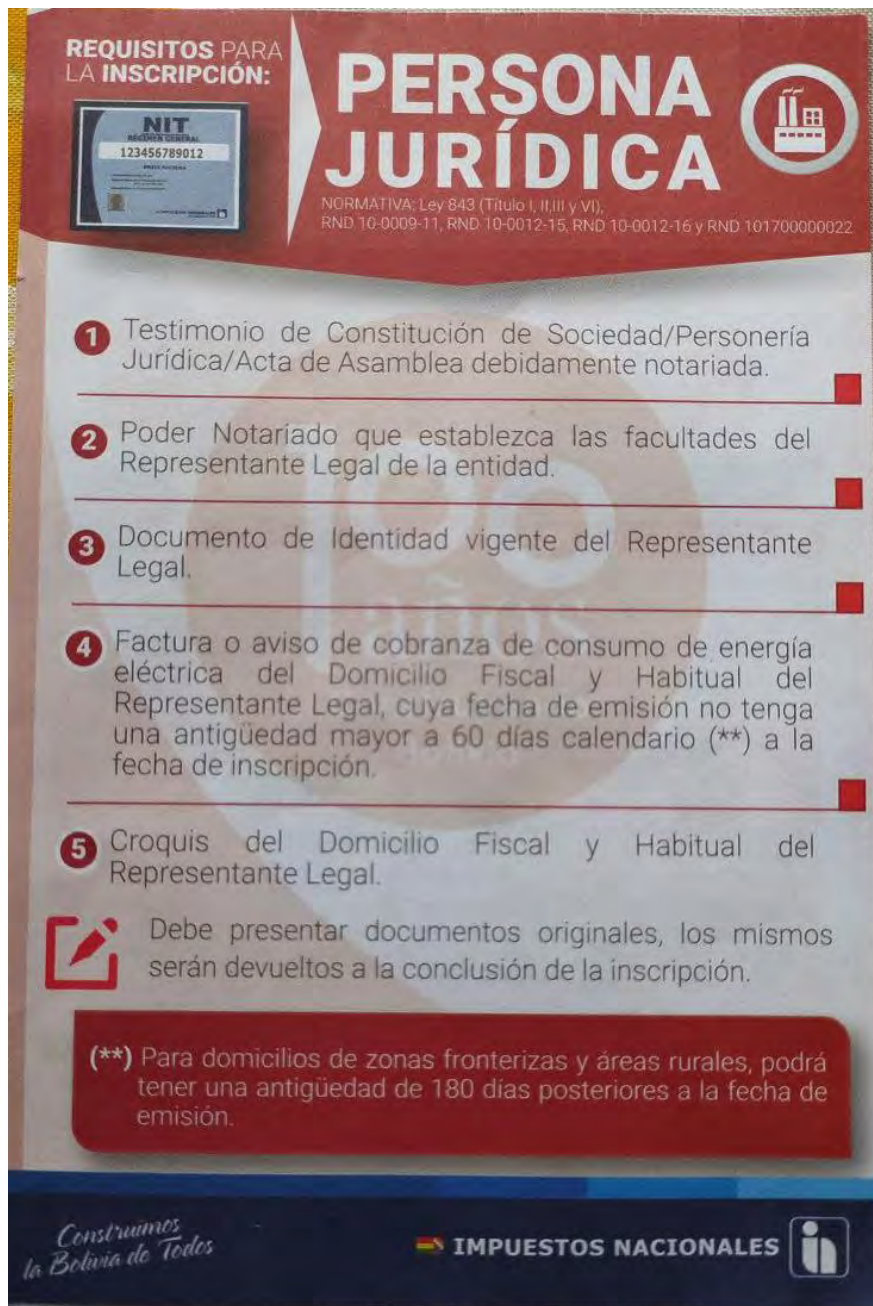

**REQUISITOS PARA LA INSCRIPCIÓN:**

**NIT**  
AGENCIA GENERAL  
123456789012  
BOLETA

**PERSONA JURÍDICA**

NORMATIVA: Ley 843 (Título I, II, III y VI),  
RND 10-0009-11, RND 10-0012-15, RND 10-0012-16 y RND 101700000022

- 1 Testimonio de Constitución de Sociedad/Personería Jurídica/Acta de Asamblea debidamente notariada.
- 2 Poder Notariado que establezca las facultades del Representante Legal de la entidad.
- 3 Documento de Identidad vigente del Representante Legal.
- 4 Factura o aviso de cobranza de consumo de energía eléctrica del Domicilio Fiscal y Habitual del Representante Legal, cuya fecha de emisión no tenga una antigüedad mayor a 60 días calendario (\*\*) a la fecha de inscripción.
- 5 Croquis del Domicilio Fiscal y Habitual del Representante Legal.

Debe presentar documentos originales, los mismos serán devueltos a la conclusión de la inscripción.

(\*\*) Para domicilios de zonas fronterizas y áreas rurales, podrá tener una antigüedad de 180 días posteriores a la fecha de emisión.

Construimos la Bolivia de Todos

IMPUESTOS NACIONALES



Anexo 1.2 Testimonio de Constitución

FORMULARIO NOTARIAL  
Serie: H-PJ-FN-2006  
Resolución Camaral N° 100/03-04  
VALOR BS.2.-

**TESTIMONIO N° 188 / 2 015**

DE LA ESCRITURA PUBLICA DE CONSTITUCIÓN DE SOCIEDAD RESPONSABILIDAD

LIMITADA, EMPRESA QUE GIRARA BAJO LA RAZÓN SOCIAL **EMPRESA COMERCIAL GABICONT S.R.L.** SUSCRITO POR LOS SOCIOS: ALEJANDRA CORNEJO VALENCIA, JAIME CORNEJO PARRA, JIMMY CORNEJO VALENCIA: En la ciudad de Cochabamba, Estado Plurinacional de Bolivia, a horas dieciséis con treinta, minutos, del día de hoy primero de diciembre del dos mil quince, ante mí: MIGUEL ANGEL ESPINOSA MERUBIA. ABOGADO NOTARIO DE FE PUBLICA, N° 51, de este Distrito Judicial, con residencia fija en la Capital y testigos que al final se nombran y suscriben, fueron presentes en esta Notaría los señores: ROJAS MANCILLA CLAUDIA con C.I. N° 3059986 - Cochabamba, mayor de edad, hábil por derecho, con domicilio en Quillacollo, final Litoral, ÁLVAREZ NÚÑEZ PEDRO , con C.I. N° 3042302 - Cochabamba, mayor de edad, hábiles por derecho, con domicilio en la calle 21 de Septiembre de Vinto, de ocupación chofer: A quien de identificar en Notaría doy fe y dijeron: Que las partes solicitan la protocolización de la minuta de Constitución de sociedad de Responsabilidad Limitada y que transcrita es del siguiente tenor MINUTA.- SEÑOR NOTARIO DE FE PUBLICA.- Entre los registros de Escrituras Públicas que corren a su cargo, sírvase insertar una de Constitución de Sociedad Responsabilidad Limitada S.R.L., con sujeción a las siguientes cláusulas:

**PRIMERA.- (PARTES INTERVINIENTES).** Son partes intervinientes en la presente sociedad a) ALEJANRA CORNEJO VALENCIA, boliviana, mayor de edad, hábil por ley, con C.I. N° 6835400 Cochabamba, en calidad de SOCIO, b) JAIME CORNEJO PARRA , boliviano, mayor de edad, hábil por ley, con C.I. N°.3137211., en su calidad de SOCIO. c) JIMMY CORNEJO VALENCIA boliviano, mayor de edad, hábil por ley, con C.I. N°.3731217., en su calidad de SOCIO.

**SEGUNDA.- (CONSTITUCIÓN Y DENOMINACIÓN)** Que los socios constituimos mediante la presente Escritura Pública una Sociedad Responsabilidad Limitada S.R.L., que girará bajo la razón social de EMPRESA COMERCIAL "GABINETE DE CONTABILIDAD" S.R.L." y desarrollará sus actividades al amparo de lo dispuesto por el Código de Comercio y demás leyes que le son relativas

**TERCERA.- (DOMICILIO).**- Se establece su domicilio legal en la ciudad de Cochabamba, Cochabamba Bolivia, C/POR LOS CAMINOS DE LA CARRERA DE CONTADURIA PUBLICA N°1237, pudiendo ampliarse en lo futuro a través de agencias, instalaciones, establecimientos conforme a los requerimientos a nivel nacional, al mismo tiempo podrá tener participación en otras sociedades del ramo, afines a sus actividades en todo el interior o exterior del territorio de la República.

**CUARTA.- (OBJETO SOCIAL).** EMPRESA COMERCIAL GABINETE DE CONTABILIDA S.R.L. tendrá el objeto a **dedicarse A PRESTACIÓN DE SERVICIOS DE CONSTRUCCIÓN DENTRO EL TERRITORIO NACIONAL** QUINTA.- **(CAPITAL SOCIAL).** Es de Bs. 2.895.000,00 (DOS MILLONES



**FORMULARIO NOTARIAL**

OCHOCIENTOS NOVENTA Y CINCO MIL 00/100 BOLIVIANOS) divididas en 2 CUOTAS DE CAPITAL de Bs. 1.447.500 c/u conforme a lo previsto por el Art. 195 y 190 del Código de Comercio A: GONZALES RAMOS ERIKA, Bs. 1.447.500 (UN MILLÓN CUATROCIENTOS CUARENTA Y SIETE MIL QUINIENTOS 00/100 BOLIVIANOS). B) MENDOZA LÓPEZ NOEMÍ Bs. 1.447.500 (UN MILLÓN CUATROCIENTOS CUARENTA Y SIETE MIL QUINIENTOS

00/100 BOLIVIANOS). Sumando el total del 100% del Capital social.

**SEXTA.- (DURACIÓN).** La sociedad tendrá un tiempo de duración de 30 años computables desde la fecha de la extensión de la Presente Escritura Pública, plazo de será prorrogado por acuerdo unánime de los socios, de conformidad a los dispuesto por el Art. 127 Inc. 7) del Código de Comercio.

**SÉPTIMA - (REPRESENTACIÓN LEGAL).**- Por decisión de los socios, se encomienda la representación de la sociedad a la LIC. ERIKA GONZALES RAMOS, como gerente general a quien se le confiere las siguientes atribuciones en forma enunciativa y no limitativa: de representar judicial y extrajudicialmente a la sociedad, representar ante toda clase de autoridades civiles, administrativas, municipales, sean nacionales o extranjeras, representar a la sociedad en licitaciones públicas y privadas, invitaciones o convocatorias, directas y cursar correspondencia a nombre de la sociedad, abrir y cerrar cuentas bancadas, depósitos, caja de ahorro en moneda nacional y extranjera, girar sobre ellas, hacer depósitos, retiros, giros, traspasos y en general hacer uso de todos los servicios bancarios, incluido el de comercio exterior, firmar contratos pólizas, minutas, solicitar permisos, franquicias, liberaciones, exacciones, cobrar y endosar, renovar, revalidar y sub. arrendar, comprar y vender servicios de la sociedad, fijando al efecto precios, intereses formas de pago, cobrar alquileres, fletes, arriendos, facultad para suscribir, documentos y contratos, de asociación, sociedad fusión, o integración de la sociedad con otras sociedades, contratar personal fijando al efecto términos y condiciones, emolumentos, pudiendo promoverlos, recontratarlos, Promocionarlos, pactar por la vía arbitral, transar y desistir dentro y fuera de litigios, o asuntos contenciosos, o administrativos, policiales, civiles, penales, pudiendo cobrar, empozar, pedir y otorgar prorrogas, fijando términos de acuerdo y transacción todo en resguardo de los intereses de la sociedad, en suma apersonarse a juicios de tipo universal y otras, administrar la sociedad en todas sus actividades y negocios, celebrar y efectuar toda clase de contratos públicos y privados con las facultades de renovar, transigir, solicitar cancelaciones, adquirir obligaciones mercantiles, como protestar, cobrar y pagar cheques, girar y aceptar letra de cambio, pagares y toda clase de documentos mercantiles; facultades para tramitar en el Servicios de Impuestos Nacionales, ELFEC, COMTECO, número de identidad tributaria NIT, dosificación de facturas, anulación de facturas, renovación de NIT, inscripción en la Cámara de Comercio, Fundempresa, tramitar licencia de funcionamiento a la alcaldía municipal, departamentales e inscripción en otras instituciones, públicas o privadas, que sean necesarias,



FORMULARIO NOTARIAL

representar a la sociedad en toda clase de juicios y en todas sus instancias, oponer incidentes, recursos ordinario y extraordinarios con todas las facultades, apelar, compulsar, recurrir de nulidad y oponer todos los recursos que la ley lo otorga, con la única limitación de contraer obligaciones con garantía prendaria y/o hipotecaria de los bienes muebles e inmuebles de la sociedad, a cuyo efecto, serán indispensables la suscripción suscrita del total de los socios. Por otra parte el Gerente General no podrá efectuar ninguna operación utilizando el nombre de la sociedad para beneficia personal. En ausencia del titular la representación legal será designada al socio FRANZ GUZMÁN ARCE.

**OCTAVA.- (ASAMBLEA DE SOCIOS).**- Anualmente se realizará una asamblea de socios para considerar el balance anual y resolver sobre las utilidades y reservas, así como tal la distribución de las mismas. El Quórum para las asambleas quedará establecido con la presencia de los socios que representen por lo menos la mitad del capital social de conformidad al Art. 207 del Código de Comercio. La convocatoria expresa de la Administración de la Sociedad o a pedido de los socios que representen más de la 1/4 parte del capital social, podrán celebrarse asambleas ordinarias o extraordinarias conforme a ley, con anticipación de 8 días y bajo constancia de carta notariada, cada cuota de capital representa un voto, sin embargo las decisiones deberá tener dos tercios de capital social para modificar la Escritura Pública, cambiar el objeto de la sociedad, aumentar o reducida Capital social, admitir nuevos socios, autorizar, transferencias de cuotas, disolver la sociedad, las demás resoluciones, será aprobadas con el 51% del Capital Social Asimismo, podrá designarse a un gerente general o Gerentes de áreas, los mismos que podrán ser socios o no de la empresa. Las Asambleas ordinarias se realizarán una vez al año en el domicilio fijado en la escritura social y a más tardar dentro de tres meses de cerrado el ejercicio económico de la sociedad. Así mismo se podrá convocar a asambleas, extraordinarias solicitud del gerente o socios que representen más de la cuarta parte del capital social conforme dispone el Art. 205 y 206 del Código de Comercio.

**NOVENA. (DISTRIBUCIÓN DE UTILIDADES Y PERDIDAS).**- Las ganancias y las pérdidas se distribuirán entre los socios de acuerdo a los aportes efectuados, la distribución de las utilidades previa deducción del 5% de las mismas destinada a reservas de ley.

**DECIMA. - (AUMENTO DE CAPITAL Y TRANSFERENCIA DE ACCIONES).**- El aumento de capital y transferencias de acciones se requerirá el voto de socios que represente el 2/3 del capital social, conforme dispone el Art. 128, 129, 204 Inc. 6) del Código de Comercio, en caso de transferencia de cuotas de capital, el socio que proponga ceder les comunicará su decisión por escrito a los demás socios quienes en el plazo no mayor de quince días que recibido el aviso manifestarán su decisión de adquiridas, si no se manifiestan en el término señalado, se presumirá su rechazo y el atalante quedará en libertad para ofrecer y transferir sus cuotas a favor de terceros.

**DECIMA PRIMERA - (BALANCE GENERAL).**- Cada año se hará un balance general, el mismo que



FORMULARIO NOTARIAL

Serie: H.PJ-FN-2006

Resolución Cámara de Comercio de Bogotá No. 100003-04

será puesto en consideración de la Asamblea Ordinaria de socios para su aprobación.

**DECIMA SEGUNDA.- (DISOLUCIÓN).**- La sociedad se disolverá por acuerdo de partes y por la pérdida de más de 50% del capital social y además de las cláusulas establecidas en el Código de Comercio, se requerirá del voto de los socios que representen dos tercios del capital social. De conformidad al Art. 209 del código de comercio.

**DECIMA TERCERA.- (LIQUIDACIÓN).**- En caso de liquidación total o parcial de la sociedad, esta se sujeta a las siguientes reglas. a) Al decidirse la liquidación total de los intereses sociales, se Elaborará un Balance General y se elevará un inventario dentro de los quince días de decidirá la liquidación.

Los gastos, ganancias y pérdidas serán distribuidas en la misma proporción fijada en la cláusula novena; b) acordada la liquidación total de los intereses sociales, se designará un liquidador, que puede ser socio o una persona ajena a la sociedad, que dará un informe cada treinta días sobre el estado de la liquidación y cubiertas, las obligaciones sociales, se distribuirá remanente, si hubiera en la misma proporción establecida en la cláusula novena.

**DECIMA CUARTA.- (LIBROS DE REGISTRO Y ACTAS).**- La sociedad llevará un libro de registro de socios, donde se suscribirá el nombre, domicilio, monto de aportaciones y en cada caso transferencias de cuotas, embargos, gravámenes, llevará asimismo un libro de actas de asambleas de socios. En cualquier tiempo los socios no podrán usar la razón social para operaciones ajenas al rubro o favor de terceros, tampoco dedicarse a actividades similares dentro y fuera del país.

**DECIMA QUINTA.- (CAUSAHABIENTES).**- El fallecimiento de un socio no interrumpe el giro social, las transferencias de cuotas en el caso de fallecimiento se registrará a lo dispuesto en la cláusula décima. En caso de que los herederos del socio fallecido y los representantes legales del socio interdicto desearán continuar en la sociedad podrán hacerlo libremente.

**DECIMA SEXTA.- (ARBITRAJE):** Cualquier divergencia entre socios emergentes del acuerdo social, la interpretación de sus cláusulas, la liquidación de la sociedad, será resuelta en única instancia por comisión arbitral a designarse por la Cámara Departamental de Comercio, cuyo fallo o laudo será inapelable e impugnabile.

**DECIMA SÉPTIMA.- (MODIFICACIÓN AL CONTRATO SOCIAL).**- Para la modificación de la escritura de constitución de la sociedad, cambiar el objeto de la sociedad, aumentar y reducir el capital social admitir nuevos socios, y autorizar las transferencias, se requerirá el voto de los socios que representen dos tercios del capital social conforme el Art. 209 del Código de Comercio.

**DECIMA OCTAVA.- (SOMETIMIENTO AL CÓDIGO DE COMERCIO).**- Todo aquello que no estuviera considerado en la presente escritura se resolverá de acuerdo a las disposiciones contenidas en el Código de Comercio.



**FORMULARIO NOTARIAL**

**DECIMA NOVENA.- (ACEPTACIÓN).**- Nosotros, GONZALES RAMOS ERIKA, MENDOZA LÓPEZ NOEMÍ, aceptamos los términos y estipulaciones contenidas en la presente minuta y nos obligamos a su fiel y estricto cumplimiento. Ud., Señor Notario se dignará agregar las demás cláusulas de estilo y seguridad que den mayor validez a la presente minuta.- Quillacollo. 25 de Febrero de 2008.- Firmado: : ROJAS MANCILLA CLAUDIA con C.I. N° 3059986 CBBA., Firmado Legible , ÁLVAREZ NÚÑEZ PEDRO , con C.I. N° 3042302 - Cochabamba MIGUEL ANGEL ESPINOSA MERUVIA.- Abogado: M.C.A. 5639.- **CONCLUSIÓN.**- Es copia fiel de la minuta original de referencia que se archivará en el Libro de Minutas y Protocolos del presente año bajo

El número 15412008.- En testimonio de que así dijeron se ratifican y firman juntamente con los testigos instrumentales: Carlos Javier Bustamante Terán y Javier Loredo Chulee, Con C.I. Nos. 3156339 - Cbba. y 5237927 Cbba. Respectivamente mayores de edad, vecinos de ésta ciudad, hábiles por ley: de todo lo que doy Fe... Fdo ilegible.- GONZALES RAMOS ERIKA - SOCIO - Fdo. Ilegible.- MENDOZA LÓPEZ NOEMÍ SOCIO TESTIGOS.- Ante mi Fdo.- Ilegible.- MIGUEL ANGEL ESPINOZA MERUBIA, Abogado - Notario de Fe Pública N° 51.- Paso, ante mi. Autorizo -signo y firmo; doy Fe. Cochabamba, 01 de julio de 2009. Miguel Ángel Espinoza Meruvia- Abogado.- Notario de Fe Pública de Primera Clase N° 51.- Cochabamba - Bolivia.

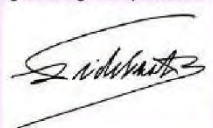

**PASÓ ANTE MÍ, AUTORIZO Y FIRMO, SIGNO Y FIRMO, DOY FÉ.-**

NOTARIO DE FE PÚBLICA  
DR. MIGUEL ANGEL ESPINOZA MERUVIA  
CLADE N° 51







*Anexo 1.3 Poder del Representante Legal*



## TESTIMONIO DE PODER DEL REPRESENTANTE LEGAL

**PODER GENERAL, AMPLIO Y SUFICIENTE DE ADMINISTRACIÓN que confiere la Empresa "LA NEVERA" S.R.L.** representada para el acto por el **Sr. Sergio Oscar Arroyo Williz** en su calidad de Gerente General quien es mayor de edad, hábil por ley titular de la Cédula de Identidad N° 8307122 Exp. L.P. para que a nombre de la sociedad y derechos de la misma, la represente confiriéndole amplias facultades con los alcances previstos en el art. 811 del Código Civil y 73 del Código de Comercio, señalando de manera enunciativa y no limitativa las siguientes:

**I. FACULTADES ADMINISTRATIVAS.**

1.1. Representar a la sociedad en todo acto civil, comercial, judicial, extrajudicial, contractual y administrativamente ante toda clase de personas naturales y jurídicas, individuales y colectivas, públicas o privadas, municipales, autárquicas, autónomas, departamentales o provinciales del país o del exterior, y ante cualquier autoridad en general.

1.2. Gestionar, promover, definir y acordar toda clase de operaciones relativas al interés social con entidades públicas, privadas, jurídicas y naturales, nacionales o extranjeras y con toda persona o sujeto de derecho; solicitar licencias o cualquier otra autorización administrativa o municipal.

1.3 Presentar propuestas de licitación a convocatorias públicas y privadas, nacionales o extranjeras, ofertando precio, plazos, condiciones, así como suscribir los Contratos de Adjudicación y ejecutar los mismos.

1.4. Celebrar toda clase de contratos de venta, suscribir documentos privados, minutas, escrituras públicas, estipular formas de pago, fijar bases, condiciones, plazos, términos, cláusulas, montos, formas de ejecución de los contratos, además de ejecutar los mismos y sin más limitaciones que las impuestas en el Estatuto y Reglamentos de la sociedad.

1.5. Celebrar toda clase de contratos de compra, suscribir documentos privados, minutas, escrituras públicas, estipular formas de pago, fijar bases, condiciones, plazos, términos, cláusulas, montos, formas de ejecución de los contratos, además de ejecutar los mismos y sin más limitaciones que las impuestas en el Estatuto y Reglamentos de la sociedad.

1.6. Fijar precios, pagar, percibir dineros, pedir y otorgar recibos y todo tipo de documentos contables y financieros, estipular intereses, vencimientos, amortizaciones, comisiones.

1.7. Contratar trabajadores dependientes, fijar sus remuneraciones y suscribir contratos de trabajo e inscribirlos legalmente, modificar, resolver y revocar los mismos, reconocer y pagar remuneraciones, beneficios sociales, cargas sociales y similares.

1.8. Contratar seguros de cualquier naturaleza, endosar, cobrar las pólizas que corresponda; contratar técnicos, consultores y/o profesionales independientes, fijar



sus remuneraciones, honorarios y condiciones de servicio, modificar, resolver y renovar los mismos.

1.9. Previa autorización del Directorio, negociar, convenir, realizar, mantener, liquidar, vender, ceder, gravar, disponer, modificar o extinguir toda clase de inversiones en otras sociedades, empresas o negocios conjuntos o accidentales, adquirir bonos bancarios, cédulas hipotecarias, certificados fiduciarios.

1.10 Representar a la sociedad cuando esta adquiera derechos, acciones, participaciones y similares en otras sociedades negocios o empresas conjuntas o accidentales con plenas facultades deliberativas y resolutivas estando autorizada a concurrir a juntas de accionistas, asambleas de socios u otros órganos societarios apropiados para la adopción de cualquier género de resoluciones y decisiones que fueran de su competencia sin limitación alguna; solicitar y demandar el pago de utilidades y dividendos; otorgar recibos y constancias, someter controversias a arbitraje conforme a normas constitutivas societarias y leyes generales.

1.11. Delegar u otorgar poderes especiales a terceros para la atención de determinados trámites administrativos o procesos judiciales o administrativos de cualquier naturaleza.

1.12. Realizar todo acto de comercio a nombre y cuenta de la sociedad.

### **II. FACULTADES PARA ACTUACIONES EN PROCESOS JUDICIALES Y PROCEDIMIENTOS ADMINISTRATIVOS.**

2.1. Enjuiciar y seguir lo enjuiciado apersonándose ante cualquier autoridad política, administrativa, judicial y/o municipal; demandar, contestar demandas, iniciar, proseguir y finiquitar toda clase de acciones en todos sus grados e instancias, desistir del derecho y acción en la que se fundó la acción, retirar demandas, desglosar documentación, plantear incidentes y recursos ordinarios y extraordinarios, reconvenir, darse por citada con demandas con la exclusión de ser citada con las mismas, exigir cancelaciones y finiquitos, objetar, aprobar y rendir cuentas, hacer liquidaciones, presentar y pedir inventarios, pedir y firmar inscripciones de títulos de cualquier clase, prorrogar términos y jurisdicciones, presentar juramentos y exigir los mismos, oponer y absolver posiciones, rendir toda clase y género de información y prueba, ofrecer y tachar testigos, pedir declinatorias de jurisdicción, oponer toda clase de excepciones, solicitar secuestros, fianzas, adjudicaciones y prohibiciones de enajenar o gravar, nombrar síndicos, depositarios, peritajes o cualquier tipo de medida precautoria, plantear concursos y apersonarse en concursos de cualquier naturaleza, aceptar proposiciones de convenio, verificar créditos, solicitar y aceptar adjudicaciones como pago con prestación diversa a la debida, asistir a audiencias e inspecciones, ejecutar mandamientos, nombrar árbitros o amigables componedores en equidad o derecho, presentar toda clase de prueba, escritos y documentos, recabar certificaciones, pedir reconocimientos, confrontaciones, careos, justiprecios, tasaciones y comisiones, asistir a Juntas de acreedores, audiencias y debates, oponer tercerías, incidentes, solicitar apremios, retenciones, arraigos, secuestros, desgloses, inscripción y anotaciones en el Registro de Derechos Reales, pedir Ordenes Instruidas, Exhortos, inspecciones oculares, deserciones, sentencias, comisiones, enmiendas, complementaciones, ejecutar sentencias, desglosar y pedir des archivos, formular y contestar querellas, transigir, hacer uso de todos los recursos constitucionales, todo sin que por falta de cláusula expresa esta sección de mandato para actos judiciales deje de surtir sus efectos o pueda alegarse falta de personería en el apoderado.

2.2. Actuar a nombre de la sociedad en todo procedimiento, recurso o acto contemplado en la Ley de Procedimiento Administrativo y sus reglamentos.



**III. ATRIBUCIONES FINANCIERAS, TRIBUTARIAS Y ADUANERAS.**

3.1. Realizar toda clase de operaciones bancarias, abrir y cerrar cuentas corrientes en bancos locales y/o del extranjero, girar, endosar, cobrar y pagar cheques.

3.2. Girar, aceptar, endosar, descontar, avalar, pagar, cobrar, protestar letras de cambio y/o entregarles en cobranza o en garantía, así como suscribir y emitir todo género de títulos valores materiales o en anotaciones en cuenta, tales como vales, bonos, pagarés, cheques, acciones, certificados de depósito y bonos de prenda, cédulas hipotecarias, etc.

3.3. Gestionar, obtener préstamos a plazo o en cuenta corriente, avances, sobregiros, abrir acreditados, obtener fianzas bancarias y suscribir los documentos respectivos.

3.4. Gravar u otorgar en garantía parte o la totalidad de los bienes sociales, suscribiendo los documentos que sean necesarios para ese fin, previa autorización del Directorio.

3.5. Realizar trámites tributarios, pedir y obtener notas de crédito, compensaciones, observar liquidaciones y notas de cargo, realizar e iniciar procesos contenciosos, tributarios, administrativos, haciendo uso de las facultades para juicios que se mencionan en el subtítulo segundo de este mandato.

3.6. Facultad para comprometer a la empresa al cumplimiento de las obligaciones tributarias y aduaneras que devengan del objeto de la misma.

En suma el presente mandato otorga personería al mandatario para que pueda practicar cuantos actos, gestiones, trámites y diligencias sean del caso para su cabal y completo éxito, sin que por omisión de cláusula expresa no consignada sea observada de insuficiente o se limite su personería. El apoderado podrá hacer uso de las leyes sustantivas y adjetivas y de toda norma legal y/o especial aplicable y favorable al correcto logro del presente mandato.

**Sergio Oscar Arroyo Williz**  
Gerente General  
C.I. 8307122

# PREPARACIÓN Y EVALUACIÓN DE PROYECTOS PARALELO "B"

C&C POLITEX



## Anexo 1.4 Formulario MASI - 001

TRAMITE No: 779001

IMPUESTOS NACIONALES

NIT: 32084530

FORMULARIO DE INSCRIPCION PBD



Ambiente Producción y Comercialización

### DATOS DE TRAMITE

#### REGIMEN

REGIMEN GENERAL

EMPRESA S.R.L.

TIPO DE CONTRIBUYENTE

#### DATOS EMPRESA JURIDICA RÓTULO COMERCIAL

HIDROPONÍ SWEET GREEN

SIGLA

H.S.G

#### N° MATRICULA DE COMERCIO

0246878

#### INFORMACIÓN REPRESENTANTE LEGAL

##### PRIMER APELLIDO

GARRET

##### SEGUNDO APELLIDO

TORRES

##### APELLIDO CASADA

##### NOMBRES

JHONNY

##### NACIONALIDAD

BOLIVIANA

##### PAIS ORIGEN

BOLIVIA

FECHA DE NACIMIENTO  
06/03/2000

TIPO DOCUMENTO  
IDENTIFICACION  
CARNET DE IDENTIDAD

NÚMERO DOCUMENTO  
10307331

CODIGO  
COMPLEMENTARIO

LUGAR EXPEDICION  
CHUQUISACA

#### DOMICILIO FISCAL (LUGAR DONDE REALIZA SU ACTIVIDAD ECONOMICA)

CALLE/AVENIDA/PLAZA/  
OTRO  
CALLE

NOMBRE CALLE/AVENIDA/  
PLAZA/OTRO  
NUEVA YORK

NUMERO DE DOMICILIO  
S/N

NOMBRE DEL EDIFICIO

PISO

DEPARTAMENTO(EDIFICIO)/  
LOCAL/OFICINA

ZONA/BARRIO/OTRO  
ZONA

NOMBRE ZONA/BARRIO/OTRO  
ALTO SUCRE

#### DIRECCION DESCRIPTIVA

A LA ALTURA DE EMAS

DEPARTAMENTO  
CHUQUIISACA

MUNICIPIO  
SUCRE

ZONA/UVJ

DEPENDENCIA ADMINISTRATIVA  
SUCRE

N° MEDIDOR ENERGIA ELECTRICA  
3452710

TELEFONO FIJO  
64 - 64592

TELEFONO CELULAR  
75446637

#### CORREO ELECTRONICO

sweetgreen21@gmail.com

# PREPARACIÓN Y EVALUACIÓN DE PROYECTOS PARALELO "B"

C&C POLITEX



TRAMITE No: 779001

IMPUESTOS NACIONALES

NIT: 32084530

FORMULARIO DE INSCRIPCION PBD



Ambiente Producción y Comercialización

## DOMICILIO HABITUAL

CALLE/AVENIDA/PLAZA/ OTRO	NOMBRE CALLE/AVENIDA/ PLAZA/OTRO	NUMERO DE DOMICILIO	NOMBRE DEL EDIFICIO
		S/N	
PISO	DEPARTAMENTO(EDIFICIO)/ LOCAL/OFICINA	ZONA/BARRIO/OTRO	NOMBRE ZONA/BARRIO/ OTRO
		BARRIO	PATACON

## DIRECCION DESCRIPTIVA

A LA ALTURA DEL COLEGIO 6 DE JUNIO

DEPARTAMENTO	MUNICIPIO	N° MEDIDOR ENERGIA
CHUQUISACA	SUCRE	3886654
TELEFONO FIJO	TELEFONO CELULAR	
	75446637	

## CARACTERISTICAS TRIBUTARIAS

## ACTIVIDADES ECONOMICAS

GRAN ACTIVIDAD	TIPO DE ACTIVIDAD	MES DE CIERRE
PRODUCCIÓN Y COMERCIALIZACIÓN DE LECHUGAS	AGRÍCOLA	DICIEMBRE
CODIGO	ACTIVIDAD ECONOMICA	FECHA DE INICIO DE ACTIVIDAD
0112	PRODUCCIÓN AGRÍCOLA	01/10/2021

## CLASIFICADOR DE ACTIVIDADES ECONOMICAS DE BOLIVIA – CAEB

0112 CULTIVO DE HORTALIZAS

SIGLA	CODIGO IMPUESTOS	CODIGO FORMULARIO	DESCRIPCION OBLIGACION TRIBUTARIA
IUE	14	500	IUE – CONTRIBUYENTES OBLIGADOS A LLEVAR REGISTROS COTABLES
IT	50	400	IMPUESTO A LAS TRANSACCIONES
IVA	30	200	IMPUESTO AL VALOR AGREGADO
RC – IVA	40	608	REGIMEN COMPLEMENTARIO DEL IVA – AGENTES DE RETENCION

## DOCUMENTO SOPORTE

REQUISITOS	N° DOCUMENTO
DOCUMENTO DE IDENTIFICACION TITULAR	10307331
CROQUIS DEL DOMICILIO FISCAL Y HABITUAL DE REPRESENTANTE LEGAL O TIRULAR	
FIRMA DIGITALIZADA	
FACTURA O AVISO DE COBRANZA DE CONSUMO DE ENERGIA ELECTRICA DEL DOMICILIO FISCAL Y HABITUAL O DOCUMENTO DE IDENTIDAD QUE ACREDITE EL DOMICILIO	

# PREPARACIÓN Y EVALUACIÓN DE PROYECTOS PARALELO "B"

C&C POLITEX



TRAMITE No: 779001

IMPUESTOS NACIONALES

NIT: 32084530

FORMULARIO DE INSCRIPCION PBD



Ambiente Producción y Comercialización

**OBLIGACIONES TRIBUTARIAS ACEPTACION OBLIGACIONES TRIBUTARIAS Y DOCUMENTOS DE SOPORTE**  
¿ESTA DE ACUERDO CON LAS OBLIGACIONES TRIBUTARIAS Y DOCUMENTOS DE SOPORTE ASIGNADOS?

SI  NO

**JURO LA EXACTITUD DE LA PRESENTE DECLARACION**  
(Parágrafo I, Art.78, Ley N°2492)

Firma Contribuyente

Firma Servidor Público

**PREPARACIÓN Y EVALUACIÓN DE PROYECTOS PARALELO "B"**

C&C POLITEX



**Anexo 1.5 Demas Requerimientos (Fotocopias, impresiones y otros tramites)**

DELAPAZ		FACTURA																																									
DISTRIBUIDORA DE ELECTRICIDAD LA PAZ S.A DELAPAZ Av. Hiramani N° 1987 - La Paz - Tel. 222 2280 www.delapaz.bo Sucursal 0 SFC: 13		NIT: 1020613020 FACTURA N°: 4984 AUTORIZACIÓN: 4016401800000031 ORIGINAL																																									
GENERACION, CAPTACION Y DISTRIBUCION DE ENERGIA ELECTRICA																																											
DATOS DEL CONSUMIDOR																																											
FECHA DE EMISION: LA PAZ 10 DE MARZO DE 2022		CATEGORIA: D2-PD-BT																																									
NOMBRE: VELARDE CONDORI MIGUEL ANGEL		ACTUAL: 10 - Marzo 2022																																									
NIT-CI: 994501010		LECTURA MEDIDOR: ANTERIOR: 20865 ACTUAL: 21017																																									
CIUDAD LOCALIDAD: LA PAZ		TIPO LECTURA: Lectura Normal																																									
REMESA-RUTA: 5		Energía consumida en (31) días: 152 kWh																																									
		Total energía a facturar: 152 kWh																																									
DETALLE DE FACTURACIÓN																																											
Importe por energía	Bs	108.43																																									
Importe por consumo	Bs	108.43																																									
Importe total por consumo	Bs	108.43																																									
Importe total por el suministro	Bs	108.43																																									
Tasas para el Gobierno Municipal																																											
Por alumbrado público	Bs	10.97																																									
Por aseo urbano	Bs	5.00																																									
Importe total factura	Bs	124.40																																									
Son: CIENTO VEINTICUATRO y 40/100. Bolivianos																																											
																																											
Importe del mes a cancelar: Bs		124.40																																									
DEUDA PENDIENTE DE PAGO																																											
Mas deuda(s) pendiente(s) de energía (1) Bs		141.80																																									
Deuda(s) pendiente(s) de tasa de aseo (1) Bs		5.00																																									
Importe total a cancelar: Bs		271.20																																									
Son: DOSCIENTOS SETENTA Y UNO 20/100. Bolivianos																																											
Importe base para crédito fiscal: Bs		108.43																																									
CÓDIGO DE CONTROL: 56-AA-18-FE-AA																																											
FECHA LIMITE DE EMISION: 17/06/19																																											
"ESTA FACTURA CONTRIBUYE AL DESARROLLO DEL PAIS. EL USO RECIDIVO DE ESTA SERIE SANCIONADO DE ACUERDO A LEY" Ley N° 493: El proveedor de servicios debe habilitar medios e instrumentos para efectuar consultas y reclamaciones																																											
<table border="1"> <thead> <tr> <th colspan="2">HISTORICO</th> <th colspan="2">HISTORICO</th> <th colspan="2">HISTORICO</th> <th colspan="2">HISTORICO</th> </tr> <tr> <th>Mes/Año</th> <th>Consumo kWh</th> <th>Mes/Año</th> <th>Consumo kWh</th> <th>Mes/Año</th> <th>Consumo kWh</th> <th>Mes/Año</th> <th>Consumo kWh</th> </tr> </thead> <tbody> <tr> <td>05/2018</td> <td>277</td> <td>08/2018</td> <td>295</td> <td>11/2018</td> <td>328</td> <td>02/2019</td> <td>125</td> </tr> <tr> <td>06/2018</td> <td>310</td> <td>09/2018</td> <td>268</td> <td>12/2018</td> <td>285</td> <td>03/2019</td> <td>131</td> </tr> <tr> <td>07/2018</td> <td>282</td> <td>10/2018</td> <td>274</td> <td>01/2019</td> <td>192</td> <td>04/2019</td> <td>183</td> </tr> </tbody> </table>				HISTORICO		HISTORICO		HISTORICO		HISTORICO		Mes/Año	Consumo kWh	Mes/Año	Consumo kWh	Mes/Año	Consumo kWh	Mes/Año	Consumo kWh	05/2018	277	08/2018	295	11/2018	328	02/2019	125	06/2018	310	09/2018	268	12/2018	285	03/2019	131	07/2018	282	10/2018	274	01/2019	192	04/2019	183
HISTORICO		HISTORICO		HISTORICO		HISTORICO																																					
Mes/Año	Consumo kWh	Mes/Año	Consumo kWh	Mes/Año	Consumo kWh	Mes/Año	Consumo kWh																																				
05/2018	277	08/2018	295	11/2018	328	02/2019	125																																				
06/2018	310	09/2018	268	12/2018	285	03/2019	131																																				
07/2018	282	10/2018	274	01/2019	192	04/2019	183																																				
Fecha Vencimiento: 09/06/19		Fecha Est. Prox. Med: 08/06/19		Fecha Est. Prox. Emi: 08/06/19																																							



**IMPUESTOS NACIONALES**

**CERTIFICADO DE INSCRIPCIÓN**

**R-0569**

**EL SERVICIO DE IMPUESTOS NACIONALES CERTIFICA QUE:**

RÉGIMEN:	REGIMEN GENERAL
TIPO DE CONTRIBUYENTE:	EMPRESA JURIDICA
NUMERO DE IDENTIFICACIÓN TRIBUTARIA (NIT):	680266822
CORRESPONDE A LA RAZÓN SOCIAL:	C&C POLITEX
MISMO QUE SE ENCUENTRA CON ESTADO:	ACTIVO
DOMICILIO FISCAL:	
LA PAZ CALLE SANTA CRUZ	
DEPENDENCIA:	01- LA PAZ
ALCALDÍA:	LA PAZ

**Y CUENTA CON LAS SIGUIENTES ACTIVIDADES ECONÓMICAS VIGENTES:**

GRAN ACTIVIDAD:	COMERCIAL
ACTIVIDAD PRINCIPAL:	50455 - VENTA DE PRODUCTOS MASIVOS
FECHA INICIO ACTIVIDAD PRINCIPAL	04/04/2022
ACTIVIDAD(ES) SECUNDARIA(S)	
OBLIGACION(ES) TRIBUTARIA(S)	<ul style="list-style-type: none"> <li>• COD. IMPUESTO: 30 - COD. FORM. 200 - SIGLA. IVA - DESCRIPCIÓN IVA(F. 200) AL VALOR AGREGADO</li> <li>• COD. IMPUESTO: 50 - COD. FORM. 400 - SIGLA. IT - DESCRIPCIÓN IT(F. 400) A LAS TRANSACCIONES</li> <li>• COD. IMPUESTO: 14 - COD. FORM. 500 - SIGLA. IUE - DESCRIPCIÓN IUE(F. 500) SOBRE LAS UTILIDADES DE LAS EMPRESAS</li> <li>• COD. IMPUESTO: 40 - COD. FORM. 608 - SIGLA. RC IVA - DESCRIPCIÓN RC IVA(F. 608) RÉGIMEN COMPLEMENTARIO AL IVA</li> </ul>

EL PRESENTE CERTIFICADO ES EMITIDO POR EL SERVICIO DE IMPUESTOS NACIONALES CONSIDERANDO LOS ULTIMOS DATOS DECLARADOS A LA FECHA POR EL CONTRIBUYENTE

EL PRESENTE CERTIFICADO SE GENERA A SOLICITUD EXPRESA DEL CONTRIBUYENTE, SIENDO DE SU ENTERA RESPONSABILIDAD LA PRESENTACION DEL MISMO EN LOS ACTOS ADMINISTRATIVOS QUE SEAN PERTINENTES.

**MEDIDAS DE SEGURIDAD**

Impresión con validez probatoria conforme al Artículo. 79 de la Ley N° 2492 y 3er. párrafo del Artículo. 7 del D.S N° 27319



Código de Certificación: 1034021643

Código de Seguridad: 34083515

Fecha Certificación: 16/01/2024









Anexo 1.1.0 Sondeo de Notarias

Costo de Testimonio de Constitución de Sociedad

<b>Nombre y Dirección</b>	<b>Importe</b>
<p>1.1.1 Tarjeta de Notaria en hoja de anexo 1.1.0</p> 	<p>350</p>
<p>1.1.2 Tarjeta de Notaria en hoja de anexo 1.1.0</p> 	<p>400</p>



*Costo Poder de Representante Legal*

<b>Nombre y Dirección</b>	<b>Importe</b>
<p>1.1.3 Tarjeta de Notaria en hoja de anexo 1.1.0</p> 	<p>150</p>
<p>1.1.4 Tarjeta de Notaria en hoja de anexo 1.1.0</p> 	<p>180</p>



*Anexo 2 – Requerimientos para la inscripción a Fundempresa*

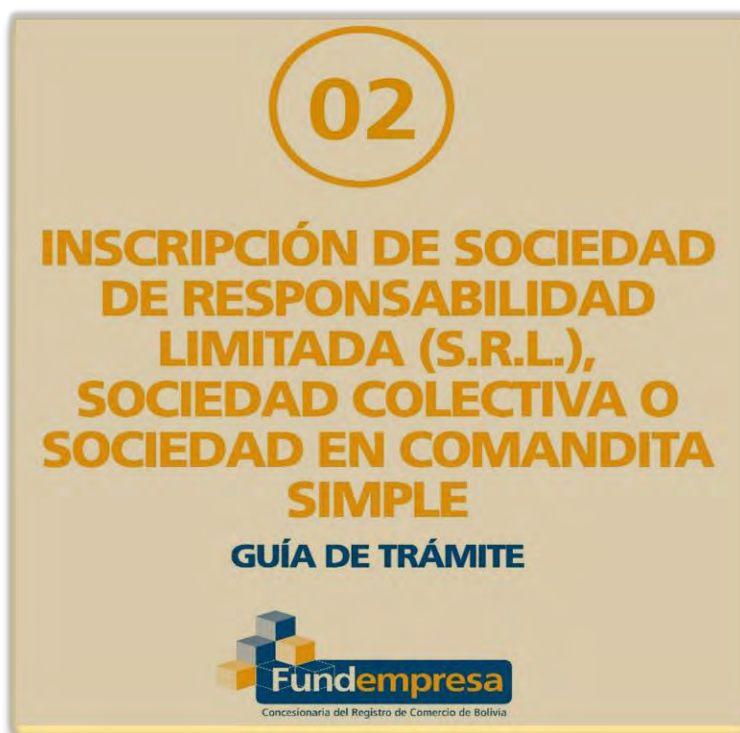



## **Inscripción de Sociedad de Responsabilidad Limitada (S.R.L.), Sociedad Colectiva o Sociedad en Comandita Simple**

La sociedad de responsabilidad limitada, es aquella cuyo capital está integrado por cuotas de capital no representadas por títulos negociables, cuyo giro se efectúa bajo una razón social o denominación, seguido del aditamento "Sociedad de Responsabilidad Limitada", o su abreviatura "S.R.L.", o la palabra "Limitada" o la abreviatura "Ltda.", en las que la responsabilidad de los socios se limita a su aporte societario.

La sociedad colectiva, es aquella en que los socios, actuando bajo una denominación responden de obligaciones sociales en forma solidaria e ilimitada. La sociedad en comandita simple, es aquella constituida por uno o varios socios llamados gestores o colectivos que asumen la responsabilidad por las obligaciones en forma solidaria e ilimitada, mientras que otros socios llamados comanditarios responden exclusivamente con el capital que se han obligado a aportar en la sociedad.

**Anexo 2.1**  
**Guía de**  
**para la**

**– Tríptico**  
**Trámite**

**Inscripción a Fundempresa**



## Guía de trámite para inscribir una Empresa S.R.L. en el Registro de Comercio, Sociedad Colectiva o Sociedad en Comandita Simple (FUNDEMPRESA)



[ACTUALIZADO A FEBRERO DEL 2022]



### REQUISITOS

#### Trámite Presencial

1. Formulario de Solicitud de Inscripción con carácter de declaración jurada, debidamente llenado y firmado por el representante legal. Para llenar debe ingresar a [www.miempresa.pob.bo](http://www.miempresa.pob.bo).
2. Testimonio de escritura pública de constitución social, en original o fotocopia legalizada legible. El mencionado instrumento debe contener los aspectos previstos en el Art. 127 del Código de Comercio y adecuarse a las normas correspondientes al tipo societario respectivo establecidas en el mismo cuerpo normativo.
3. Publicación in extenso del testimonio de constitución en la Gaceta Electrónica del Registro de Comercio.
4. Testimonio de poder del representante legal original o fotocopia legalizada legible, para el caso en el que la escritura pública de constitución no determine el nombramiento del mismo. No se requiere la inclusión del acta de asamblea. Si el representante legal es extranjero debe presentar el documento original que acredite la radicaría en el país (únicamente para verificación), debiendo constar en el mismo alternativamente: visa de objeto determinado, permanencia temporal de un año, permanencia temporal de dos años, visa múltiple o permanencia indefinida, acompañando una fotocopia simple de dicho documento firmada por el titular. En su caso, puede también presentar certificación original o fotocopia legalizada extendida por la Autoridad Migratoria Nacional.
5. En caso de ser sociedad regulada por Ley, adjuntar fotocopia legalizada u original de la autorización emitida por el ente regulador.

#### Trámite Virtual

1. Formulario Virtual de Inscripción con carácter de declaración jurada, debidamente llenado. Acceda al formulario ingresando a la siguiente página [www.miempresa.pob.bo](http://www.miempresa.pob.bo)
2. Cargar en formato PDF el Testimonio de escritura pública de constitución social con firma digital del Notario de Fe Pública. El mencionado instrumento debe contener los aspectos previstos en el Art. 127 del Código de Comercio y adecuarse a las normas correspondientes al tipo societario respectivo establecidas en el mismo cuerpo normativo.
3. Publicación in extenso del testimonio de constitución en la Gaceta Electrónica del Registro de Comercio.
4. Cargar en formato PDF el Testimonio de poder del representante legal con firma digital del Notario de Fe Pública, para el caso en el que la escritura pública de constitución no determine el nombramiento del mismo. No se requiere la inclusión del acta de asamblea. Si el representante legal es extranjero debe cargar el documento en formato PDF que acredite la radicaría en el país, debiendo constar en el mismo alternativamente: visa de objeto determinado, permanencia temporal de un año, permanencia temporal de dos años, visa múltiple o permanencia indefinida. En su caso, puede también cargar en formato PDF certificación extendida por la Autoridad Migratoria Nacional.
5. En caso de ser sociedad regulada por Ley, cargar en formato PDF, la autorización emitida por el ente regulador.



#### ARANCEL

S.R.L./Soc. Colectiva y en Comandita Simple: Bs. 455.- (Cuatrocientos Cincuenta y Cinco 00/100 Bolivianos).



#### TIEMPO DE RESERVA DE NOMBRE

La reserva de nombre para S.R.L., Sociedad Colectiva y Sociedad en Comandita Simple es de 10 días hábiles.



#### PLAZO DEL TRÁMITE

24 horas, tomando en cuenta que el cómputo del plazo del trámite en línea será en días hábiles a partir del pago en las plataformas habilitadas.



## Plazo de reserva de nombre

La reserva de nombre para S.R.L., Sociedad Colectiva y Sociedad en Comandita Simple es de 10 días hábiles.



## Requisitos - Trámite virtual

1. Formulario Virtual de Inscripción con carácter de declaración jurada, debidamente llenado. Acceda al formulario ingresando a la siguiente página [www.miempresa.gob.bo](http://www.miempresa.gob.bo)
2. Cargar en formato PDF el Testimonio de escritura pública de constitución social con firma digital del Notario de Fe Pública. El mencionado instrumento debe contener los aspectos previstos en el Art. 127 del Código de Comercio y adecuarse a las normas correspondientes al tipo societario respectivo establecidas en el mismo cuerpo normativo.
3. Publicación in extenso del testimonio de constitución en la Gaceta Electrónica del Registro de Comercio.



## Requisitos - Trámite virtual

4. Cargar en formato PDF el Testimonio de poder del representante legal con firma digital del Notario de Fe Pública, para el caso en el que la escritura pública de constitución no determine el nombramiento del mismo. No se requiere la inclusión del acta de asamblea. Si el representante legal es extranjero debe cargar el documento en formato PDF que acredite la radicaría en el país, debiendo constar en el mismo alternativamente: visa de objeto determinado, permanencia temporal de un año, permanencia temporal de dos años, visa múltiple o permanencia indefinida. En su caso, puede también cargar en formato PDF certificación extendida por la Autoridad Migratoria Nacional.
5. En caso de ser sociedad regulada por Ley, cargar en formato PDF, la autorización emitida por el ente regulador.

**Ingrese a: [www.miempresa.gob.bo](http://www.miempresa.gob.bo)**



## Requisitos - Trámite presencial

1. Formulario de Solicitud de Inscripción con carácter de declaración jurada, debidamente llenado y firmado por el representante legal.
2. Testimonio de escritura pública de constitución social, en original o fotocopia legalizada legible. El mencionado instrumento debe contener los aspectos previstos en el Art. 127 del Código de Comercio y adecuarse a las normas correspondientes al tipo societario respectivo establecidas en el mismo cuerpo normativo.
3. Publicación in extenso del testimonio de constitución en la Gaceta Electrónica del Registro de Comercio.





## Requisitos - Trámite presencial

4. Testimonio de poder del representante legal original o fotocopia legalizada legible, para el caso en el que la escritura pública de constitución no determine el nombramiento del mismo. No se requiere la inclusión del acta de asamblea. Si el representante legal es extranjero debe presentar el documento original que acredite la radicatoria en el país (únicamente para verificación), debiendo constar en el mismo alternativamente: visa de objeto determinado, permanencia temporal de un año, permanencia temporal de dos años, visa múltiple o permanencia indefinida, acompañando una fotocopia simple de dicho documento firmada por el titular. En su caso, puede también presentar certificación original o fotocopia legalizada extendida por la Autoridad Migratoria Nacional.
5. En caso de ser sociedad regulada por Ley, adjuntar fotocopia legalizada u original de la autorización emitida por el ente regulador.



## Documento emitido

Matrícula de Comercio, Certificado de Registro de Testimonio de Constitución de Sociedad y Certificado de Registro de Otorgamiento de Poder.

(Todos con código de validación QR).



## Arancel

### S.R.L./Soc. Colectiva y en Comandita Simple

Bs 455.- (Cuatrocientos Cincuenta y Cinco 00/100 Bolivianos)



## Duración del trámite

**24 horas,**

tomando en cuenta que el cómputo del plazo del trámite será en días hábiles a partir del pago en las plataformas habilitadas.



## CONSULTAS Y PREGUNTAS

 67000096 - 67000059 - 67000075  800 10 7990

 FundempresaBolivia  @FundempresaBo

 [www.fundempresa.org.bo](http://www.fundempresa.org.bo)  Chat en línea

 Oficinas: [www.fundempresa.org.bo/oficinas](http://www.fundempresa.org.bo/oficinas)

 [comunica@fundempresa.org.bo](mailto:comunica@fundempresa.org.bo)



CONSTITUCIÓN EMPRESA JURIDIC	
SERVICIOS	
Homonimia (Fundempresa)	✓
Balance de Apertura	✓
Solvencia del Colegio de Contadores	✓
Minuta De Escritura	✓
Testimonio de Constitución de Sociedad	✓
Poder General	✓
Fotocopia Legalizadas (Testimonio y Poder)	✓
Inscripción de Fundempresa	✓
Publicacion en la Gaceta (Fundempresa)	✓
Libro de Actas	✓
Tramite	✓
TOTAL	



Anexo 2.2 – Fotocopia Testimonio de Constitución

FORMULARIO NOTARIAL  
Serie: H-PJ-FN-2006  
Resolución Camaral N° 100/03-04  
VALOR Bs.2.-

**TESTIMONIO N° 188 / 2 015**

DE LA ESCRITURA PUBLICA DE CONSTITUCIÓN DE SOCIEDAD RESPONSABILIDAD

LIMITADA, EMPRESA QUE GIRARA BAJO LA RAZÓN SOCIAL **EMPRESA COMERCIAL GABICONT S.R.L.** SUSCRITO POR LOS SOCIOS: ALEJANDRA CORNEJO VALENCIA, JAIME CORNEJO PARRA, JIMMY CORNEJO VALENCIA: En la ciudad de Cochabamba, Estado Plurinacional de Bolivia, a horas dieciséis con treinta, minutos, del día de hoy primero de diciembre del dos mil quince, ante mí: MIGUEL ANGEL ESPINOSA MERUBIA. ABOGADO NOTARIO DE FE PUBLICA, N° 51, de este Distrito Judicial, con residencia fija en la Capital y testigos que al final se nombran y suscriben, fueron presentes en esta Notaría los señores: ROJAS MANCILLA CLAUDIA con C.I. N° 3059986 - Cochabamba, mayor de edad, hábil por derecho, con domicilio en Quillacollo, final Litoral, ÁLVAREZ NÚÑEZ PEDRO , con C.I. N° 3042302 - Cochabamba, mayor de edad, hábiles por derecho, con domicilio en la calle 21 de Septiembre de Vinto, de ocupación chofer: A quien de identificar en Notaría doy fe y dijeron: Que las partes solicitan la protocolización de la minuta de Constitución de sociedad de Responsabilidad Limitada y que transcrita es del siguiente tenor MINUTA.- SEÑOR NOTARIO DE FE PUBLICA.- Entre los registros de Escrituras Públicas que corren a su cargo, sírvase insertar una de Constitución de Sociedad Responsabilidad Limitada S.R.L., con sujeción a las siguientes cláusulas:

**PRIMERA.- (PARTES INTERVINIENTES).** Son partes intervinientes en la presente sociedad a) ALEJANRA CORNEJO VALENCIA, boliviana, mayor de edad, hábil por ley, con C.I. N° 6835400 Cochabamba, en calidad de SOCIO, b) JAIME CORNEJO PARRA , boliviano, mayor de edad, hábil por ley, con C.I. N° 3137211., en su calidad de SOCIO. c) JIMMY CORNEJO VALENCIA boliviano, mayor de edad, hábil por ley, con C.I. N° 3731217., en su calidad de SOCIO.

**SEGUNDA.- (CONSTITUCIÓN Y DENOMINACIÓN)** Que los socios constituimos mediante la presente Escritura Pública una Sociedad Responsabilidad Limitada S.R.L., que girará bajo la razón social de EMPRESA COMERCIAL "GABINETE DE CONTABILIDAD" S.R.L." y desarrollará sus actividades al amparo de lo dispuesto por el Código de Comercio y demás leyes que le son relativas

**TERCERA.- (DOMICILIO).**- Se establece su domicilio legal en la ciudad de Cochabamba, Cochabamba Bolivia, C/POR LOS CAMINOS DE LA CARRERA DE CONTADURIA PUBLICA N°1237, pudiendo ampliarse en lo futuro a través de agencias, instalaciones, establecimientos conforme a los requerimientos a nivel nacional, al mismo tiempo podrá tener participación en otras sociedades del ramo, afines a sus actividades en todo el interior o exterior del territorio de la República.

**CUARTA.- (OBJETO SOCIAL).** EMPRESA COMERCIAL GABINETE DE CONTABILIDA S.R.L. tendrá el objeto a **dedicarse A PRESTACIÓN DE SERVICIOS DE CONSTRUCCIÓN DENTRO EL TERRITORIO NACIONAL QUINTA.- (CAPITAL SOCIAL).** Es de Bs. 2.895.000,00 (DOS MILLONES



**Anexo 2.3 – Fotocopia Legalizada Poder de Representante Legal**

---

**REPRESENTANTE LEGAL**

PODER GENERAL, AMPLIO Y SUFICIENTE DE ADMINISTRACION que confiere la Empresa "C&C POLITEX"

Representada para el acto por el

Sr. Velarde Condori Miguel Ángel

En su calidad de Gerente General quien es mayor de edad, hábil por ley titular de la Cedula de identidad N° 14479045 Exp. L.P. para que, a nombre de la sociedad y derechos de la misma, representante confiriéndole amplias facultades con los alcances previstos en el art. 811 del Código Civil y 73 del Código de Comercio, señalando de manera enunciativa y no limitada las siguientes:

**I.FACULTADES ADMINISTRATIVAS.**

1.1. Representar a la sociedad en todo acto civil, comercial, judicial, extrajudicial, contractual y administrativamente ante toda clase de personas naturales y jurídicas individuales y colectivas, públicas o privadas, municipales, autárquicas. Autónomas, departamentales o provinciales del país o del exterior, y ante cualquier autoridad en general.

1.2. Gestionar. Promover. Definir y acordar toda clase de operaciones relativas al interés social con entidades públicas privadas. Jurídicas y naturales, nacionales o extranjeras y con toda persona o sujeto de derecho; solicitar licencias o cualquier otra autorización administrativa o municipal.

1.3. Presentar propuestas de licitación a convocatorias públicas y privadas, nacionales o extranjeras. Ofertando precio, plazos. Condiciones, así como suscribir los Contratos de Adjudicación y ejecutar los mismos.

1.4. Celebrar toda clase de contratos de venta, suscribir documentos privados, minutas, escrituras públicas, estipular formas de pago, fijar bases, condiciones, plazos, términos, cláusulas, montos, formas de ejecución de los contratos, además de ejecutar los mismos y sin más limitaciones que las impuestas en el Estatuto y Reglamentación de la sociedad

1.5. Celebrar toda clase de contratos de compra, suscribir documentos privados, minutas, escrituras públicas, estipular formas

De pago, fijar bases, condiciones, plazos, términos, cláusulas, montos, formas de ejecución de los contratos además de ejecutar los mismos y sin más limitaciones que las impuestas en el Estatuto y Reglamentos de la sociedad.

1.6. Fijar precios. Pagar, percibir, dineros, pedir y otorgar recibos y todo tipo de documentos contables y financieros, estipular intereses, vencimientos. Amortizaciones, comisiones.

1.7. Contratar trabajadores dependientes, fijar sus remuneraciones y suscribir contratos de trabajo e inscribirlos legalmente. Modificar, resolver y revocar los mismos, reconocer y pagar remuneraciones, beneficios sociales, cargas sociales y similares.

---



2.2. Actuar a nombre de la sociedad en todo procedimiento, recurso o acto contemplado en la ley de procedimiento administrativo y sus reglamentos.

### III. ATRIBUCIONES FINANCIERAS, TRIBUTARIAS Y ADUANERAS

3.1. Realizar toda clase de operaciones bancarias, abrir y cerrar cuentas corrientes en bancos locales y/o del extranjero, girar, endosar, cobrar y pagar cheques.

3.2. Girar, Aceptar, endosa, descontar, avalar, pagar, cobrar, protestar letras de cambio y/o entregarles en cobranza o en garantía, así como escribir y emitir todo género de títulos valores materiales o en anotaciones en cuenta, tales como vales, bonos, pagares, cheques, acciones, certificados de depósito y bonos de prenda, cédulas hipotecarias. Etc.

3.3. Gestionar, obtener préstamos a plazo o en cuenta corriente, avances, sobregiros, abrir Acreditados, Obtener finanzas bancarias y suscribir los documentos respectivos.

3.4. Gravar u otorgar en garantía parte o la totalidad de los bienes sociales, suscribiendo los documentos que sean necesarios para este fin, previa autorización del Directorio.

3.5. Realzar trámites tributarios, pedir y obtener notas de crédito, compensaciones, observar liquidaciones y notas de cargo, realizar e iniciar procesos contenciosos, tributarios, administrativo, haciendo uso de las facultades para juicios que se mencionan en el subtítulo segundo de este mandato.

3.6. Facultad para comprometer a la empresa al cumplimiento de las obligaciones tributarias y aduaneras que devengan del objeto de la misma. En suma, el presente mandato otorga personerías al mandato para que pueda practicar cuantos actos, gestiones, trámites y diligencias sean del caso para su cabal y completo éxito, sin que por omisión de cláusula expresa no consignada sea observada de insuficiente o se limite su personería, el apoderado podrá hacer uso de las leyes sustantivas y adjetivas y de toda norma legal y/o especial aplicable y favorable al correcto logro del presente mandato

CONDE TAPIA STEPHANNY PRISCILA

9239711 LP



Anexo 2.4 - Publicación del Testimonio en Gaceta Electrónica

Conoce los **Pasos Para Realizar Una Publicación** en la **GACETA ELECTRÓNICA**

- 1**  
Haz clic en **Ingreso de usuario** e inicia sesión
- 2**  
Publica tu acto de comercio en: **Convocatorias y Avisos, Memorias o Balance Anual para la Emisión de Bonos**
- 3**  
Revisa tu correo electrónico para **conocer el código de publicación**
- 4**  
Paga el arancel correspondiente **en línea** o dirígete a **FUNDEMPRESA** con el código de publicación

Para publicar los instrumentos, convocatorias y avisos ingresa a:  
**[www.gacetadecomercio.gob.bo](http://www.gacetadecomercio.gob.bo)**

Anexo 2.5 Arancel

# Arancel

**S.R.L./Soc. Colectiva y en Comandita Simple**  
Bs 455.- (Cuatrocientos Cincuenta y Cinco 00/100 Bolivianos)



*Anexo 2.6 - Balance de Apertura*

**"Comercial Sol" S.R.L.**

LA PAZ - BOLIVIA

**BALANCE DE APERTURA**

AL 01 DE NOVIEMBRE DE 2019

(EXPRESADO EN BOLIVIANOS)

**ACTIVO**

**ACTIVO CORRIENTE**

**Disponibles**

Caja Moneda Nacional 3,000.00

**Bienes de Cambio**

Inventario de Mercadería 1,100.00

**TOTAL ACTIVO CORRIENTE** 4,100.00

**ACTIVO NO CORRIENTE**

**Bienes de Uso**

Muebles y Enceres 2,300.00

Equipo de Computación 1,200.00

Vehículos 2,400.00

**TOTAL ACTIVO NO CORRIENTE** 5,900.00

**TOTAL ACTIVO** 10,000.00

**PATRIMONIO**

**Capital**

Capital Limitado 10,000.00

Socio A 3,500.00

Socio B 3,500.00

Socio C 3,000.00

**TOTAL PATRIMONIO** 10,000.00

**TOTAL PASIVO Y PATRIMONIO** 10,000.00

\_\_\_\_\_  
REPRESENTANTE  
LEGAL



\_\_\_\_\_  
CONTADOR





**Anexo 2.1.0 – Sondeo de Servicios de Contabilidad y Auditoria**

**Costo Balance de Apertura**

<b>Nombre y Dirección</b>	<b>Importe</b>
<p><b>2.1.1 Tarjeta de Notaria en hoja de anexo 2.1.0</b></p> 	<p>205</p>
<p><b>2.1.2 Tarjeta de Notaria en hoja de anexo 2.1.0</b></p> 	<p>203</p>
<p><b>2.1.3 Tarjeta de Notaria en hoja de anexo 2.1.0</b></p> 	<p>153</p>

# PREPARACIÓN Y EVALUACIÓN DE PROYECTOS PARALELO "B"

C&C POLITEX



**REGISTRO DE COMERCIO DE BOLIVIA**

**Fundempres** FORMULARIO 0020/10  
**SOLICITUD DE MATRÍCULA DE COMERCIO**

1. AÑO DE REGISTRO

2. TIPO DE ORGANIZACIÓN JURÍDICA  
 Empresa Unipersonal o Comerciante Individual     Sociedad de Responsabilidad Limitada     Sociedad Anónima     Sociedad Anónima Mixta  
 Sociedad Colectiva     Sociedad Constituida en el Extranjero     Sociedad en Comandita Simple     Sociedad en Comandita por Acciones

3. DATOS DE LA EMPRESA UNIPERSONAL O SOCIEDAD COMERCIAL  
 Nombre, Razón Social o Denominación:

Dirección:  
 Calle o Avenida (favor dibujar croquis en el reverso)    N°:     Zona:     UV:     Manzana:

Nombre del Edificio:     Piso:     Oficina N°:     Casilla Postal N°:

Municipio:     Provincia:     Departamento:

Teléfonos:     Fax:     Correo Electrónico de contacto:

4. OBJETO DE LA EMPRESA  
 (Preciso y determinado):

5. INFORMACIÓN FINANCIERA:  
 CAPITAL:  
 Bs. :   
 Son:  Bolivianos

CAPITAL ASIGNADO (solo para empresas constituidas en el extranjero):  
 Bs. :   
 Son:  Bolivianos

6. INFORMACIÓN DE FECHA DE CIERRE DE GESTIÓN FISCAL  
 Actividad Bancaria, de Seguros, Comerciales, de Servicios y otras no contempladas en las fechas siguientes    31 de Diciembre  
 Actividad Industrial y Petrolera    31 de Marzo  
 Actividad Ganera, Castañera, Agrícola, Ganadera o Agroindustrial    30 de Junio  
 Actividad Minera    30 de Septiembre

7. INFORMACIÓN DE LA PUBLICACIÓN  
 SOLICITO PRESENTAR LA PUBLICACIÓN EN FORMA POSTERIOR A LA REVISIÓN Y ACEPTACIÓN DEL TESTIMONIO POR EL REGISTRO DE COMERCIO.

10. ESPACIO RESERVADO PARA USO DE FUNDEMPRESA  
 Control de documentos

TESTIMONIOS N°:

PUBLICACIÓN:     BALANCE:     DEPÓSITO BANGARIO:

OTROS DOCUMENTOS:

FECHA DE INGRESO:

CÓDIGO DE TRÁMITE:     N° FACTURA:

NÚMERO DE OPERACIÓN:

MONTO PAGADO:

FIRMA Y SELLO DE FUNCIONARIO:

FECHA DE REINGRESO:

Toda la información proporcionada en este formulario tiene carácter de Declaración Jurada. No se permiten tachaduras, borrones ni enmiendas.



FORMULARIO 0020/10  
SOLICITUD DE MATRÍCULA DE COMERCIO

**Fundempresa**

**8. INFORMACIÓN COMERCIAL**

Persona de contacto:  Teléfono / Celular:  Tel. Atención Cliente o Línea 800:  Web o correo electrónico área comercial:

Principales productos o servicios:

**CROQUIS DE UBICACIÓN**

<input type="text"/>	<input type="text"/>	<input type="text"/>
<input type="text"/>	<input type="text"/>	<input type="text"/>
<input type="text"/>	<input type="text"/>	<input type="text"/>

**INSTRUCTIVO PARA EL LLENADO DEL FORMULARIO.**

- En AÑO DE REGISTRO. Escriba el año en el cual procede a la presentación del trámite.
- En TIPO DE ORGANIZACIÓN JURÍDICA identifique con una X el tipo de empresa o sociedad que inscribe.
- En DATOS DE LA EMPRESA UNIPERSONAL O SOCIEDAD COMERCIAL, considere lo siguiente:  
En Nombre, Razón Social o Denominación identificar el nombre que tendrá la sociedad/empresa unipersonal. Completar la dirección, Calle o Avenida, N°, Zona, UV (Unidad Vecinal), Manzana, Nombre del Edificio, Piso, Oficina, Municipio, Provincia y Departamento.
- Completar los datos referentes a teléfono, fax, casilla postal y correo electrónico de contacto.
- En OBJETO DE LA EMPRESA, señalar la actividad o actividades a las que se dedica la empresa de forma precisa y determinada.
- En INFORMACIÓN FINANCIERA considerar lo siguiente:  
**Capital.** Aporte de los socios o propietario con que cuenta la empresa.  
**Capital asignado.** En el caso de empresa constituida en el extranjero, colocar el capital asignado.
- En INFORMACIÓN DE FECHA DE CIERRE DE GESTIÓN FISCAL, marcar con una X la actividad de su sociedad o empresa sujeta al cierre de gestión fiscal.
- En INFORMACIÓN DE LA PUBLICACIÓN, marcar con una X, cuando se requiera presentar la publicación después de haber sido aceptado el testimonio por el Registro de Comercio de Bolivia.
- En INFORMACIÓN COMERCIAL, identificar la persona de contacto, el número de su teléfono/celular, el teléfono de atención al cliente, la línea 800 y el correo electrónico del área comercial o portal Web. Asimismo, listar los principales productos o servicios que ofrece su empresa.
- En INFORMACIÓN DEL REPRESENTANTE LEGAL indicar el nombre completo del representante legal o propietario de la empresa unipersonal, la cédula de identidad y la firma del mismo.
- No llenar el espacio RESERVADO PARA USO DE FUNDEMPRESA.

Para cualquier consulta, aclaración o si desea obtener mayor información, puede comunicarse a la línea 800-10-7990, apersonarse a Informaciones, Ventanilla de Atención al Cliente o conectarse al portal Web: [www.fundempresa.org.bo](http://www.fundempresa.org.bo).

**Fundempresa**  
FORMULARIO: 0020/10

NOTA: No se permiten cambios ni devolución de factura, por favor detallar y verificar sus datos para la emisión correcta de la misma.

NOMBRE: ..... NIT: .....



CÓDIGO DE TRMITE, 0000070278  
No DE OPERACIÓN: 02V4206150011

## REGISTRO DE COMERCIO DE BOLIVIA



### MATRICULA DE COMERCIO

EL REGISTRO DE COMERCIO, ORGANO CONCESIONARIO A LA FUNDACIÓN PARA EL DESARROLLO EMPRESARIAL, FUNDEMPRESA MEDIANTE CONTRATO DE CONCESIÓN DE FECHA 01 DE ABRIL DE 2022 EN MERITO A LAS FACULTADES ESTABLECIDAS EN EL DECRETO SUPREMO 26215 Y EN CUMPLIMIENTO A LAS NORMAS ESTABLECIDAS EN EL CÓDIGO DE COMERCIO.

**OTORGA:**

LA MATRICULA DE COMERCIO Nro. 00114878 A LA EMPRESA COMERCIAL CUYOS DATOS SE DETALLAN A CONTINUACIÓN.

<b>NOMBRE COMERCIAL:</b>	EMPRESA "C&C POLITEX"
<b>OBJETO:</b>	CONFECCIÓN DE POLERAS DEPORTIVAS
<b>CAPITAL:</b>	Bs. 900.000 (NOVECIENTOS MIL 00/100 BOLIVIANOS)
<b>DOMICILIO:</b>	LA PAZ - CALLE SANTA CRUZ
<b>REPRESENTANTE LEGAL:</b>	VELARDE CONDORI MIGUEL ANGEL
<b>CEDULA DE IDENTIDAD:</b>	9945101 LP.
<b>FOMULARIO:</b>	0020/10
<b>Nro. DE REGISTRO:</b>	00111499
<b>LIBRO DE REGISTRO:</b>	311
<b>FECHA DE REGISTRO:</b>	01 DE ABRIL DE 2022

CUMPLIDAS LAS FORMALIDADES REQUERIDAS POR EL CÓDIGO DE COMERCIO LA CITADA EMPRESA COMERCIAL PODRÁ EJERCER SUS ACTIVIDADES EN SU RUBRO.  
EL ALTO 01 DE ABRIL DE 2022...

Dra. Cinthia Nieves Aguilar Villanueva  
GERENTE DEL ÁREA OCCIDENTAL  
REGISTRO DE COMERCIO - FUNDEMPRESA



CONCESIONARIA DEL REGISTRO DE COMERCIO DE BOLIVIA

No 0613360

Papel Vigente A Partir Del 01/04/2022



Anexo 3 Requerimientos para la inscripción a la C.N.S.

Anexo 3.1 Manual de Requerimientos

**CAJA NACIONAL DE SALUD**  
**ADMINISTRACIÓN REGIONAL LA PAZ**  
**AFILIACIÓN Y REGISTRO REGIONAL LA PAZ**  
**UNIDAD AFILIACIÓN DE EMPRESAS**

**DE LA AFILIACIÓN DEL EMPLEADOR**

DE ACUERDO AL CÓDIGO DE SEGURIDAD SOCIAL, SU REGLAMENTO Y DISPOSICIONES LEGALES EN VIGENCIA, LAS EMPRESAS PODRÁN AFILIARSE A LA CAJA NACIONAL DE SALUD EN UN PLAZO MÁXIMO DE 5 DÍAS A PARTIR DE LA INICIACIÓN DE ACTIVIDADES Y ADQUIRIENDO LEGALMENTE LA CALIDAD DE PATRONO MEDIANTE EL FORMULARIO AVC-01 "AVISO DE AFILIACIÓN DE EMPLEADOR".

**REQUISITOS PARA AFILIACIÓN DEL EMPLEADOR**

- 01.- FORM. AVC-01 (SIN LLENAR) NOTA: EL FORMULARIO DEBE TENER LA FIRMA DEL REPRESENTANTE LEGAL Y SELLO DE LA EMPRESA.
- 02.- FORM. AVC-02 (SIN LLENAR) NOTA: ADQUIRIR EL FORMULARIO EN LA UNIDAD DE TESORERÍA REGIONAL LA PAZ, CAJA 1 "VENTA DE FORMULARIOS", POR UN COSTO DE Bs13.
- 03.- FORM. RCI-1 A (SIN LLENAR) NOTA: EL FORMULARIO DEBE TENER LA FIRMA DEL REPRESENTANTE LEGAL Y EL NÚMERO DE CÉDULA DE IDENTIDAD.
- 04.- SOLICITUD ESCRITA DIRIGIDA A LA JEFATURA DE AFILIACIÓN REGIONAL LA PAZ. *S.R. GUILLELMO ILLANES V.*
- 05.- FOTOCOPIA NÍTIDA DEL C.I. DEL REPRESENTANTE LEGAL O PROPIETARIO Y PODER NOTARIADO LEGALIZADO.
- 06.- FOTOCOPIA NÍTIDA DEL N.I.T. Y CERTIFICADO ELECTRÓNICO.
- 07.- BALANCE DE APERTURA FIRMADO POR EL COLEGIÓ DEPARTAMENTAL DE AUDITORES O CONTADORES.
- 08.- UN ORIGINAL Y CINCO COPIAS DE LA PLANILLA DE HABERES FIRMADA POR LOS TRABAJADORES EN LA CASILLA RESPECTIVA.
- 09.- NÓMINA DEL PERSONAL CON FECHAS DE NACIMIENTO.
- 10.- CROQUIS DE UBICACIÓN DE LA EMPRESA.
- 11.- EXAMEN PREOCUPACIONAL POR CADA TRABAJADOR NOTA: ADQUIRIR EL RECIBO PARA EL EXAMEN EN LA UNIDAD DE TESORERÍA REGIONAL LA PAZ, CAJA 2 "DEPÓSITOS", POR UN COSTO DE Bs100 POR TRABAJADOR.
- 12.- SI LA EMPRESA SE ENCUENTRA EN SOCIEDAD PRESENTAR FOTOCOPIA LEGALIZADA DEL TESTIMONIO DE CONSTITUCIÓN.
- 13.- PARA ORGANIZACIONES SINDICALES PRESENTAR FOTOCOPIA NÍTIDA DE PERSONERÍA JURÍDICA.
- 14.- PARA EDIFICIOS PRESENTAR PERSONERÍA JURÍDICA.
- 15.- TODA LA DOCUMENTACIÓN DEBE SER PRESENTADA EN UN FOLDER EN LA UNIDAD DE AFILIACIÓN DE EMPRESAS UBICADA EN MEZZANINE DEL EDIFICIO CENTRAL DE LA ADMINISTRACIÓN REGIONAL LA PAZ.

**A LOS ASEGURADOS, BENEFICIARIOS, EMPLEADORES Y PÚBLICO EN GENERAL**

Las autoridades de la Caja Nacional de Salud, ratifican públicamente que ningún funcionario de la institución independiente de sus funciones, rango o jerarquía, está autorizado para solicitar y/o recibir "COMISIONES" o compensación alguna por ningún trámite o gestión que se realice en la Caja Nacional de Salud.

**MAYOR INFORMACIÓN AL TELÉFONO**  
**290 1920**

LA PAZ - BOLIVIA



Anexo 3.2 Fotocopia del C.I. del Representante Legal





*Anexo 3.3 Fotocopia del NIT*





*Anexo 3.4 Fotocopia Balance de Apertura*

**"Comercial Sol" S.R.L.**

LA PAZ - BOLIVIA

**BALANCE DE APERTURA**

AL 01 DE NOVIEMBRE DE 2019

(EXPRESADO EN BOLIVIANOS)

**ACTIVO**

**ACTIVO CORRIENTE**

**Disponibles**

Caja Moneda Nacional 3,000.00

**Bienes de Cambio**

Inventario de Mercadería 1,100.00

**TOTAL ACTIVO CORRIENTE** 4,100.00

**ACTIVO NO CORRIENTE**

**Bienes de Uso**

Muebles y Enceres 2,300.00

Equipo de Computación 1,200.00

Vehículos 2,400.00

**TOTAL ACTIVO NO CORRIENTE** 5,900.00

**TOTAL ACTIVO** 10,000.00

**PATRIMONIO**

**Capital**

Capital Limitado 10,000.00

Socio A 3,500.00

Socio B 3,500.00

Socio C 3,000.00

**TOTAL PATRIMONIO** 10,000.00

**TOTAL PASIVO Y PATRIMONIO** 10,000.00

\_\_\_\_\_  
REPRESENTANTE  
LEGAL

\_\_\_\_\_  
CONTADOR





**Anexo 3.5 Fotocopia del Poder del Representante Legal**

**Anexo 3.6 Planilla de Haberes y Fotocopias**

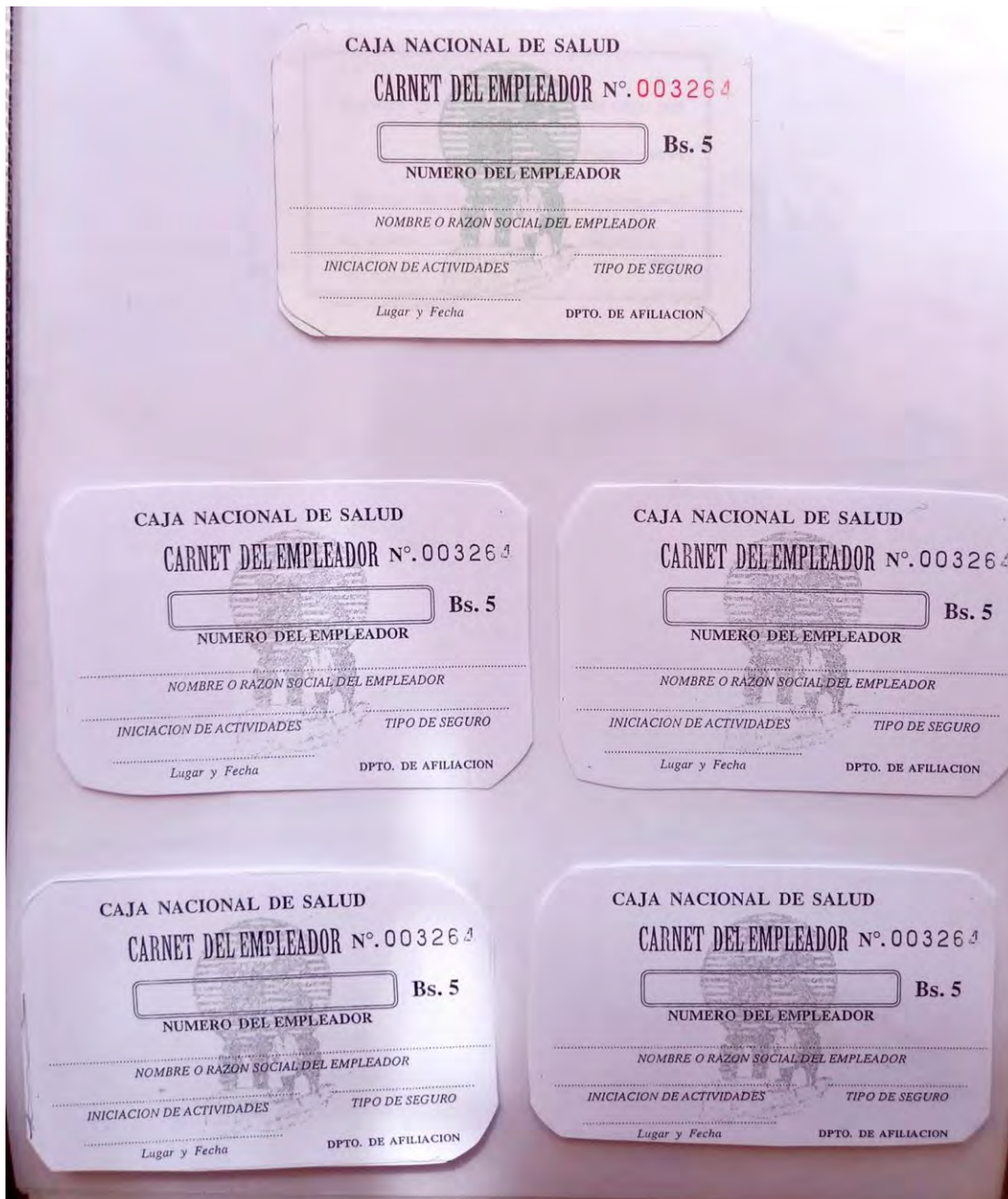

## PREPARACIÓN Y EVALUACIÓN DE PROYECTOS PARALELO "B"

C&C POLITEX



### Anexo 3.7 Examen Preocupacional

CAJA NACIONAL DE SALUD DEPARTAMENTO DE AFILIACION AVISO DE AFILIACION Y REINGRESO DEL TRABAJADOR							Bs. 3.-		Form. AVC-04 y AVC-08 Nº 004108	
1) AP. PATERNO		2) AP. MATERNO		3) Nombre Trabajador			4) Número Asegurado			
5) Fecha de Nac.		6) Sexo	7) Domicilio del Trabajador							
DÍA	MES	AÑO	Zona	Calle	Nº	Localidad				
8) Salario Mensual		9) Ocupación Actual			10) Fecha de Ingreso al Trabajo					
					Día	Mes	Año			
11) Nombre o Razón Social del Empleador						12) Número del Empleado				
13) _____ Lugar y Fecha						16) SELLO Y FECHA DE RECEPCION EN LA C.N.S.				
14) _____ Firma y Sello del Empleador				15) _____ Firma del Trabajador						

CAJA NACIONAL DE SALUD DEPARTAMENTO DE AFILIACION AVISO DE AFILIACION DEL EMPLEADOR						Bs. 5.-		Form. AVC - 01 Nº. 0003518	
(1) Nombre o Razón Social del Empleador					(2) Número del Empleador				
(3) Ubicación del Centro de trabajo					(4) Domicilio Legal				
Departamento		Localidad		Zona		Calle	Nº.	Teléfono	
(5) Nombre del Propietario o Representante Legal					(6) Fecha Iniciación de Actividades				
(7) Actividad Económica				(8) Número Trabajadores		(9) N°. Padron Renta			
(10) _____ Lugar y fecha de Presentación					(12) SELLO FECHA DE RECEPCION EN LA C.N.S.				
(11) _____ Sello y Firma del Propietario o Representante Legal									



**Anexo 4 Requisitos Para la Inscripción a la Gestora de Pensiones**

**Anexo 4.1 Folleto Informativo de Requerimientos**

**REQUISITOS PARA  
INSCRIPCIÓN DE EMPRESAS**

  
FUTURO  
DE BOLIVIA  
AFP

**EMPRESA UNIPERSONAL**

- Fotocopia de C.I. de Representante Legal
- Fotocopia del Certificado de Inscripción del NIT

**S.R.L./S.A./LTDA./CONDOMINIOS Y EDIFICIOS/FUNDACIÓN**

- Fotocopia de C.I. de Representante Legal
- Fotocopia del Certificado de Inscripción del NIT
- Fotocopia de Poder Legal

**ONG/EMBAJADAS**

- Fotocopia de C.I. o Pasaporte de Representante Legal
- Nombramiento o Asignación de Representante Legal (Emitido por el Ministerio de Relaciones Exteriores)
- Fotocopia del Certificado de Inscripción del NIT
- Carta de Solicitud de SUP





**Anexo 4.3 Fotocopia del C.I. del Representante Legal**

**Anexo 4.4 Fotocopia del Poder Legal**

---

**REPRESENTANTE LEGAL**

PODER GENERAL, AMPLIO Y SUFICIENTE DE ADMINISTRACION que confiere la Empresa "C&C POLITEX"

Representada para el acto por el

Sr. Velarde Condori Miguel Ángel

En su calidad de Gerente General quien es mayor de edad, hábil por ley titular de la Cedula de identidad N° 14479045 Exp. L.P. para que, a nombre de la sociedad y derechos de la misma, representante confiriéndole amplias facultades con los alcances previstos en el art. 811 del Código Civil y 73 del Código de Comercio, señalando de manera enunciativa y no limitada las siguientes:

**I.FACULTADES ADMINISTRATIVAS.**

1.1. Representar a la sociedad en todo acto civil, comercial, judicial, extrajudicial, contractual y administrativamente ante toda clase de personas naturales y jurídicas individuales y colectivas, públicas o privadas, municipales, autárquicas. Autónomas, departamentales o provinciales del país o del exterior, y ante cualquier autoridad en general.

1.2. Gestionar. Promover. Definir y acordar toda clase de operaciones relativas al interés social con entidades públicas privadas. Jurídicas y naturales, nacionales o extranjeras y con toda persona o sujeto de derecho; solicitar licencias o cualquier otra autorización administrativa o municipal.

1.3. Presentar propuestas de licitación a convocatorias públicas y privadas, nacionales o extranjeras. Ofertando precio, plazos. Condiciones, así como suscribir los Contratos de Adjudicación y ejecutar los mismos.

1.4. Celebrar toda clase de contratos de venta, suscribir documentos privados, minutas, escrituras públicas, estipular formas de pago, fijar bases, condiciones, plazos, términos, cláusulas, montos, formas de ejecución de los contratos, además de ejecutar los mismos y sin más limitaciones que las impuestas en el Estatuto y Reglamentación de la sociedad

1.5. Celebrar toda clase de contratos de compra, suscribir documentos privados, minutas, escrituras públicas, estipular formas

De pago, fijar bases, condiciones, plazos, términos, cláusulas, montos, formas de ejecución de los contratos además de ejecutar los mismos y sin más limitaciones que las impuestas en el Estatuto y Reglamentos de la sociedad.

1.6. Fijar precios. Pagar, percibir, dineros, pedir y otorgar recibos y todo tipo de documentos contables y financieros, estipular intereses, vencimientos. Amortizaciones, comisiones.

1.7. Contratar trabajadores dependientes, fijar sus remuneraciones y suscribir contratos de trabajo e inscribirlos legalmente. Modificar, resolver y revocar los mismos, reconocer y pagar remuneraciones, beneficios sociales, cargas sociales y similares.

---



**Anexo 4.5 Fotocopia de la Certificación Electrónica del NIT**

16/12/2016

Servicio de Impuestos Nacionales - Certificación de NIT

IMPUESTOS NACIONALES



**CERTIFICACIÓN ELECTRÓNICA**

**EL SERVICIO DE IMPUESTOS NACIONALES CERTIFICA QUE:**

El informe ha sido verificado y aprobado.

EL NÚMERO DE IDENTIFICACIÓN TRIBUTARIA (NIT):	4832987018
CORRESPONDE A LA RAZÓN SOCIAL:	CHAMBI ALANOCA ISAAC GABRIEL
MISMO QUE SE ENCUENTRA CON ESTADO:	ACTIVO

Y CUENTA CON LAS SIGUIENTES ACTIVIDADES ECONÓMICAS VIGENTES:

ACTIVIDAD PRINCIPAL:	50301 - VENTA AL POR MAYOR DE PRODUCTOS TEXTILES, PRENDAS DE VESTIR Y CALZADOS
FECHA INICIO ACTIVIDAD PRINCIPAL:	18/10/2016
ACTIVIDAD(ES) SECUNDARIA(S):	50408 - VENTA AL POR MAYOR DE OTROS PRODUCTOS, 71813 - CONSULTORES, SERVICIOS PROFESIONALES Y TÉCNICOS

EL PRESENTE CERTIFICADO ES EMITIDO POR EL SERVICIO DE IMPUESTOS NACIONALES CONSIDERANDO LOS ÚLTIMOS DATOS DECLARADOS A LA FECHA POR EL CONTRIBUYENTE.

EL PRESENTE CERTIFICADO, SE GENERA A SOLICITUD EXPRESA DEL CONTRIBUYENTE, SIENDO DE SU ENTERA RESPONSABILIDAD LA PRESENTACIÓN DEL MISMO EN LOS ACTOS ADMINISTRATIVOS QUE TENGA POR PERTINENTE.

**MEDIDAS DE SEGURIDAD**

Impresión con validez probatoria conforme al art. 79 de la Ley N° 2492 y 3er. Párrafo del art. 7 del D.S. N° 27310

Código de Certificación: 1020873703

Código de Seguridad: 673461612620163124

Fecha de Certificación: 16/12/2016



88U252BLRqAK5WodTW9D-aRa9huqXp68SEtD9uz7N6aneAF=5u6BDNNab0K0QVz8R9VES30tey2qQC7GR5P19-Xq1cL0q8KM519LRZayp84ZL6c5w020027naC08vcMT56k3aXw==



Anexo 4.6 Fotocopia de Fundempresa

CÓDIGO DE TRMITE, 0000070278  
No DE OPERACIÓN: 02V4206150011

## REGISTRO DE COMERCIO DE BOLIVIA



### MATRICULA DE COMERCIO

EL REGISTRO DE COMERCIO, ORGANO CONCESIONARIO A LA FUNDACIÓN PARA EL DESARROLLO EMPRESARIAL, FUNDEMPRESA MEDIANTE CONTRATO DE CONCESIÓN DE FECHA 01 DE ABRIL DE 2022 EN MERITO A LAS FACULTADES ESTABLECIDAS EN EL DECRETO SUPREMO 26215 Y EN CUMPLIMIENTO A LAS NORMAS ESTABLECIDAS EN EL CÓDIGO DE COMERCIO.

**OTORGA:**

LA MATRICULA DE COMERCIO Nro. 00114878 A LA EMPRESA COMERCIAL CUYOS DATOS SE DETALLAN A CONTINUACIÓN.

<b>NOMBRE COMERCIAL:</b>	EMPRESA "C&C POLITEX"
<b>OBJETO:</b>	CONFECCIÓN DE POLERAS DEPORTIVAS
<b>CAPITAL:</b>	Bs. 900.000 (NOVECIENTOS MIL 00/100 BOLIVIANOS)
<b>DOMICILIO:</b>	LA PAZ - CALLE SANTA CRUZ
<b>REPRESENTANTE LEGAL:</b>	VELARDE CONDORI MIGUEL ANGEL
<b>CEDULA DE IDENTIDAD:</b>	9945101 LP.
<b>FOMULARIO:</b>	0020/10
<b>Nro. DE REGISTRO:</b>	00111499
<b>LIBRO DE REGISTRO:</b>	311
<b>FECHA DE REGISTRO:</b>	01 DE ABRIL DE 2022

CUMPLIDAS LAS FORMALIDADES REQUERIDAS POR EL CÓDIGO DE COMERCIO LA CITADA EMPRESA COMERCIAL PODRA EJERCER SUS ACTIVIDADES EN SU RUBRO.  
EL ALTO 01 DE ABRIL DE 2022...

Dra. Cinthia Nieves Aguilar Villanueva  
GERENTE DEL ÁREA OCCIDENTAL  
REGISTRO DE COMERCIO - FUNDEMPRESA



No 0613360

CONCESIONARIA DEL REGISTRO DE COMERCIO DE BOLIVIA

Papel Vigente A Partir Del 01/04/2022



**Anexo 5 Requerimientos para la Obtención de Licencia de Funcionamiento Municipal**

**Anexo 5.1 – Fotocopia Testimonio de Constitución de Sociedad**

FORMULARIO NOTARIAL  
Serie: H-PJ-FN-2006  
Resolución Camaral N° 100/03-04  
VALOR Bs.2.-

**TESTIMONIO N° 188 / 2 015**

DE LA ESCRITURA PUBLICA DE CONSTITUCIÓN DE SOCIEDAD RESPONSABILIDAD

LIMITADA, EMPRESA QUE GIRARA BAJO LA RAZÓN SOCIAL **EMPRESA COMERCIAL GABICONT S.R.L.** SUSCRITO POR LOS SOCIOS: ALEJANDRA CORNEJO VALENCIA, JAIME CORNEJO PARRA, JIMMY CORNEJO VALENCIA: En la ciudad de Cochabamba, Estado Plurinacional de Bolivia, a horas dieciséis con treinta, minutos, del día de hoy primero de diciembre del dos mil quince, ante mí: MIGUEL ANGEL ESPINOSA MERUBIA. ABOGADO NOTARIO DE FE PUBLICA, N° 51, de este Distrito Judicial, con residencia fija en la Capital y testigos que al final se nombran y suscriben, fueron presentes en esta Notaría los señores: ROJAS MANCILLA CLAUDIA con C.I. N° 3059986 - Cochabamba, mayor de edad, hábil por derecho, con domicilio en Quillacollo, final Litoral, ÁLVAREZ NÚÑEZ PEDRO , con C.I. N° 3042302 - Cochabamba, mayor de edad, hábiles por derecho, con domicilio en la calle 21 de Septiembre de Vinto, de ocupación chofer: A quien de identificar en Notaría doy fe y dijeron: Que las partes solicitan la protocolización de la minuta de Constitución de sociedad de Responsabilidad Limitada y que transcrita es del siguiente tenor MINUTA.- SEÑOR NOTARIO DE FE PUBLICA.- Entre los registros de Escrituras Públicas que corren a su cargo, sírvase insertar una de Constitución de Sociedad Responsabilidad Limitada S.R.L., con sujeción a las siguientes cláusulas:

**PRIMERA.- (PARTES INTERVINIENTES).** Son partes intervinientes en la presente sociedad a) ALEJANRA CORNEJO VALENCIA, boliviana, mayor de edad, hábil por ley, con C.I. N° 6835400 Cochabamba, en calidad de SOCIO, b) JAIME CORNEJO PARRA , boliviano, mayor de edad, hábil por ley, con C.I. N° 3137211., en su calidad de SOCIO. c) JIMMY CORNEJO VALENCIA boliviano, mayor de edad, hábil por ley, con C.I. N° 3731217., en su calidad de SOCIO.

**SEGUNDA.- (CONSTITUCIÓN Y DENOMINACIÓN)** Que los socios constituimos mediante la presente Escritura Pública una Sociedad Responsabilidad Limitada S.R.L., que girará bajo la razón social de EMPRESA COMERCIAL "GABINETE DE CONTABILIDAD" S.R.L." y desarrollará sus actividades al amparo de lo dispuesto por el Código de Comercio y demás leyes que le son relativas

**TERCERA.- (DOMICILIO).**- Se establece su domicilio legal en la ciudad de Cochabamba, Cochabamba Bolivia, C/POR LOS CAMINOS DE LA CARRERA DE CONTADURIA PUBLICA N°1237, pudiendo ampliarse en lo futuro a través de agencias, instalaciones, establecimientos conforme a los requerimientos a nivel nacional, al mismo tiempo podrá tener participación en otras sociedades del ramo, afines a sus actividades en todo el interior o exterior del territorio de la República.

**CUARTA.- (OBJETO SOCIAL).** EMPRESA COMERCIAL GABINETE DE CONTABILIDA S.R.L. tendrá el objeto a **dedicarse A PRESTACIÓN DE SERVICIOS DE CONSTRUCCIÓN DENTRO EL TERRITORIO NACIONAL**

**QUINTA.- (CAPITAL SOCIAL).** Es de Bs. 2.895.000,00 (DOS MILLONES





Anexo 5.2 – Fotocopia Matricula de Comercio

CÓDIGO DE TRMITE, 0000070278  
No DE OPERACIÓN: 02V4206150011

## REGISTRO DE COMERCIO DE BOLIVIA



### MATRICULA DE COMERCIO

EL REGISTRO DE COMERCIO, ORGANO CONCESIONARIO LA FUNDACIÓN PARA EL DESARROLLO EMPRESARIAL., FUNDEMPRESA MEDIANTE CONTRATO DE CONCESIÓN DE FECHA 01 DE ABRIL DE 2022 EN MERITO A LAS FACULTADES ESTABLECIDAS EN EL DECRETO SUPREMO 26215 Y EN CUMPLIMIENTO A LAS NORMAS ESTABLECIDAS EN EL CÓDIGO DE COMERCIO.

**OTORGA:**

LA MATRICULA DE COMERCIO Nro. 00114878 A LA EMPRESA COMERCIAL CUYOS DATOS SE DETALLAN A CONTINUACIÓN.

<b>NOMBRE COMERCIAL:</b>	EMPRESA "C&C POLITEX"
<b>OBJETO:</b>	CONFECIÓN DE POLERAS DEPORTIVAS
<b>CAPITAL:</b>	Bs. 900.000 (NOVECIENTOS MIL 00/100 BOLIVIANOS)
<b>DOMICILIO:</b>	LA PAZ - CALLE SANTA CRUZ
<b>REPRESENTANTE LEGAL:</b>	VELARDE CONDORI MIGUEL ANGEL
<b>CEDULA DE IDENTIDAD:</b>	9945101 LP.
<b>FOMULARIO:</b>	0020/10
<b>Nro. DE REGISTRO:</b>	00111499
<b>LIBRO DE REGISTRO:</b>	311
<b>FECHA DE REGISTRO:</b>	01 DE ABRIL DE 2022

CUMPLIDAS LAS FORMALIDADES REQUERIDAS POR EL CÓDIGO DE COMERCIO LA CITADA EMPRESA COMERCIAL PODRA EJERCER SUS ACTIVIDADES EN SU RUBRO.  
EL ALTO 01 DE ABRIL DE 2022...

Dra. Cinthia Nieves Aguilar Villanueva  
GERENTE DEL ÁREA OCCIDENTAL  
REGISTRO DE COMERCIO - FUNDEMPRESA



CONCESIONARIA DEL REGISTRO DE COMERCIO DE BOLIVIA

Papel Vigente A Partir Del 01/04/2022

**PREPARACIÓN Y EVALUACIÓN DE PROYECTOS PARALELO "B"**

C&C POLITEX



**Anexo 5.3 – Fotocopia del NIT**





**Anexo 5.4 – Fotocopia del Poder del Representante Legal**

---

**REPRESENTANTE LEGAL**

PODER GENERAL, AMPLIO Y SUFICIENTE DE ADMINISTRACION que confiere la Empresa "C&C POLITEX"

Representada para el acto por el

Sr. Velarde Condori Miguel Ángel

En su calidad de Gerente General quien es mayor de edad, hábil por ley titular de la Cedula de identidad N° 14479045 Exp. L.P. para que, a nombre de la sociedad y derechos de la misma, representante confiriéndole amplias facultades con los alcances previstos en el art. 811 del Código Civil y 73 del Código de Comercio, señalando de manera enunciativa y no limitada las siguientes:

**I.FACULTADES ADMINISTRATIVAS.**

1.1. Representar a la sociedad en todo acto civil, comercial, judicial, extrajudicial, contractual y administrativamente ante toda clase de personas naturales y jurídicas individuales y colectivas, públicas o privadas, municipales, autárquicas. Autónomas, departamentales o provinciales del país o del exterior, y ante cualquier autoridad en general.

1.2. Gestionar. Promover. Definir y acordar toda clase de operaciones relativas al interés social con entidades públicas privadas. Jurídicas y naturales, nacionales o extranjeras y con toda persona o sujeto de derecho; solicitar licencias o cualquier otra autorización administrativa o municipal.

1.3. Presentar propuestas de licitación a convocatorias públicas y privadas, nacionales o extranjeras. Ofertando precio, plazos. Condiciones, así como suscribir los Contratos de Adjudicación y ejecutar los mismos.

1.4. Celebrar toda clase de contratos de venta, suscribir documentos privados, minutas, escrituras públicas, estipular formas de pago, fijar bases, condiciones, plazos, términos, cláusulas, montos, formas de ejecución de los contratos, además de ejecutar los mismos y sin más limitaciones que las impuestas en el Estatuto y Reglamentación de la sociedad

1.5. Celebrar toda clase de contratos de compra, suscribir documentos privados, minutas, escrituras públicas, estipular formas

De pago, fijar bases, condiciones, plazos, términos, cláusulas, montos, formas de ejecución de los contratos además de ejecutar los mismos y sin más limitaciones que las impuestas en el Estatuto y Reglamentos de la sociedad.

1.6. Fijar precios. Pagar, percibir, dineros, pedir y otorgar recibos y todo tipo de documentos contables y financieros, estipular intereses, vencimientos. Amortizaciones, comisiones.

1.7. Contratar trabajadores dependientes, fijar sus remuneraciones y suscribir contratos de trabajo e inscribirlos legalmente. Modificar, resolver y revocar los mismos, reconocer y pagar remuneraciones, beneficios sociales, cargas sociales y similares.

---



Anexo 5.5 – Demas Requerimientos Adicionales

	<b>FORMULARIO ÚNICO DE TRÁMITES PARA ACTIVIDADES ECONÓMICAS</b> GOBIERNO MUNICIPAL DE EL ALTO DIRECCION DE RECAUDACIONES Bs. 2	EL ALTO TESORO MUNICIPAL 0105665 N° FUI	F-1 <input style="width: 100%; height: 20px;" type="text"/> <input style="width: 100%; height: 20px;" type="text"/>
<b>TIPO DE TRÁMITE</b> I. APERTURA <input type="checkbox"/> II. MODIFICACIONES <input type="checkbox"/> III. CIERRE <input checked="" type="checkbox"/>			
<b>TIPO DE CONTRIBUYENTE</b> NATURAL <input type="checkbox"/> JURÍDICA <input type="checkbox"/>			
<b>I. APERTURA</b>			
<b>I.1. PERSONAS NATURALES</b>			
<b>NACIONAL</b> CARNET DE IDENTIDAD <input type="checkbox"/> RUN <input type="checkbox"/>		<b>EXTRANJERO</b> CARNET EXTRANJERO <input type="checkbox"/>	
NÚMERO DE DOCUMENTO DE IDENTIFICACIÓN <input style="width: 150px;" type="text"/>		EXPEDIDO EN <input style="width: 80px;" type="text"/>	
APELLIDO PATERNO <input style="width: 150px;" type="text"/>	APELLIDO MATERNO <input style="width: 150px;" type="text"/>	APELLIDO DEL ESPOSO <input style="width: 150px;" type="text"/>	
NOMBRES <input style="width: 500px;" type="text"/>			
<b>I.2. PERSONAS JURIDICAS</b>			
<b>I.2.1. IDENTIFICACIÓN DE LA EMPRESA</b>			
RAZÓN SOCIAL O DENOMINACIÓN <input style="width: 400px;" type="text"/>			
NÚMERO DE RUC <input style="width: 100px;" type="text"/>	TIPO DE SOCIEDAD:    S.R.L. <input type="checkbox"/> S.A. <input type="checkbox"/>		
OTRA SOCIEDAD <input style="width: 200px;" type="text"/>		FECHA DE CONSTITUCIÓN <input style="width: 100px;" type="text"/>	
CASA MATRIZ <input type="checkbox"/>	SUCURSAL <input type="checkbox"/>	AGENCIA <input type="checkbox"/>	
<b>I.2.2. IDENTIFICACIÓN DEL REPRESENTANTE LEGAL O APODERADO</b>			
<b>NACIONAL</b> CARNET DE IDENTIDAD <input type="checkbox"/> RUN <input type="checkbox"/>		<b>EXTRANJERO</b> CARNET EXTRANJERO <input type="checkbox"/>	
NÚMERO DE DOCUMENTO DE IDENTIFICACIÓN <input style="width: 150px;" type="text"/>		EXPEDIDO EN <input style="width: 80px;" type="text"/>	
APELLIDO PATERNO <input style="width: 150px;" type="text"/>	APELLIDO MATERNO <input style="width: 150px;" type="text"/>	APELLIDO DEL ESPOSO <input style="width: 150px;" type="text"/>	
NOMBRES <input style="width: 300px;" type="text"/>	N° DE PODER LEGAL <input style="width: 60px;" type="text"/>	N° DE LA NOTARIA <input style="width: 60px;" type="text"/>	FECHA <input style="width: 60px;" type="text"/>
<b>I.3. DIRECCIÓN DEL CONTRIBUYENTE, EMPRESA MATRIZ O REPRESENTANTE LEGAL</b>			
AVENIDA <input type="checkbox"/>	CALLE <input type="checkbox"/>	PASAJE <input type="checkbox"/>	PLAZA <input type="checkbox"/>
PLAZUELA <input type="checkbox"/>	CALLEJÓN <input type="checkbox"/>	MANZANO <input type="checkbox"/>	PLAN <input type="checkbox"/>
PATIO <input type="checkbox"/>	ZONA <input style="width: 300px;" type="text"/>		
DISTRITO <input style="width: 80px;" type="text"/>			N° <input style="width: 60px;" type="text"/>
EDIFICIO <input type="checkbox"/>	NOMBRE <input style="width: 200px;" type="text"/>	BLOQUE <input type="checkbox"/>	PLANTA <input type="checkbox"/>
DEPTO./OF./LOCAL <input type="checkbox"/>	TELEFONO <input style="width: 80px;" type="text"/>		
CASILLA <input style="width: 80px;" type="text"/>	FAX <input style="width: 80px;" type="text"/>	CORREO ELECTRÓNICO <input style="width: 200px;" type="text"/>	

# PREPARACIÓN Y EVALUACIÓN DE PROYECTOS PARALELO "B"

C&C POLITEX



**1.4. DESCRIPCIÓN DE LA ACTIVIDAD ECONÓMICA**  
DESCRIPCIÓN DE LA ACTIVIDAD A DESARROLLAR

**1.5. DOMICILIO LEGAL**

**1.6. DIRECCIÓN DE LA ACTIVIDAD ECONÓMICA**

AVENIDA  CALLE  PASAJE  PLAZA  PLAZUELA  CALLEJÓN  MANZANO  PLAN  PATIO

ZONA  DISTRITO

NOMBRE  N°

EDIFICIO  NOMBRE  BLOQUE  PLANTA  DEPTO./OF./LOCAL

TELÉFONO  CASILLA  FAX  CORREO ELECTRÓNICO

SUPERFICIE DE LA ACTIVIDAD ECONÓMICA  FECHA DE INICIO

**1.7. PUBLICIDAD** No tiene letrero

UBICACIÓN

CARACTERÍSTICAS DEL LETRERO

	TIPO DE LETRERO				N° DE CARAS	DIMENSIONES			LEYENDA
	SIMPLE	LUMINOSO	MURAL	OTRO		LARGO m	ALTO m	SUPERFICIE m <sup>2</sup>	
1									
2									
3									

DISEÑO LETRERO 1

DISEÑO LETRERO 2

DISEÑO LETRERO 3



**II. MODIFICACIONES**

**II.1. MODIFICACIÓN DE DATOS DE LA ACTIVIDAD ECONÓMICA**

Nº PMC  Nº PATENTE  Nº DE FUI

**II.2. CAMBIO DE NOMINACIÓN**

NOMINACIÓN ANTERIOR

NOMINACIÓN ACTUAL

**II.3. CAMBIO DE DIRECCIÓN DE LA ACTIVIDAD ECONÓMICA**

**DIRECCIÓN ANTERIOR**

AVENIDA  CALLE  PASAJE  PLAZA  PLAZUELA  CALLEJÓN  MANZANO  PLAN  PATIO

ZONA  DISTRITO

NOMBRE  Nº

EDIFICIO  NOMBRE  BLOQUE  PLANTA  DEPTO./OF./LOCAL

TELÉFONO  CASILLA  FAX  CORREO ELECTRÓNICO

**DIRECCIÓN ACTUAL**

AVENIDA  CALLE  PASAJE  PLAZA  PLAZUELA  CALLEJÓN  MANZANO  PLAN  PATIO

ZONA  DISTRITO

NOMBRE  Nº

EDIFICIO  NOMBRE  BLOQUE  PLANTA  DEPTO./OF./LOCAL

TELÉFONO  CASILLA  FAX  CORREO ELECTRÓNICO

CON TRASLADO DE LETRERO  SIN TRASLADO DE LETRERO

**CROQUIS ANTERIOR**

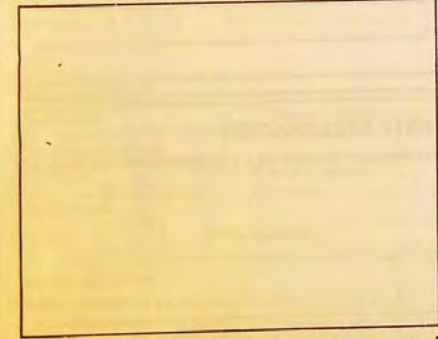

**CROQUIS ACTUAL**

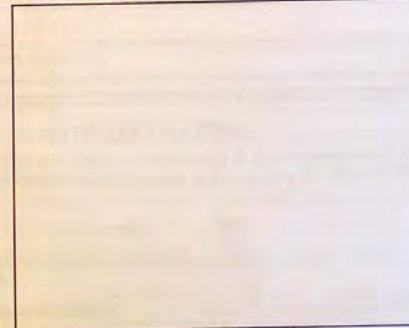

**II.4. CAMBIO DE SUPERFICIE:** ANTERIOR Mts.<sup>2</sup>  ACTUAL Mts.<sup>2</sup>

**II.5. MODIFICACIONES DE LETREROS**

	LETRERO ANTERIOR		LETRERO MODIFICADO	
<b>LETRERO 1</b>				
Leyenda				
Iluminación	SI <input type="checkbox"/>	NO <input type="checkbox"/>	SI <input type="checkbox"/>	NO <input type="checkbox"/>
Nº Caras	Dimensión <input type="text"/>		Nº Caras <input type="text"/>	Dimensión <input type="text"/>
<b>LETRERO 2</b>				
Leyenda				
Iluminación	SI <input type="checkbox"/>	NO <input type="checkbox"/>	SI <input type="checkbox"/>	NO <input type="checkbox"/>
Nº Caras	Dimensión <input type="text"/>		Nº Caras <input type="text"/>	Dimensión <input type="text"/>
<b>LETRERO 3</b>				
Leyenda				
Iluminación	SI <input type="checkbox"/>	NO <input type="checkbox"/>	SI <input type="checkbox"/>	NO <input type="checkbox"/>
Nº Caras	Dimensión <input type="text"/>		Nº Caras <input type="text"/>	Dimensión <input type="text"/>



**III. CIERRE**

**III. 1. CIERRE DE LA ACTIVIDAD ECONÓMICA**

Nº PMC  Nº PATENTE  Nº DE FUI

NÚMERO DE RUC

RAZÓN SOCIAL DE LA ACTIVIDAD ECONÓMICA

TIPO DE ACTIVIDAD

NOMBRE DEL PROPIETARIO O REP. LEGAL

FECHA DE INICIO  CASA MATRIZ  SUCURSAL  AGENCIA

CIERRE TEMPORAL  TIEMPO  CIERRE DEFINITIVO

Nota: Para el cierre de la actividad económica deberá devolver los originales de PMC(F-19 Licencia antigua), Autorización de funcionamiento y presentar Comprobantes de Pago hasta la fecha de cierre.

**III. 2. RETIRO DE LETREROS**

LETRERO 1  LETRERO 2  LETRERO 3  OTROS

Nota: Para la baja de los letreros retirados debe presentar la Autorización o Registro de Publicidad y Comprobantes de Pago hasta la fecha de retiro o presentación de este documento (F-19)

**IV. DOCUMENTOS ADJUNTOS**

FOTOCOPIA C.I.  FOTOCOPIA RUC  FOTOCOPIA BAJO LA  PRE PAGO ELECTROPAZ  PODER LEGAL

TESTIMONIO DE CONSTITUCIÓN  PMC ORIGINAL  FUI ORIGINAL

COMPROBANTES DE PAGO ORIGINAL Y FOTOCOPIA

OTROS \_\_\_\_\_

**V. OBSERVACIONES**

\_\_\_\_\_

\_\_\_\_\_

\_\_\_\_\_

**JURO LA EXACTITUD DE LA PRESENTE DECLARACIÓN**

Declaro expresamente que la información contenida en este documento corresponde absoluta y fidedignamente a la realidad y que se adecúa a lo exigido por la reglamentación municipal.

.....  
FIRMA

C.I. \_\_\_\_\_ Aclaración de firma \_\_\_\_\_

El Alto..... de ..... de 20.....

**ADVERTENCIA:** La Administración Tributaria Municipal de El Alto, en ejercicio de las facultades conferidas por el Código Tributario vigente, Ley de Municipalidades 2028, verificará los datos declarados y el correcto cumplimiento tributario, en caso de infracción se procederá a la clausura de la actividad y/o retiro de letreros e imposición de las sanciones previstas en la norma tributaria.

**NOTA:** El contribuyente debe comunicar a la Administración Tributaria el cierre de su actividad y/o retiro de letreros a efectos de dar de baja y evitar cobros posteriores.





2. Anexo de estudio de mercado. Fotos de sustituto principal

*Anexo 6 – Investigación Exploratoria en el Sitio Estratégico*

*Anexo 6.1 Sustituto Perfecto*





Anexo 6.2 Ubicación de Sustituto Perfecto

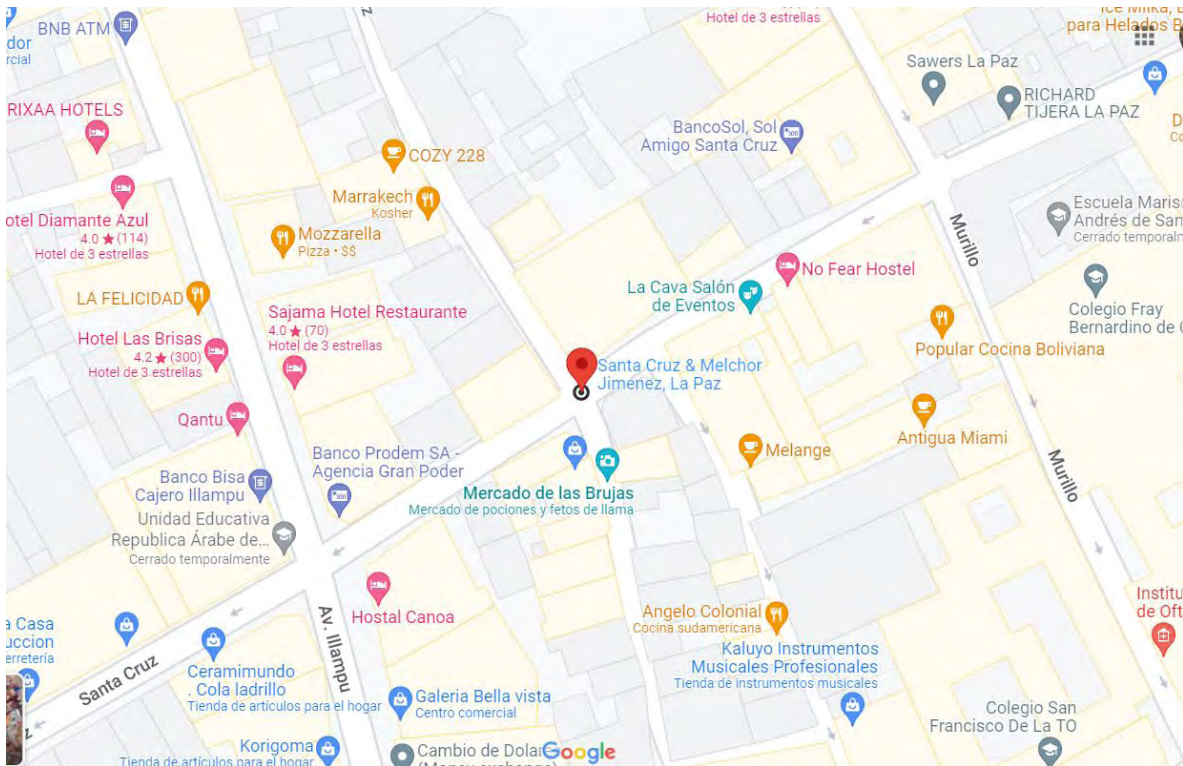



3. Anexo de Proceso de Transformación







**PREPARACIÓN Y EVALUACIÓN DE PROYECTOS PARALELO "B"**

C&C POLITEX







Anexo 7 – Consumo Aparente

BOLIVIA: VALOR BRUTO DE PRODUCCIÓN A PRECIOS CORRIENTES SEGÚN ACTIVIDAD ECONÓMICA, 2010 - 2016

(En miles de bolivianos)

ACTIVIDAD ECONÓMICA	2010	2011	2012	2013	2014 <sup>(p)</sup>	2015 <sup>(p)</sup>	2016 <sup>(p)</sup>
VALOR BRUTO DE PRODUCCIÓN (a precios básicos)	221.976.623	269.487.876	302.009.726	339.542.554	351.019.020	353.019.556	378.860.254
1. PRODUCTOS AGRÍCOLAS NO INDUSTRIALES	8.094.980	9.272.886	10.589.911	12.874.723	14.290.076	15.872.457	18.141.558
2. PRODUCTOS AGRÍCOLAS INDUSTRIALES	4.833.764	5.926.406	6.856.459	7.732.913	7.079.819	6.216.754	7.203.116
3. COCA	725.124	850.090	926.948	970.162	1.056.287	1.129.976	1.162.236
4. PRODUCTOS PECUARIOS	5.346.015	5.985.505	6.481.909	7.061.999	7.710.084	8.249.869	8.725.194
5. SILVICULTURA, CAZA Y PESCA	1.827.728	2.182.979	2.565.856	2.712.591	2.533.905	2.617.700	2.801.143
6. PETRÓLEO CRUDO Y GAS NATURAL	21.649.622	32.710.945	45.793.323	58.805.794	44.279.291	38.745.408	19.129.357
7. MINERALES METÁLICOS Y NO METÁLICOS	18.276.467	25.293.259	21.691.002	20.985.330	22.667.835	19.776.561	22.588.013
8. CARNES FRESCAS Y ELABORADAS	7.855.963	9.040.333	9.662.441	10.334.218	12.286.681	12.483.863	13.659.175
9. PRODUCTOS LACTEOS	1.804.831	1.913.546	2.076.036	2.249.453	2.476.465	2.664.418	2.884.623
10. PRODUCTOS DE MOLINERÍA Y PANADERÍA	5.836.666	6.559.890	6.842.552	7.896.311	8.707.565	8.760.659	9.442.210
11. AZÚCAR Y CONFITERÍA	1.560.160	2.528.012	2.608.273	2.350.318	2.170.782	2.243.087	2.535.268
12. PRODUCTOS ALIMENTICIOS DIVERSOS	7.633.112	8.751.063	10.121.277	11.534.884	9.354.890	9.649.279	10.492.474
13. BEBIDAS	5.745.057	6.816.809	8.780.217	9.821.281	9.073.848	9.869.198	11.119.129
14. TABACO ELABORADO	359.463	376.522	405.044	434.294	465.350	503.263	571.577
15. TEXTILES, PRENDAS DE VESTIR Y PROD. DEL CUERO	3.077.918	3.349.695	3.463.390	3.774.770	4.058.295	4.188.265	4.381.649
16. MADERA Y PRODUCTOS DE MADERA	3.383.030	3.600.230	4.281.963	4.482.452	4.565.079	4.682.121	4.907.373
17. PAPEL Y PRODUCTOS DE PAPEL	1.158.321	1.273.574	1.375.046	1.426.095	1.430.660	1.534.342	1.630.974
18. SUBSTANCIAS Y PRODUCTOS QUÍMICOS	1.730.725	1.953.956	2.048.171	2.091.875	2.254.210	2.311.420	2.685.650
19. PRODUCTOS DE REFINACIÓN DEL PETRÓLEO	5.168.142	5.302.811	5.641.408	6.573.926	6.888.834	7.091.368	7.845.778
20. PRODUCTOS DE MINERALES NO METÁLICOS	4.670.063	5.424.777	5.904.915	6.732.726	7.220.898	7.645.013	8.488.960
21. PRODUCTOS BÁSICOS DE METALES	2.120.897	2.917.345	2.825.787	2.957.304	2.796.814	2.241.912	2.843.187
22. PRODUCTOS METÁLICOS, MAQUINARIA Y EQUIPO	445.539	488.680	515.421	514.039	512.499	516.238	558.468
23. PRODUCTOS MANUFACTURADOS DIVERSOS	792.186	621.081	725.491	888.758	750.069	813.561	1.006.415
24. ELECTRICIDAD, GAS Y AGUA	4.542.151	5.012.657	5.393.667	5.960.959	6.788.975	7.436.554	8.145.680
25. CONSTRUCCIÓN Y OBRAS PÚBLICAS	9.985.816	11.686.342	13.608.664	15.490.108	17.646.896	18.464.324	20.273.712
26. COMERCIO	17.418.272	20.207.127	21.357.488	23.242.656	24.266.254	24.915.443	27.997.200
27. TRANSPORTE Y ALMACENAMIENTO	19.381.743	22.862.395	24.913.639	27.878.638	31.599.339	33.940.198	36.126.340
28. COMUNICACIONES	3.315.501	3.327.335	3.423.668	3.565.780	3.659.601	3.871.454	4.174.244
29. SERVICIOS FINANCIEROS	7.356.463	8.264.226	10.999.319	13.236.650	15.386.014	16.443.952	18.609.345
30. SERVICIOS A LAS EMPRESAS	4.538.411	4.823.719	5.528.232	6.323.648	6.851.267	7.269.749	8.083.431
31. PROPIEDAD DE VIVIENDA	3.991.700	4.505.863	5.093.294	5.624.003	6.314.126	7.033.853	7.896.908
32. SERVICIOS COMUNALES, SOCIALES Y PERSONALES	8.190.400	8.977.743	9.912.764	10.848.554	11.989.531	12.986.724	14.315.154
33. RESTAURANTES Y HOTELES	7.254.438	8.451.900	9.054.896	9.904.244	11.123.673	12.057.919	13.254.745
34. SERVICIOS DOMÉSTICOS	579.558	667.536	757.814	851.131	997.636	1.110.044	1.247.250
35. SERVICIOS DE LA ADMINISTRACIÓN PÚBLICA	21.284.589	27.551.627	29.613.351	34.608.969	39.705.306	47.692.746	51.844.819

Fuente: INSTITUTO NACIONAL DE ESTADÍSTICA

(p): Preliminar

FUENTE: INE (Instituto Nacional de Estadística) <https://www.ine.gov.bo>





**Anexo 8 – Población en Bolivia**

AÑOS	POBLACIÓN TOTAL A MITAD DE AÑO	TASA MEDIA DE CRECIMIENTO DE POBLACIÓN (%)	
		Quinquenal	Anual
2000	8.411.174		
2001	8.571.738		1,89
2002	8.731.106	1,84	1,84
2003	8.891.332		1,82
2004	9.052.341		1,79
2005	9.214.084		1,77
2006	9.376.296		1,75
2007	9.539.172	1,71	1,72
2008	9.702.189		1,69
2009	9.865.535		1,67
2010	10.029.115		1,64
2011	10.192.885		1,62
2012	10.356.978	1,59	1,60
2013	10.521.247		1,57
2014	10.685.994		1,55
2015	10.851.103		1,53
2016	11.016.438		1,51
2017	11.181.861	1,48	1,49
2018	11.347.241		1,47
2019	11.512.468		1,45
2020	11.677.406		1,42
2021	11.841.955		1,40
2022	12.006.031	1,36	1,38
2023	12.169.501		1,35
2024	12.332.252		1,33
2025	12.494.181		1,30

FUENTE: INE (Instituto Nacional de Estadística) <https://www.ine.gob.bo>

## PREPARACIÓN Y EVALUACIÓN DE PROYECTOS PARALELO "B"

C&C POLITEX



### Anexo 9 – Mezcla de Mercadotecnia

#### Anexo 9.1 Envase de Producto



Anexo 10 – Fondo Lanzamiento de Publicidad

Anexo 10.1 Costo de Imprentas 5000 Volantes

<b>Nombre y Dirección</b>	<b>Importe</b>
<p>10.1.1 Tarjeta de Imprenta en hoja de anexo 10.1</p> <p><b>VOLANTES - FLYERS</b></p> <p>Cantidad: 1000 unidades                  Impresión: Full Color                  Anverso y Reverso                  Tamaño: 10x15 cm                  Material: Couche de 115gr                  Impresión y Diseño incluido</p> <p>Costo:  <b>250 Bs.-</b>                  descuentos por promoción</p> <p>Dirección                  Calle Chuquisaca No 466 casi esq. Pando</p> <p>f Jeshua imprenta    + 591 - 67116658    telf.: 2 - 2284637                  + 591 - 71219379</p>	<p>1250</p>



**Anexo 11 – Fondo Lanzamiento de Publicidad Anual**

**Anexo 11.1 Costo de Imprentas 2000 Volantes**

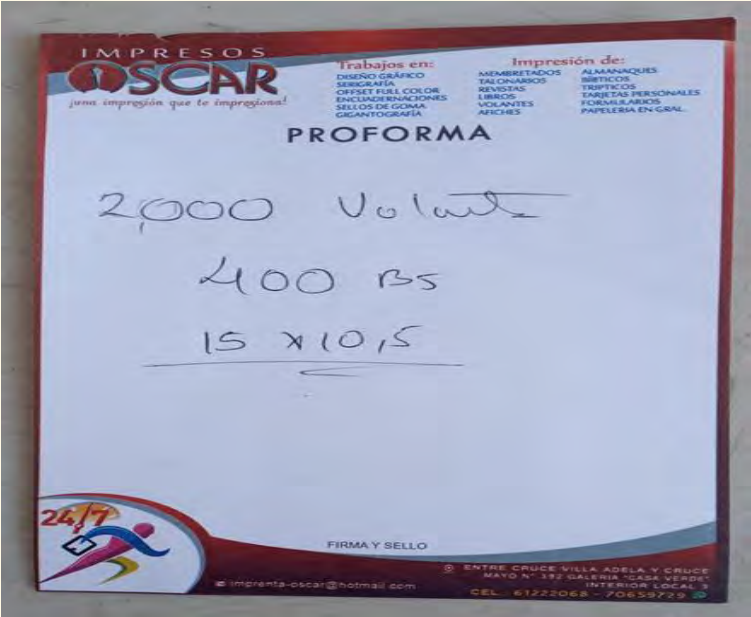
<b>Nombre y Dirección</b>	<b>Importe</b>
<p>11.1.1 Tarjeta de Notaria en hoja de anexo 11.1</p> 	<p>350</p>
<p>11.1.2 Tarjeta de Notaria en hoja de anexo 11.1</p>	<p>400</p>



*Anexo 12 – Elementos de soporte para la Producción*

*Anexo 12.1 Elementos de Cobertura*

- MOSTRADOR



- MANIQUÍES



- ESTANTERÍAS



- PERCHEROS

## PREPARACIÓN Y EVALUACIÓN DE PROYECTOS PARALELO "B"

C&C POLITEX

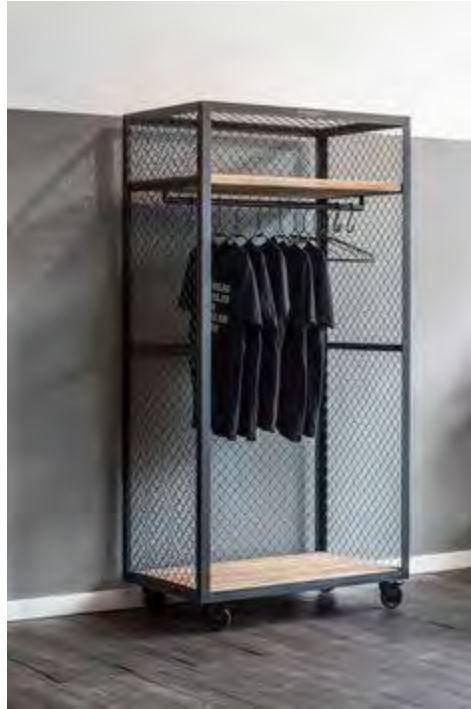

- CAJAS DE COBRO





*Anexo 13 – Programa de abastecimiento anual*

*13.1 Tabla de sondeo mercado de Tela Poliéster*

**TABLA DE SONDEO MERCADO DE TELA POLIESTER**

<b>DETALLE</b>	<b>REF.</b>	<b>IMPORTE</b>
Nely Vasquez Mancilla - Calle Isaac Tamayo Centro Comercial SANTIAGO II Local No 18	13.1.1	1.250,00
"OSMATEX" Calle Isaac Tamayo N° 729 entre Aroma y Santa Cruz	13.1.1	1.000,00

<b>Nombre y Dirección</b>	<b>Importe</b>
13.1.1 Nelly Vázquez Mancilla en hoja de anexo 13.1	





1.250

13.1.2 OSMATEX en hoja de anexo 13.1

1.000



*13.2 Tabla de sondeo mercado de Hilos de Costura*

**TABLA DE SONDEO DE MERCADO HILOS DE COSTURA**

DETALLE	REF.	IMPORTE
"CITSOL" - Calle Max Paredes, plaza Marcelo Quiroga Local Nro. 592	10.1	13,00
"Los Tokuyeros" Calle Santa Cruz. Galeria Comercial N° 584	10.1.1	15,00

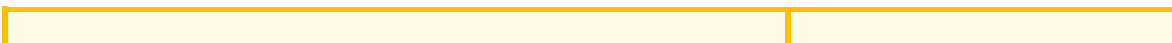

<b>Nombre y Dirección</b>	<b>Importe</b>
<p>13.2.1 CITSOL Mancilla en hoja de anexo 13.2</p> 	<p>13</p>
<p>13.2.2 Los Tokuyeros en hoja de anexo 13.2</p> 	<p>15</p>

13.2 Tabla de sondeo mercado de Hilos de Bordar

TABLA DE SONDEO MERCADO DE HILOS DE BORDAR

DETALLE	REF.	IMPORTE
"CITSOL" - Calle Max Paredes, plaza Marcelo Quiroga Local Nro. 592	10.1	15,00
"Los Tokuyeros" Calle Santa Cruz. Galeria Comercial N° 584	10.1.1	15,00

--	--

<b>Nombre y Dirección</b>	<b>Importe</b>
<p>13.2.1 CITSOL Mancilla en hoja de anexo 13.2</p> 	<p>15</p>
<p>13.2.2 Los Tokuyeros en hoja de anexo 13.2</p> 	<p>15</p>

13.3 Tabla de sondeo mercado de Hilos de Seda

**TABLA DE SONDEO MERCADO DE HILOS DE SEDA**

DETALLE	REF.	IMPORTE
"CITSOL" - Calle Max Paredes, plaza Marcelo Quiroga Local Nro. 592	10.1	15,00
"Los Tokuyeros" Calle Santa Cruz. Galeria Comercial N° 584	10.1.1	17,00

--	--

<b>Nombre y Dirección</b>	<b>Importe</b>
<p data-bbox="358 344 948 380">13.3.1 CITSOL Mancilla en hoja de anexo 13.3</p> 	<p data-bbox="1182 562 1263 617">15</p>
<p data-bbox="370 863 937 898">13.3.2 Los Tokuyeros en hoja de anexo 13.3</p> 	<p data-bbox="1182 1079 1263 1134">17</p>



*13.4 Tabla de sondeo mercado de Etiquetas*



<b>Nombre y Dirección</b>	<b>Importe</b>
<p>13.4.1 MOSTASILLAS en hoja de anexo 13.4</p> <p>Calle Max Paredes Plaza Marcelo Quiroga Santa Cruz Local Comercial 21 B</p>	1
<p>13.4.2 Tienda de Textiles en hoja de anexo 13.4</p> <p>Plaza Marce Marcelo Quiroga Santa Cruz Local Comercial Nro. 14</p>	0.5

*13.5 Tabla de sondeo mercado Cinta Textil*

**TABLA DE SONDEO MERCADO DE CINTA TEXTIL**

<b>DETALLE</b>	<b>REF.</b>	<b>IMPORTE</b>
"Rita Apaza" - Calle Santa Cruz, plaza Marcelo Quiroga Local Nro. 13	10.1	50,00
"TIENDA DE TEXTILES" Plaza Marcelo Quiroga Santa Cruz Galeria Comercial Nro.14	10.1.1	45,00



<b>Nombre y Dirección</b>	<b>Importe</b>
<p>13.5.1 Rita Apaza en hoja de anexo 13.5</p> 	<p>50</p>
<p>13.5.2 Tienda de Textiles en hoja de anexo 13.5</p> 	<p>45</p>

13.6 Tabla de sondeo mercado Papel para Sublimado

TABLA DE SONDEO MERCADO DE PAPEL PARA SUBLIMADO

DETALLE	REF.	IMPORTE
"Josmar" - Calle Antonio Quijarro esquina Baptista	10.1	126,00
"Sublimación Tkos Grab" Av. Baptista Local comercial Nro. 1058	10.1.1	145,00

<b>Nombre y Dirección</b>	<b>Importe</b>
<p>13.6.1 JOSMAR en hoja de anexo 13.6</p> 	126
<p>13.6.2 Tkos Grab en hoja de anexo 13.6</p> 	145



13.7 Tabla de sondeo mercado Tinta para Impresora

TABLA DE SONDEO MERCADO DE TINTA PARA IMPRESORA

DETALLE	REF.	IMPORTE
"Galeria Universal Center" local A1	10.1	65,00
"Full Colors" Huyustus, Calatayud Local Comercial	10.1.1	75,00

<b>Nombre y Dirección</b>	<b>Importe</b>
<p>13.7.1 Universal Center en hoja de anexo 13.7</p> 	<p>65</p>
<p>13.7.2 Full Colors en hoja de anexo 13.7</p> 	<p>75</p>



Anexo 14 – Otros suministros para el programa normal

Anexo 14.1 – Factura mes energía eléctrica

 <p><b>DELAPAZ</b> DISTRIBUIDORA DE ELECTRICIDAD LA PAZ S.A. DELAPAZ Av. Illimani N° 1987 - La Paz - Tel. 222 2200 13 www.delapaz.bo Sucursal 0 SFC:</p>		<p><b>FACTURA</b></p> <p>NIT: 1020613020 FACTURA N°: 4884 AUTORIZACIÓN: 4016401800000031 <b>ORIGINAL</b></p>	
GENERACIÓN, CAPTACIÓN Y DISTRIBUCIÓN DE ENERGÍA ELÉCTRICA			
<b>DATOS DEL CONSUMIDOR</b>			
FECHA EMISIÓN: La Paz 10 de Mayo de 2019			
NOMBRE:		N° MEDIDOR:	
NIT/CI:		N° CLIENTE:	
DIRECCIÓN:		ACTIVIDAD: VIVIENDA	
CIUDAD/LOCALIDAD:		CARTA FACTURA:	
REMESA/RUTA: 5/			
MES DE LA FACTURA: MAYO-2019		CATEGORIA: D2-PD-BT	
FECHA DE LECTURA: ANTERIOR: 09-ABR-19 ACTUAL: 10-MAY-19			
LECTURA MEDIDOR: ANTERIOR: 20865 ACTUAL: 21017			
TIPO LECTURA: Lectura Normal			
Energía consumida en (31) días		152 kWh	
Total energía a facturar		152 kWh	
<b>DETALLE DE FACTURACIÓN</b>			
Importe por energía	Bs	108.43	
Importe por consumo	Bs	108.43	
Importe total por consumo	Bs	108.43	
Importe total por el suministro	Bs	108.43	
Tasas para el Gobierno Municipal			
Por alumbrado público	Bs	10.97	
Por aseo urbano	Bs	5.00	
Importe total factura	Bs	124.40	
			
Son: CIENTO VEINTICUATRO 40/100. Bolivianos			
Importe del mes a cancelar: Bs		124.40	
DEUDA PENDIENTE DE PAGO			
Mas deuda(s) pendiente(s) de energía (1) Bs		141.80	
Deuda(s) pendiente(s) de tasa de aseo (1) Bs		5.00	
Importe total a cancelar: Bs		271.20	
Son: DOSCIENTOS SETENTA Y UND 20/100. Bolivianos			
Importe base para crédito fiscal: Bs		108.43	
CÓDIGO DE CONTROL: 56-AA-18-FE-AA			
FECHA LÍMITE DE EMISIÓN: 17/06/19			
<p>"ESTA FACTURA CONTRIBUYE AL DESARROLLO DEL PAÍS. EL USO ILÍCITO DE ESTA SERÁ SANCIONADO DE ACUERDO A LEY" Ley N° 493: El proveedor de servicios debe facilitar medios e instrumentos para efectuar consultas y reclamaciones</p> 			
<b>HISTÓRICO</b>			
Mes/Año	Consumo kWh	Mes/Año	Consumo kWh
05/2018	277	08/2018	295
06/2018	316	09/2018	268
07/2018	282	10/2018	274
		11/2018	328
		12/2018	285
		01/2019	192
		02/2019	125
		03/2019	131
		04/2019	183
Fecha Vencimiento: 09/06/19		Fecha Est. Prox. Med. 08/06/19	
		Fecha Est. Prox. Emi. 08/06/19	

**PREPARACIÓN Y EVALUACIÓN DE PROYECTOS PARALELO "B"**

C&C POLITEX



**Anexo 14.2 – Factura mes agua**

 <b>EPSAS</b> Empresa Pública Social de Agua y Saneamiento S.A. CASA MATRIZ AV. LAS AMÉRICAS # 705 - ZONA VILLA FÁTIMA TELEFONO 2210295 - 98 La Paz - Bolivia SFC:01		<b>FACTURA ORIGINAL</b>		<b>NIT: 1020115028</b> <b>FACTURA N°: 724017</b> <b>AUTORIZACIÓN N°: 299401800003745</b>	
		PERIODO FACTURADO: DIC/2018 FECHA DE VENCIMIENTO: 03/ENE/2019 Captación, Depuración y Distribución de Agua			
<b>DATOS DEL USUARIO</b>					
Fecha de emisión: La Paz 11/DIC/2018 Titular de la cuenta: BLANCO GOMEZ JUAN Nombre a facturar: BLANCO GOMEZ JUAN NIT/C.I.: 0 Dirección: AVENIDA HERNANDO SILES 4629 Categoría: DOM N° Medidor: 00B12S036647 Recorrido: 17B0120006 Cuenta: 50045876-1					
					
<b>CONSUMO</b>			<b>221M3</b>		
Lectura anterior:		07/NOV/2018	0004341		
Lectura actual:		07/DIC/2018	0004562		
<b>DETALLE DE LA FACTURA</b>					
<b>AGUA POTABLE</b>		<b>221M3</b>	<b>DIC/2018</b>	<b>1,640.40</b>	
					
<b>TOTAL FACTURADO DEL MES</b>				<b>1,640.40</b>	
<b>DEUDA PENDIENTE DE PAGO AL 11/DIC/2018 DE 1 FACTURAS</b>				<b>1,699.90</b>	
<b>IMPORTE BASE PARA CRÉDITO FISCAL</b>				<b>1640.40</b>	
<b>TOTAL A PAGAR:</b>			<b>Bs.</b>		<b>3,340.30</b>
<b>LITERAL: TRES MIL TRESCIENTOS CUARENTA CON 30/100 Bolivianos</b>					
CÓDIGO DE CONTROL: 92-08-FA-44-EE      FECHA LÍMITE DE EMISIÓN: 17/DIC/2018 "ESTÁ FACTURA CONTRIBUYE AL DESARROLLO DEL PAÍS. EL USO ILÍCITO DE ESTA SERÁ SANCIONADO DE ACUERDO A LEY" Ley N° 453. El proveedor debe exhibir certificaciones de habilitación o documentos que acrediten las capacidades u ofertas de servicios especializados. <b>ESTIMADO (A) USUARIO (A):</b> Los reclamos por servicio deben ser presentados en las oficinas ODECO de EPSAS en forma verbal o escrita adjuntando a la misma la factura original. En caso de no tener respuesta en el plazo establecido, o que esta no sea satisfactoria para usted, puede acudir a la Autoridad de Fiscalización y Control Social de Agua Potable y Saneamiento Básico (AAPS). Cuando realice una nueva construcción en su inmueble o realice cambio de actividad, deberá ser previamente comunicada a EPSAS. según los Art. 24 y Art. 128 del RNPS.					
					
<b>LA LEY 348 DEFINE LA VIOLENCIA EN LA FAMILIA COMO TODA AGRESIÓN FÍSICA, PSICOLÓGICA O SEXUAL COMETIDA POR EL CONYUGUE, EX CONYUGUE, CONVIVIENTE O EX CONVIVIENTE, O SU FAMILIA ASCENDIENTES, DESCENDIENTES, HERMANAS, HERMANOS, PARIENTES CIVILES O ENCARGADOS DE SU CUSTODIA.</b> -NO CANCELAR ESTA FACTURA PRODUCIRÁ EL CORTE DE SU SERVICIO					



**Anexo 15 – COSTO DE LOCALES EN ALQUILER**

<b>Nombre y Dirección</b>	<b>Importe en Bs</b>
<p><b>15.1 Local calle Santa Cruz en hoja de anexo 15</b></p> 	<p>2.400</p>
<p><b>15.2 Local calle Murillo en hoja de anexo 15</b></p> 	<p>2.860</p>



4. Anexo de Inversión. Fotos máquinas, muebles y equipos

**Anexo 16 – INVERSIÓN DE MAQUINAS**

**Anexo 16.1 – Maquinas**

**TABLA SONDEO DE – MERCADO MAQUINA OVERLOCK**

NOMBRE	DIRECCION DEL PROVEEDOR	PRECIO EN BS.
FENIX REVOLUTION	Av. Alfonso Urgarte N° 647 Zona Ballivian -El Alto	2.550,00
S&S	Av. Alfonso Urgarte y Calle Nery N° 305 Zona 16 de Julio -El Alto	3.500,00
BRIMAQ	Z. 16 de Julio, calle Nery N° 3061 - El Alto La Paz	2.800,00

**TABLA SONDEO DE – MERCADO MAQUINA RECTA**

NOMBRE	DIRECCION DEL PROVEEDOR	PRECIO EN BS.
FENIX REVOLUTION	Av. Alfonso Urgarte N° 647 Zona Ballivian -El Alto	3.200,00
S&S	Av. Alfonso Urgarte y Calle Nery N° 305 Zona 16 de Julio -El Alto	4.000,00
BRIMAQ	Z. 16 de Julio, calle Nery N° 3061 - El Alto La Paz	2.200,00



**TABLA DE SONDEO – MERCADO MAQUINA CORTADORA DE TELAS**

NOMBRE	DIRECCION DEL PROVEEDOR	PRECIO EN BS.
FENIX REVOLUTION	Av. Alfonso Urgarte N° 647 Zona Ballivian -El Alto	1.800,00
S&S	Av. Alfonso Urgarte y Calle Nery N° 305 Zona 16 de Julio -El Alto	1.600,00
BRIMAQ	Z. 16 de Julio, calle Nery N° 3061 - El Alto La Paz	1.300,00

**TABLA DE SONDEO – MERCADO MAQUINA COLLARETA**

NOMBRE	DIRECCION DEL PROVEEDOR	PRECIO EN BS.
FENIX REVOLUTION	Av. Alfonso Urgarte N° 647 Zona Ballivian -El Alto	5.000
S&S	Av. Alfonso Urgarte y Calle Nery N° 305 Zona 16 de Julio -El Alto	4.200
BRIMAQ	Z. 16 de Julio, calle Nery N° 3061 - El Alto La Paz	4.200



<b>Nombre y Dirección</b>	<b>Importe en Bs</b>
<p data-bbox="342 373 980 407">16.1.1 FENIX REVOLUTION en hoja de anexo 16.1</p> 	<p data-bbox="1127 470 1321 527">2.550</p> <p data-bbox="1127 583 1321 640">3.200</p> <p data-bbox="1127 697 1321 753">1.800</p> <p data-bbox="1127 810 1321 867">5.000</p>
<p data-bbox="435 1306 870 1339">16.1.2 S&amp;S en hoja de anexo 16.1</p> 	<p data-bbox="1127 1400 1321 1457">2.500</p> <p data-bbox="1127 1514 1321 1570">4.000</p> <p data-bbox="1127 1606 1321 1663">1.600</p> <p data-bbox="1127 1698 1321 1755">4.200</p>

**PREPARACIÓN Y EVALUACIÓN DE PROYECTOS PARALELO "B"**

C&C POLITEX



<p>16.1.3 BRIMAQ en hoja de anexo 16.1</p>	<p>2.800</p>
	<p>2.200</p>
	<p>1.300</p>
	<p>4.200</p>

**MAQUINA OVERLOCK**



**MAQUINA RECTA**



**MAQUINA CORTADORA DE TELA**







**MAQUINA COLLARETA**



*Anexo 16.2 – Equipos*

**TABLA DE SONDEO – MERCADO IMPRESORA**

<b>NOMBRE</b>	<b>DIRECCION DEL PROVEEDOR</b>	<b>PRECIO EN BS.</b>
DIATRONIC	Av. Arce Nro. 2081 esq. c. Montevideo Edif. Montevideo Mezz Of. 1	1.900
ISE & E	C. Muñoz Cornejo Nro2909 Esq. c Jaimes Freyre - Sopocachi	2.200

**TABLA DE SONDEO – EQUIPO DE COMPUTACION**

<b>NOMBRE</b>	<b>DIRECCION DEL PROVEEDOR</b>	<b>PRECIO EN BS.</b>
DIATRONIC	Av. Arce Nro. 2081 esq. c. Montevideo Edif. Montevideo Mezz Of. 1	4.600
ISE & E	C. Muñoz Cornejo Nro2909 Esq. c Jaimes Freyre - Sopocachi	5.650

<b>Nombre y Dirección</b>	<b>Importe en Bs</b>
<p>16.2.1 DIATRONIC en hoja de anexo 16.2</p> 	<p>1.900 4.600</p>
<p>16.2.2 ISE &amp; E en hoja de anexo 16.2</p> 	<p>2.200 5.650</p>

# PREPARACIÓN Y EVALUACIÓN DE PROYECTOS PARALELO "B"

C&C POLITEX



**SERVICIO**  
CENTRO DE SERVICIO AUTORIZADO EPSON

**LISTA OFICIAL DE CENTROS DE SERVICIO**

**La Paz**  
Diatronic  
Av. Arce #2581 Int. 2, Miraflores  
Dist. Miraflores, La Paz, P.B.  
☎ 2911864 - 2912064 - 71826531

ISE & E  
c. Rafael Coronel #2209  
Dist. C. J. J. Reyes - Suroeste  
☎ 2426395 - 65150592

ISE & E (sucursal)  
c. Prudencio Ujifalo #11  
Galera Universal Center, P.A. - Of. 10  
☎ 2400906 - 70716876

Micro Chip - El Alto  
c. 4 Villa D'Amey, Galera El Centro  
Of. 3 - Puntas Rojas  
☎ 69943394 - 78941045

**Chuquisaca**  
Cell-com  
c. Pared 142, Zona Mercado  
Campesino  
☎ 6458927 - 7034734

Sertecsys  
Av. Dto. Chuquisaca # 196  
Z.A. Esperanza  
☎ 6441115 - 72875415

**Cochabamba**  
FI Soportécnico  
c. Colombia 5-538 entre San Martín y Larra  
☎ 4520203 - 800130088

FI Soportécnico (sucursal)  
Av. Ayacucho #7232 call c. Toldra  
Centro Comercial Sider Center #9, 10 PB.  
☎ 8064311 - 800130088 - 70746987

ISE & E  
c. Pared 142, Zona Mercado  
Campesino  
☎ 4451195

ISE & E (sucursal)  
c. Pared 142, Zona Mercado  
Campesino  
☎ 4316336 - 79902182

**Potosí**  
Infocom Store  
c. Bolívar #702  
Dist. Potosí, Potosí - Of. 11  
☎ 8226540 - 63683061

**Beni**  
Trini Home  
Av. 14 de Noviembre #550 entre  
C. Sur y C. Antonio Vaca Diez  
☎ 4820989 - 71285403

**Tarija**  
Petri Von Landwüst  
Av. Domingo Paz #664  
entre C. J. J. Reyes y C. O'Connor  
☎ 6663626 - 72968421 - 72968652

**Santa Cruz**  
Cocom  
Av. El Triunfo #1047  
entre Av. Argentina y Av. San Agustín  
☎ 3323311

ISE & E  
c. Libertad 18 y 2 cuadras de Biblioteca Espinoza  
Av. Bolivia Corinas  
☎ 3586400 - 70401969

ISE & E (sucursal)  
Av. Rafael 19 y Av. 3er Anillo Externo  
Av. El Estero #3147  
☎ 3504349 - 61680989

Print Head Solutions  
Av. Bolivia #14 entre  
C. Manuel I. Salaverra y C. Muñoz  
☎ 3348598 - 75011809

Print Head Solutions (sucursal)  
Av. Bolivia Agüero  
Comercial Hernal, piso 2 - local #21 & 22  
☎ 3555903 - 75011809

**EPSON**  
EXCEED YOUR VISION

**LISTA DE CENTROS DE SERVICIO AUTORIZADOS**

LÍNEA DE ATENCIÓN AL CLIENTE EPSON  
**CALL CENTER**  
800 100 116

**BENI**  
TRINI HOME

**CHUQUISACA**  
CELL-COM  
SERTECYSYS

**COCHABAMBA**  
FI SOPORTECNICO  
ISE & E

**LA PAZ**  
DIATRONIC  
ISE & E  
MICRO CHIP

**POTOSÍ**  
INFOCOM STORE

**SANTA CRUZ**  
COCOM  
ISE & E  
PRINT HEAD SOLUTIONS

**TARIJA**  
PETRI VON LANDWÜST

Busque el más cercano a su domicilio y cuente con el respaldo, garantía y servicio de una gran marca internacional.

LÍNEA DE ATENCIÓN AL CLIENTE EPSON  
**CALL CENTER**  
800 100 116

**DATOS DE VENTA**

MODELO: Z 3250

Nº DE SERIE: XXJD00894X

## Anexo 17 – INVERSIÓN EN MUEBLES

### Anexo 67.1 – Maquinas

#### TABLA DE SONDEO –MERCADO DE MESA

NOMBRE	DIRECCION DEL PROVEEDOR	PRECIO EN BS.
ARTECOM	Calle Calasasaya N° 1857	1.100
ARIES	Calle Alfredo Pascoe (16 de Julio)	900

#### TABLA DE SONDEO – MERCADO DE SILLAS

NOMBRE	DIRECCION DEL PROVEEDOR	PRECIO EN BS.
ARTECOM	Calle Calasasaya N° 1857	100
ARIES	Calle Alfredo Pascoe (16 de Julio)	80

#### TABLA DE SONDEO – MERCADO DE VESTIDORES

NOMBRE	DIRECCION DEL PROVEEDOR	PRECIO EN BS.
--------	-------------------------	---------------

**PREPARACIÓN Y EVALUACIÓN DE PROYECTOS PARALELO "B"**

C&C POLITEX



ARTECOM	Calle Calasasaya N° 1857	1.200
ARIES	Av. Alfonso Ugarte N° 1545 (Zona Altolima)	1.000

**TABLA DE SONDEO – MERCADO DE ESCRITORIO**

NOMBRE	DIRECCION DEL PROVEEDOR	PRECIO EN BS.
ARTECOM	Calle Calasasaya N° 1857	640
ARIES	Calle Alfredo Pascoeo (Zona 16 de Julio)	440

<b>Nombre y Dirección</b>	<b>Importe en Bs</b>
<p>17.1.1 ARTECOM MUEBLES en hoja de anexo 17.1</p> 	<p>1.100</p> <p>100</p> <p>1.200</p> <p>640</p>
<p>17.1.2 Mueblería Aries en hoja de anexo 17.1</p> 	<p>900</p> <p>80</p> <p>1.000</p> <p>440</p>

# PREPARACIÓN Y EVALUACIÓN DE PROYECTOS PARALELO "B"

C&C POLITEX

