

**UNIVERSIDAD MAYOR DE SAN ANDRES
FACULTAD DE CIENCIAS ECONOMICAS Y FINANCIERAS
CARERRA DE CONTADURIA PÚBLICA**



**PROYECTO DE INVERSION
PRODUCCION DE CAMISAS PARA VARON
“NAVOR”**

UNIVERSITARIOS DISEÑADORES DEL PROYECTO

➤ **Ortiz Mamani Fidelia**

PARALELO “A”

ASIGNATURA DE PREPARACIÓN Y EVALUACIÓN DE PROYECTOS

DOCENTE: Ph.D. ANGEL PEDRO GUEVARA VALENCIA

NOVIEMBRE 2020

Contenido	
RESUMEN EJECUTIVO	9
PRIMERA PARTE – PREPARACION DEL PROYECTO	11
CAPITULO PRIMERO – ASPECTOS DE ORGANIZACIÓN DE INGRESOA MERCADO	11
1. Características del proyecto de inversión	11
1.1. Nombre de la empresa a crear	11
1.2. Finalidad de la producción o de prestación del servicio a un grupo meta	11
2. Costos de ingreso al mercado	12
2.1. Tabla N° 1 Costo de obtener el NIT y procedimiento.....	12
2.1.1. Tabla N° 1.1 Sondeo de mercado de abogados - minutas.....	13
2.1.2. Tabla N° 1.2 Sondeo de mercado de notarios – testimonio	13
2.1.3. Tabla N° 1.2 Sonde de mercado de notarios – poder de representante legal.....	14
2.1.4. Tabla N° 2.2 Sondeo de mercado de medios de prensa.....	14
2.2. Tabla N° 2 Costo de obtener registro de FUNDAEMPRESA.....	15
4.2.1. Tabla N° 2.1 Sondeo de mercado de contadores	15
2.3. Tabla N° 3 costo de obtener registro en caja de seguro social.....	16
2.4. Tabla N° 4 Costo de obtener registro en AFP.....	17
2.5. Tabla N° 5 Costo de licencia de funcionamiento	17
2.6. Otros costos de ingreso a mercado	18
2.6.1. Calendario y presupuesto de costo de estudio de proyecto.....	18
CAPITULO SEGUNDO - ESTUDIO DE MERCADO	21
1. Características del tipo de mercado	21
2. Sitio estratégico.- lugar y aspectos sociológicos	21
3. Investigación cualitativa – características del oferente a emular en el sitio estratégico	21
3.3.1. Nombre de la empresa, marca del producto a emular	21
3.3.2. Atributos físicos del producto o ambientes físicos de prestación de un servicio	21
3.3.3. Atributos químicos, composición del producto o descripción de técnica de prestación del servicio	22
3.3.4. Forma de presentación envase de producto o prestación de personal del servicio.....	22

3.3.5.	Forma de comercialización	23
3.3.6.	Precio de sustituto perfecto.....	23
4.	Investigación cuantitativa. Tabla N° 8 consumo aparente del agregado próximo	23
5.	Proyección de la demanda de agregado próximo – método de consumo por habitante	24
6.	Investigación cuantitativa – Proyección de la oferta de agregado próximo – método de ecuación de regresión	26
7.	Investigación cuantitativa – Balance oferta demanda de agregado próximo – comentario	27
8.	Diseño de las tácticas de la estrategia comercial Nombre de la empresa a crear.....	28
8.1.	Atributos físicos, del producto o ambientes físicos de un servicio	28
8.2.	Atributos químicos, composición del producto o descripción de técnica de prestación del servicio.....	29
8.3.	Forma de presentación envase de producto o presentación del personal	29
8.4.	Servicios complementarios	29
8.5.	Descripción de solución al problema de comercialización.- Estimación de requerimientos para venta: Instalaciones, personal, muebles, equipos, vehículo si corresponde	29
8.6.	Funciones de personal de comercialización	30
9.	Fondo de lanzamiento del producto o servicio	31
9.1.	Tabla N° 13 Fondo de lanzamiento del producto o servicio.....	31
9.1.1.	Tabla N° 14 Sondeo de mercado de imprentas	31
CAPITULO TERCERO - PROCESO DE TRANSFORMACION Y TAMAÑO		33
1.	Investigación cualitativa – Tiempos del ciclo productivo.....	33
2.	Capacidad de producción con secuencia lineal.....	33
2.1.	Tabla N° 15 Tiempo de duración de un ciclo de transformación.....	33
3.	Capacidad de producción con secuencia paralela por organización de trabajo o incremento de capital	34
3.1.	Tabla N° 16 tiempo de duración del ciclo con secuencia paralela de actividades	34
3.2.	Tabla N° 17 capacidad de producción en secuencia paralela de un año	35

4.	Programa de abastecimiento para la capacidad de producción con secuencia paralela o prestación de servicio.....	36
4.1.	Tabla N° 18 Elementos del conjunto transformador	36
4.2.	Tabla N° 19 de suministros del proyecto de camisas para varones ..	36
4.3.	Tabla N° 20 Elementos de soporte al proceso de producción	37
4.4.	Tabla N° 21 Requerimiento de instalaciones en metros cuadrados, para el proceso de transformación	37
4.5.	Programa de abastecimiento para la capacidad de producción con secuencia paralela o prestación de servicio.....	38
4.5.1.	Tabla N° 22 suministro principal.....	38
4.5.2.	Tabla N° 23 suministro secundario.....	38
4.5.3.	Tabla N° 24 Sondeo de mercado de elemento principal	39
4.5.4.	Sondeo de mercados de suministros secundarios.....	39
5.	Tabla N° 28 Cuadro de otros suministros de un año	40
CAPITULO CUARTO – ASPECTOS DE ORGANIZACIÓN		41
1.	Procesos de empresa administradora de ejecución del proyecto.....	41
1.1.	Tabla N° 29 Cuadro de campos de actividad.....	41
1.2.	Tabla N° 30 Aplicación de factores de organización para reducir campos.....	42
1.3.	Tabla N° 31 Organigrama de empresa administradora del proyecto funciones de personal de empresa administradora del proyecto	43
1.4.	Tabla N° 32 Costo laboral de empresa administradora del proyecto .	44
2.	Procesos o campos de actividad en tiempo de operación.....	44
2.1.	Tabla N° 33 Cuadro de campos de actividad.....	44
2.2.	Tabla N° 34 Aplicación de factores para reducir campos	45
2.3.	Tabla N° 35 Organigrama de tiempo de operación - funciones de personal de tiempo de operación	46
2.4.	Tabla N° 36 Costo laboral mensual del tiempo de operación	48
2.5.	Tabla N° 37 Costo laboral anual de tiempo de operación.....	48
CAPITULO QUINTO – INMUEBLE Y LOCALIZACION.....		50
1.	Tabla N° 38 Listado de requerimiento físico por proceso	50
2.	Tabla N° 39 A Método de puntaje en el micro localización.....	51
3.	Tabla N° 40 B. Costo del alquiler mensual y anual.....	52
CAPITULO SEXTO – COSTOS		53

1.	Tabla N° 41 costo variable.....	53
2.	Tabla N° 42 costo medio variable	54
3.	Tabla N° 43 A costo fijo	55
1.	Tabla N° 44 B costo medio fijo.....	56
3.1.	Tabla N° 45 gastos de organización	57
3.2.	Tabla N° 46 activo diferido.....	57
	Tabla N° 47 A. listado de equipos	58
	Tabla N° 48 A.1 sondeo de mercado de equipos.....	58
	Tabla N° 49 B. listado de maquinas	59
	Tabla N° 50 B. 1 sondeo de mercado de maquinas.....	59
3.3.	Tabla N° 51 muebles	60
3.3.1.	Tabla N° 52 sondeo de mercado de muebles	60
3.4.	Tabla N° 53 Depreciación de activo fijo	61
4.	Tabla N° 54 Costo total.....	61
5.	Tabla N° 55 Costo Unitario	62
6.	Punto de equilibrio – umbral de rentabilidad.....	62
6.1.	Determinación funcional	62
6.2.	Tabla N° 56 determinación tabular	63
6.3.	Determinación grafica.....	64
6.4.	Comentario – umbral de rentabilidad porcentaje de capacidad de producción.....	64
	CAPITULO SEPTIMO – PRESUPUESTO DE INVERSION.....	65
1.	Tabla N° 57 - presupuesto de inversión.....	65
2.	Notas al cuadro	66
2.1.	Tabla N° 58 capital de explotación	66
2.2.	Calculo de inventario inicial de suministros	66
2.3.	Calculo de inventario final de productos terminados	66
3.	Balance de apertura de evaluación económica	67
	SEGUNDA PARTE – EVALUACION DEL PROYECTO.....	68
	CAPITULO OCTAVO – ESTUDIO DE EVALUACION ECONOMICA	68
1.	Proyección de Estados financieros en UFV tipo de cambio 2.35	68
1.1.	Ejercicio 1 – Asientos con respaldo de datos con tablas de ingeniería y de movimiento de kardex	69

1.1.1.	Libro anual de registro ejercicio uno	69
1.1.2.	Mayor caja ejercicio uno	76
1.1.3.	Balance de comprobación de sumas y saldos ejercicio uno	76
1.1.4.	Estados financieros ejercicio uno	77
1.1.5.	Asiento de cierre de costos ejercicio uno	77
1.1.6.	Asiento de cierre de ventas ejercicio uno	77
1.1.7.	Balance general ejercicio uno	78
1.2.	Ejercicio 2	79
1.2.1.	Libro anual de registro ejercicio dos	79
1.2.2.	Mayor de caja ejercicio dos	81
1.2.3.	Hoja de comprobación de sumas y saldos	82
1.2.4.	Estados Financieros ejercicio dos y cierre	82
1.2.5.	Asiento de cierre de costos ejercicio dos	83
1.2.6.	Asiento de cierre de ventas ejercicio uno	83
1.2.7.	Balance general ejercicio dos	83
1.3.	Ejercicio 3	84
1.3.1.	Libro anual de registro ejercicio tres	85
1.3.2.	Mayor de caja ejercicio tres	86
1.3.3.	Balance de comprobación de sumas y saldos	87
1.3.4.	Presentar Estados Financieros ejercicios tres y cierre	87
1.3.5.	Asiento de cierre de costos ejercicio tres	88
1.3.6.	Asiento de cierre de ventas ejercicio tres	88
1.3.7.	Balance general ejercicio tres	89
1.4.	Tabla N° 59 Balances Generales	90
1.5.	Tabla de cuadro de origen y uso de fondos	90
1.6.	Valor actual neto	91
1.5.1.	Grafico del VAN	93
1.7.	Tasa interna de retorno en UFV	93
5.3.1.	Deducción	93
5.3.2.	Comentario – Criterio técnico de TIR	94
CAPITULO NOVENO – ESTUDIO DE EVALUACION FINANCIERA		95
1.	Balance de apertura de evaluación económica – comentario	95

2.	Método de amortización constante	96
3.	Método de deuda constante	97
4.	Efecto de intereses sobre estado de resultados	98
5.	Efecto de servicio de deuda sobre saldos de caja	98
6.	Valor actual neto financiero.- Grafico del VANF	99
7.	Tasa interna de retorno financiera – comentario – criterio técnico	100
8.	Comentario de apalancamiento	100
CAPITULO DECIMO – EVALUACION SENSIBILIZADA DEL PROYECTO DE INVERSION CON INCORPORACION DE TRIBUTACION		
101		
1.	Inclusión de impuestos al valor agregado, impuesto a transacciones, impuesto a utilidades	101
2.	Proyección de estados financieros sensibilizados	101
2.1.	Ejercicio 1 (Respaldar datos de cada asiento con tablas de ingeniería y hojas de kardex que dan objetividad al asiento).....	102
2.1.1.	Libro anual de registro ejercicio uno	102
2.1.2.	Balance de comprobación sumas y saldos	109
2.1.3.	Presentar Estados financieros ejercicio uno y cierre.....	109
2.1.4.	Balance general ejercicio uno	111
2.2.	Ejercicio 2	112
2.2.1.	Libro anual de registro ejercicio uno	112
2.2.2.	Hoja de comprobación de sumas y saldos ejercicio uno.....	116
2.2.3.	Presentar Estados financieros ejercicio dos y cierre.....	116
2.2.4.	Balance general ejercicio dos	118
2.3.	Ejercicio 3	119
2.3.1.	Libro anual de registro ejercicio tres	119
2.3.2.	Hoja de comprobación de sumas y saldos.....	122
2.3.3.	Presentar Estados financieros ejercicio Tres y cierre	123
2.3.4.	Balance general ejercicio tres	124
2.4.	Balances generales	125
2.5.	Cuadro de origen y uso de fondos.....	125
3.	Valor actual neto sensibilizado	126
3.1.	Grafico del VAN sensibilizado.....	127
4.	Tasa interna de retorno sensibilizada	128

4.1. Deducción comentario – criterio de TIRS	128
CAPITULO UNDECIMO – PLAN DE ADMINISTRACION DEL PROYECTO.....	129
1. Reglamento de funciones elaborado para tiempo de ejecución de la fundación de la empresa.....	129
2. Campos de actividad en tiempo de fundación	129
3. Cuadro de secuencia de actividades	131
4. Planificación con Red de flechas	132
5. Programación con cuadro de secuencia de actividades.....	133
6. Programación con red de flechas	134
7. Programación con cuadro de doble entrada – tiempo optimista y programación con cuadro de tiempo pesimista.....	135
7.1. Tiempo optimista	135
7.2. Tiempo pesimista.....	135
CAPITULO DUODECIMO – ANEXOS	136
1. Anexo de organización de ingreso ha mercado.....	136
2. Anexo de estudio de mercado	149
3. Anexo de proceso de trasformación	150
4. Anexo de obras civiles.....	152
5. Anexo de inversión fotos maquinas, equipos	152

RESUMEN EJECUTIVO

Finalidad del proyecto

Elaborar un proyecto de inversión para la creación de una empresa de producción de camisas para varón, donde se satisface la necesidad del cliente ya que se le brinda una buena atención y productos de calidad, y esto lo hacemos buscando un beneficio mutuo entre el cliente y la empresa. Además buscamos ser la mejor empresa de camisas en la ciudad de La Paz y sus alrededores.

NAVOR ofrece a sus clientes camisas para varón modernas, de buena calidad y a un buen precio. De esta manera el cliente podrá quedar satisfecho ya que se le está vendiendo un buen producto.

Nombre de empresa a crear

La empresa llevara el nombre "NAVOR"

Marca del producto o servicio



Características de mezcla de mercadotecnia

- Atributos físicos, químicos, o técnicos del producto o servicio

Camisa talla mediana para varón, necesitaría 1,65 de tela en la elaboración de una sola camisa que cuenta además con 17 botones, de cuello italiano, también necesita de entretela de aproximadamente 30cm para la elaboración de una sola camisa

- Precio probable: Bs 110

- Forma de comercialización: en galería

Producción por ciclo: 19 camisas diarias

Producción anual: 5700 camisas al año

Total programa de abastecimiento UFV.....	104.358,30
Total cuadro de otros suministros UFV	3.101,62
Costo Variable UFV.....	107.459,91
Costo Medio variable UFV.....	18,85
Costo Fijo UFV.....	141.480,23
Costo Medio Fijo UFV.....	24,82
Costo Total UFV.....	248.940,14
Costo Unitario UFV.....	43,67
Presupuesto de Inversión UFV.....	48.916,90
Tasa Interna de Retorno Económica.....	93,04573%
Tasa Interna de Retorno Financiera.....	111,028%
Tasa Interna de Retorno Sensibilizada.....	5,1132%
Tiempo optimista de fundación.....	52 días
Tiempo pesimista de fundación.....	75 días

PRIMERA PARTE – PREPARACION DEL PROYECTO

CAPITULO PRIMERO – ASPECTOS DE ORGANIZACIÓN DE INGRESOA MERCADO

1. Características del proyecto de inversión

1.1. Nombre de la empresa a crear

“NAVOR” S.R.L



1.2. Finalidad de la producción o de prestación del servicio a un grupo meta

Finalidad

La finalidad del proyecto es satisfacer la necesidad de tener camisas de buena calidad y a un buen precio para varones. Además que brindamos una buena atención al cliente, con una responsabilidad mutua, por lo tanto los clientes de Camisas NAVOR pueden estar seguros que si confían en la empresa no se arrepentirán.

Carácter

El proyecto es de carácter económico ya que se espera obtener utilidades

Naturaleza:

El proyecto es de naturaleza de fundación, debido a que se pretende crear una nueva empresa cuyo objetivo es la creación de un nuevo estilo en prendas de vestir

Categoría:

De acuerdo a la categoría los proyectos se relacionan con un sector de la actividad económico social.

El micro proyecto de inversión pertenece a la categoría de: Proyectos del sector secundario, debido a que se emplea maquinaria para elaborar las camisas.

2. Costos de ingreso al mercado

2.1. Tabla N° 1 Costo de obtener el NIT y procedimiento

TABLA N° 1

DETALLE	REF.	IMPORTE Bs
Minuta de constitución	1	150.-
Testimonio de la escritura de constitución	2	350,20.-
Poder que acredite al representante legal o apoderado (original)	3	150.-
C.I. del representante legal y fotocopias del C.I. de los socios.	4	1.-
Publicación en medio de prensa o un periódico de circulación nacional	5	544.-
Factura de Luz del domicilio habitual donde reside el representante legal y el domicilio fiscal donde se realizara la actividad	6	0,20.-
Croquis de ambos domicilios	7	0,40.-
TOTAL		1045,80

Fuente: Servicio de impuestos nacionales

Requisitos: Ver anexo 1

Procedimiento: ver anexo 2

2.1.1. Tabla N° 1.1 Sondeo de mercado de abogados - minutas

TABLA N° 1.1

SONDEOS DE MERCADO DE ABOGADOS - MINUTAS

En bolivianos

DETALLE	DIRECCION	REF	IMPORTE
Dr. Ángel Santos Martínez	Calle Yanacocha No 428, piso 1 of, 1	3	300
Dr. Pedro R. Calle Pizarroso	Calle Comercio esq. Yanacocha Edif. Peralta Pérez piso of 107	4	150

Tarjetas: ver anexo 3

2.1.2. Tabla N° 1.2 Sondeo de mercado de notarios – testimonio

TABLA N° 1.2

SONDEO DE MERCADO NOTARIO DE FE PÚBLICA

En bolivianos

DETALLE	DIRECCION	REF	Importe
Dr. Daen Cinthia N. Aguilar Villanueva	Calle Comercio No 972 Edif. Comiri piso 1 of. 2 (Entre Yanacocha y G. Sanjinés)	1	400
Msc. Nelly Jannette Segales Jarra	Calle Genaro Sanjinés No 467 of. 7 interior (Frente Tribunal Departamental de Justicia)	2	350,20

Tarjetas: ver anexo 4

2.1.3. Tabla N° 1.2 Sondeo de mercado de notarios – poder de representante legal

TABLA N° 1.2
SONDEO DE MERCADO NOTARIO DE FE PÚBLICA
En bolivianos

DETALLE	DIRECCION	REF	Importe
Dr. Daen Cinthia N. Aguilar Villanueva	Calle Comercio No 972 Edif. Comiri piso 1 of. 2 (Entre Yanacocha y G. Sanjinés)	1	200
Msc. Nelly Jannette Segales Jarra	Calle Genaro Sanjinés No 467 of. 7 interior (Frente Tribunal Departamental de Justicia)	2	150

Tarjetas: ver anexo 4

Nota: El notario que hará todo el trámite de la minuta será el mismo que se hará cargo del poder de representante legal ya que se consideró la oferta de rebaja del precio

2.1.4. Tabla N° 2.2 Sondeo de mercado de medios de prensa

TABLA N° 2.2
SONDEO DE MERCADO DE PERIODICOS
En bolivianos

DETALLE	DIRECCION	IMPORTE
El diario	Calle Loayza No. 118	780.-
La Razón	Alto Auquisamaña	544.-

Referencia: ver anexo 5

2.2. Tabla N° 2 Costo de obtener registro de FUNDAEMPRESA

TABLA N° 2

INSCRIPCIÓN DE SOCIEDAD DE RESPONSABILIDAD LIMITADA (S.R.L.),

SOCIEDAD COLECTIVA O SOCIEDAD EN COMANDITA SIMPLE A

FUNDAEMPRESA

DETALLE	REF.	IMPORTE Bs
Formulario0020/10 Virtual de Solicitud de Inscripción	1	-----
Testimonio de escritura de Constitución Social (fotocopia legalizada legible)	2	50.-
Testimonio de Poder de representante legal (fotocopia legalizada legible)	3	40.-
Balance de apertura	4	150.-
Arancel	5	455.-
Publicidad del Testimonio de Constitución	6	00.-
TOTAL		695.-

Fuente: FUNDAEMPRESA

Requisitos: Anexo 6

Procedimiento: Anexo 7

4.2.1. Tabla N° 2.1 Sondeo de mercado de contadores

TABLA N° 2.1

SONDEOS DE MERCADO DE CONTADORES

En bolivianos

NOMBRES	DIRECCION	REF.	IMPORTE
Lic. Aud. Rosminda Masco H.	Av. Montes No. 513 Edificio Derby Piso 2 Oficina 16	5	200.-
Lic. Ruth Tapia	Edificio Cámara Nacional de Comercio, subsuelo, Oficina No. 13	6	200.-
Lic. Víctor Hugo Castelo J.	Calle Pucarani N° 100	8	150.-

2.3. Tabla N° 3 costo de obtener registro en caja de seguro social

TABLA N° 3

INSCRIPCION A LA CAJA DE NACIONAL DE SALUD

DETALLES	REF.	IMPORTE
Formulario AVC-01	1	5.00
Formulario AVC-02	2	5.00
Formulario RCI-IA	3	3.00
Impresión de carta de solicitud	4	0.50
Fotocopia CI del representante legal	5	0.20
Fotocopia del poder del representante legal	6	0.20
Fotocopia de NIT y certificado electrónico	7	0.40
Fotocopia de balance de apertura	8	0.20
Fotocopia de testimonio de constitución	9	0.20
Impresión y 5 fotocopias de planilla de sueldos y salarios	10	1.50
Nómina de empleados	11	0.60
Croquis de ubicación de la empresa	12	1,00
Folder y llenado	13	2.50
Examen pre-ocupacional	14	100.00
TOTAL		120,30

Fuente: CAJA NACIONAL DE SALUD

Requisitos: Anexo N° 8

Procedimiento: Anexo N° 9

Referencia 1: Anexo 10

Referencia 3: Anexo 11

2.4. Tabla N° 4 Costo de obtener registro en AFP

TABLA N° 4

PROCEDIMIENTO Y COSTO PARA LA INSCRIPCION A GESTORA DE PENSIONES

DETALLE	REF.	IMPORTE
• Formulario	1	-----
• 2 Fotocopias Del Certificado De Inscripción Del NIT	2	0.40
• 2 Fotocopias Del C.I. Del Representante Legal	3	0.40
• 2 Fotocopias Del Poder Del Representante Legal	4	0.40
TOTAL		1.20

Fuente: Futuro de Bolivia AFP

Procedimiento: Ver anexo N° 12

Referencia 1: Anexo N° 13 Formulario de Inscripción del Empleador.

Comentarios: La inscripción a la AFP no tiene costo, además el no registro del Empleador al Sistema Integral de Pensiones (SIP) será sancionado a través del Ministerio de Trabajo, Empleo y Previsión Social con una multa equivalente a UFV 500 (Quinientas 00/100 unidades de Fomento a la Vivienda).

2.5. Tabla N° 5 Costo de licencia de funcionamiento

TABLA N° 5

PROCEDIMIENTOS A SEGUIR Y EL COSTO PARA OBTENER LA PATENTE MUNICIPAL Y LA LICENCIA DE FUNCIONAMIENTO

DETALLE	REF.	IMPORTE
Folder Amarillo con Fástener	1	2.-
Fotocopia de cedula de Identidad del Representante Legal	2	0.20.-
Fotocopia del NIT y certificado de inscripción	3	0.40.-
Croquis de ubicación	4	0.20.-
Fotocopia del Testimonio de Constitución	5	0.20.-
Fotocopia del poder Notarial del Representante Legal	6	0.20.-
Fotocopia de Matricula de Comercio	7	0.20.-
TOTAL		2.40.-

Fuente: Gobierno Autónomo Municipal de La Paz

Requisitos: Anexo N° 14

Procedimiento: Anexo N° 15

Lugar de atención: Zona central: Plataforma de atención al ciudadano Sitr@m. Centro Multipropósito del Mercado Camacho, ciudad de La Paz

Zona Sur: Su alcaldía Sur, Macro distrito V, a través de la plataforma de atención al ciudadano Sitr@m, ciudad de La Paz.

Comentarios: Para la obtención de la licencia de funcionamiento solamente se necesitan fotocopias para realizar las debidas documentaciones sin ningún costo adicional.

2.6. Otros costos de ingreso a mercado

2.6.1. Calendario y presupuesto de costo de estudio de proyecto

Se elabora el calendario presupuesto considerando máximo 3 meses para:

Técnico ciencias económicas

- Mercado 1 mes
- Consultas a técnico de ingeniería 1 mes
- Evaluación y armado final de documento (1 mes). Remuneración \$us 2000.

Técnico asesor en ingeniería de proyecto aportante de información del proceso de producción:

Remuneración \$us 1000.

Tipo de cambio de 6,96 por dólar americano.

Gastos de impresión \$us 100

a) **Tabla N° 6 Calendario de los estudios del proyecto**

TABLA N° 6

CALENDARIO DEL DOCUMENTO DEL PROYECTO DE INVERSIÓN

ACTIVIDADES/TIEMPO	1 mes	1 mes	1 mes
Estudio de mercado		
Estudio de aspectos técnicos		
Estudio de evaluación y armado final		

b) [Tabla N° 7 Presupuesto del costo del estudio del proyecto](#)

COSTO DEL ESTUDIO DE MERCADO

Estudio de Mercado 1 mes

Estudio de Ingeniería 1 mes

Estudio de Evaluación y armado final 1 mes

3 Meses

COMPETENCIA: Técnico en Ciencias Económicas y Técnico asesor de Ingeniería.

TABLA N° 7
PRESUPUESTO DEL COSTO DE ESTUDIO DE PROYECTO

DETALLE	REF.	IMPORTE \$US	IMPORTE BS.
Técnico en Ciencias Económicas	1	2000.-	13.920.-
Técnico Asesor en Ingeniería	2	1000.-	6960.-
Gastos de Impresión	3	100.-	696.-
TOTAL		3100.-	21.576.-

Nota: T/C 6,96 Según el BCB.

$$\$US\ 2000 \times 6,96 = Bs\ 13.920$$

$$\$US\ 1000 \times 6,96 = Bs\ 6.960$$

$$\underline{\$US\ 100 \times 6,96 = Bs\ 696}$$

$$TOTAL = Bs\ 21.576$$

CAPITULO SEGUNDO - ESTUDIO DE MERCADO

1. Características del tipo de mercado

El mercado cuenta con una gran cantidad de empresas que se dedican a satisfacer esta necesidad, ofreciendo sus productos con características similares.

El sector ha tenido una transformación al paso de los años, ha evolucionado logrando reinvertirse, sin embargo todos los factores externos que no se pueden controlar ha pegado fuerte en el sector generando una situación donde el sector debe adaptarse al cambio, en cuanto a tecnología, moda, gustos, producción entre otras

2. Sitio estratégico.- lugar y aspectos sociológicos

El sitio estratégico para la comercialización de nuestro producto al mercado llega a la conclusión del siguiente lugar ubicado en el Prado,

- **Lugar:** La Paz, Bolivia – Nuestra señora de La Paz
- **Tipo de Mercado:** Competencia perfecta
- **Características sociológicas:**

CARACTERISTICAS SOCIOLOGICAS	OBSERVACION
Nivel de ingreso	bajo o medio
Edad	Jóvenes
Sexo	Masculino
Talla	Mediana

3. Investigación cualitativa – características del oferente a emular en el sitio estratégico

Se determina como competencia a la marca Manhattan

3.3.1. Nombre de la empresa, marca del producto a emular

MANHATTAN

3.3.2. Atributos físicos del producto o ambientes físicos de prestación de un servicio

Tamaño

- Mediano

Forma

- Camisas clásicas y elegantes

3.3.3. Atributos químicos, composición del producto o descripción de técnica de prestación del servicio

- Tela
- Cierre
- Hilo recto
- Botones
- Hilo de remalle
- Remaches
- Etiquetas de tela
- Bolsa de plástico
- Etiquetas de cuero

3.3.4. Forma de presentación envase de producto o prestación de personal del servicio

- ✓ **PRESENTACION EN TIENDAS:** se lo presenta en maniqués y colgadores clasificados por tallas, colores y modelos.
- ✓ **ENVASADO DEL PRODUCTO:** se lo presenta en una bolsa impresa con el logo de la marca del producto. El envasado del producto es el siguiente:



3.3.5. Forma de comercialización

Se venden las camisas en tiendas donde se los presentan en maniqués y colgadores clasificados como ya mencionamos anteriormente

3.3.6. Precio de sustituto perfecto

El sustituto perfecto en nuestro proyecto es la marca "MANHATTAN", el precio actual de venta de estas camisas es de Bs 110

4. Investigación cuantitativa. Tabla N° 8 consumo aparente del agregado próximo

Actividad económica: Textiles, prendas de vestir y productos de cuero

TABLA N° 8
(En bolivianos)

AÑOS	2012	2013	2014	2015	2016
PERIODOS	1	2	3	4	5
Textiles, prendas de vestir productos de cuero	3.463.390	3.774.770	4.058.285	4.188.265	4.381.849

GRAFICO N°1

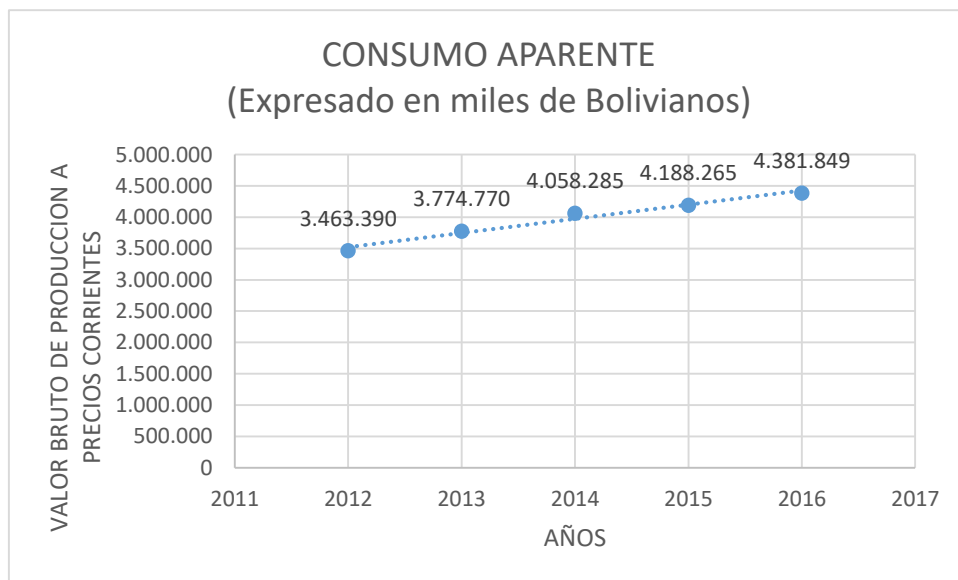

Referencia, cuadro valor bruto de producción según actividad económica (Anexo capítulo segundo)

Fuente: Instituto nacional de estadística (INE)

5. Proyección de la demanda de agregado próximo – método de consumo por habitante
 - Consumo aparente del agregado próximo de 5 años por habitante

TABLA PARA CÁLCULO DE LOS VALORES DE LAS SUMATORIAS

TABLA N° 9

PARÁMETROS DE ECUACIONES NORMALES

AÑOS X	XY	Y	X ²
1	3.463.390.-	3.463.390.-	1
2	7.549.540.-	3.774.770.-	4
3	12.174.855.-	4.058.285.-	9
4	16.753.060.-	4.188.265.-	16
5	21.909.245.-	4.381.849.-	25
Σ15	61.850.090.-	19.866.559.-	55.-

VALORES DE PARÁMETROS

OBTENER LOS VALORES DE LOS PARÁMETROS: A Y B

1. CON LA PRIMERA ECUACIÓN NORMAL

$$\sum y = na + b \sum x$$

$$19.866.559 = 5a + 15b$$

Simplificando por 5:

$$3973311,8 = a + 3b$$

$$a = 3.973.311,8 - 3b \quad (1)$$

2. CON LA SEGUNDA ECUACIÓN NORMAL

$$\sum yx = a \sum x + b \sum x^2$$

$$61.850.090 = a15 + 55b$$

Simplificando por 5:

$$61.850.090 = a15 + 55b$$

$$12.370.018 = 3a + 11b \quad (2)$$

Reemplazando, (1) en (2)

$$12.370.018 = 3a + 11b \quad (2)$$

$$12.370.018 = 3(3.973.311,8 - 3b) + 11b$$

$$12.370.018 = 11.919.935,4 - 9b + 11b$$

$$12.370.018 = 11.919.935,4 + 2b$$

$$450.082,6 = 2b$$

$$b = 225.041,3 \quad (3)$$

Sustituyendo (3) en (1)

$$a = 3.973.311,8 - 3b \quad (1)$$

$$a = 3.973.311,8 - 3(225.041,3)$$

$$a = 3.298.187,9 \quad (4)$$

FORMULAMOS LA ECUACIÓN DE REGRESIÓN

$$Y = a + bx$$

Reemplazando los parametros a y b, tendremos:

$$Y = 3.298.187,9 + 225.041,3 x$$

TABLA N° 10

TABLA DE PROYECCIÓN DE CONSUMO APARENTE

TIEMPO	6	7	8	9	10	11	12
Años	2017	2018	2019	2020	2021	2022	2023
5.098.518,3	4.648.435,7	4.873.477		5.323.559,6	5.548.600,9	5.773.642,2	5.998.683,5

GRAFICO N° 2

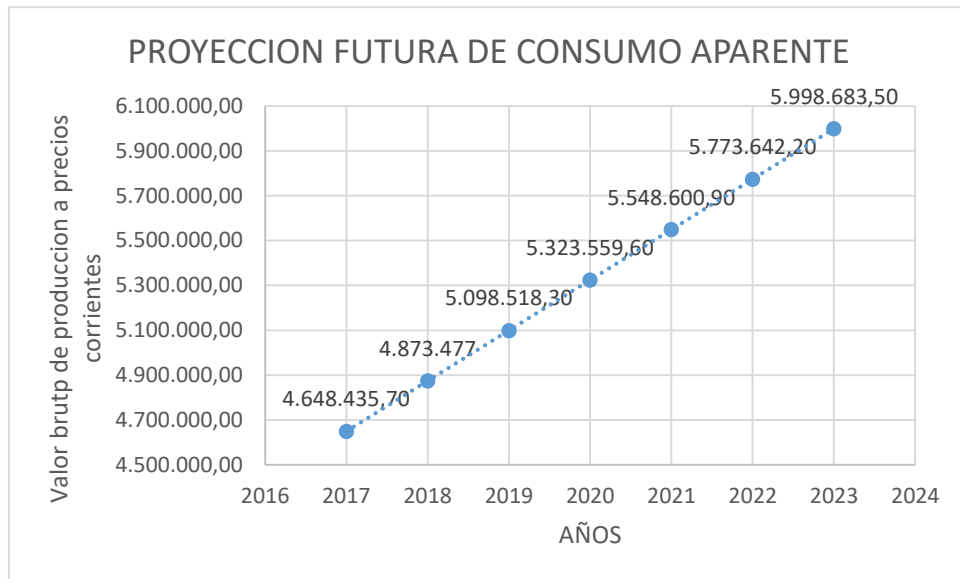

6. Investigación cuantitativa – Proyección de la oferta de agregado próximo – método de ecuación de regresión

Proyectar la oferta de tres años, 2021, 2022, 2023

TABLA N° 11

PROYECCION DE LA OFERTA

Años Proyectados	2021	2022	2023
Periodo	1	2	3
Oferta	5.548.600,9	5.773.642,2	5.998.683,5

GRAFICA N° 3

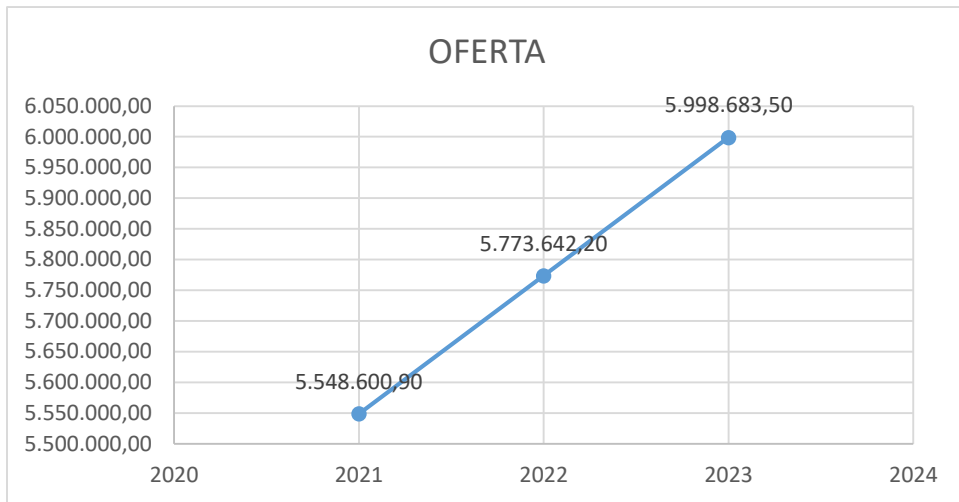

7. Investigación cuantitativa – Balance oferta demanda de agregado próximo – comentario

TABLA N° 12

Tabla del balance oferta – demanda

Ejercicios	2021	2022	2023
Año proyectado	1	2	3
Oferta	5.548.600,9	5.773.642,2	5.998.683,5
Demanda	4.718.495	4.784.554	4.851.538
Balance oferta excedentaria	671.369,60	831.279,90	990.279,20

Fuente: tablas anteriores

GRAFICO N° 4

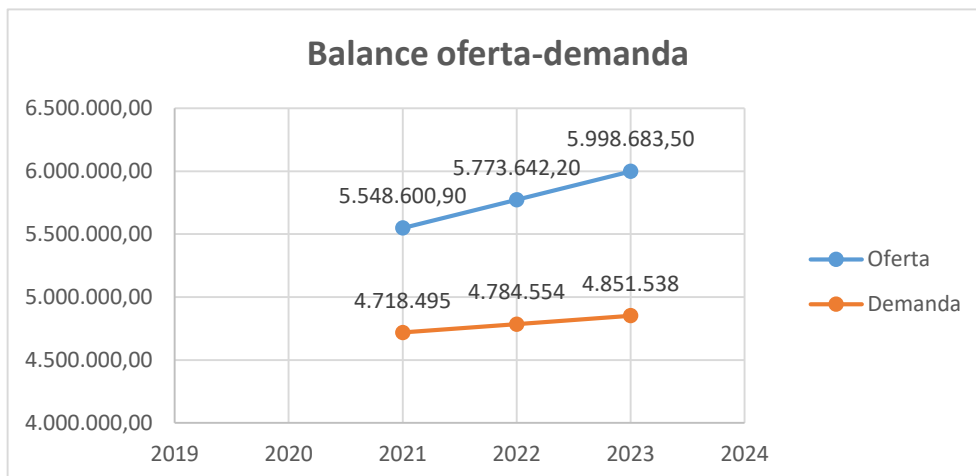

8. Diseño de las tácticas de la estrategia comercial Nombre de la empresa a crear

La empresa se llamara NAVOR

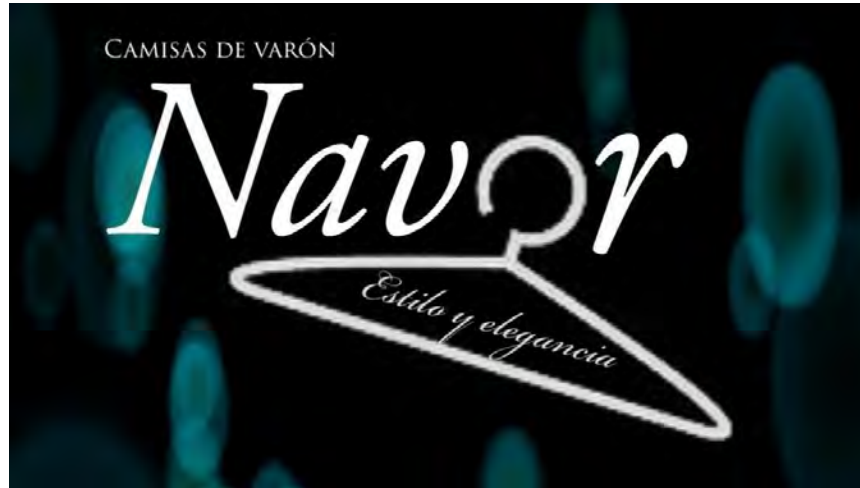

8.1. Atributos físicos, del producto o ambientes físicos de un servicio

ATRIBUTOS FISICOS	
CARACTERISTICAS	DETALLE
Tipo de cuello	Italiano
Tipo de manga	Manga larga
Números de bolcillos	Uno
Puntadas por pulgadas	14 p.p.p
Piezas fusionadas con entre tela	Cuellos y puños
Talla	Mediana
Peso	200g

8.2. Atributos químicos, composición del producto o descripción de técnica de prestación del servicio

ATRIBUTOS QUIMICOS	
COPOSICION EN PRODUCTOS	CALIDAD DE LOS SUMINISTROS
Tipo de tela	Oxford (colores)
Hilo	Recto y remalle
Tipo de costura	Costura simple
Botones	Botón para camisa (pasta)
Etiquetas	Tela

8.3. Forma de presentación envase de producto o presentación del personal

- Las camisas se presentan en colgadores y maniqués
- Los vendedores ofrecerán las camisas a los clientes, al mismo tiempo que se les ayudaran en la elección, búsqueda y prueba del producto, con eficacia y un trato amable
- Por cada compra se dará una bolsa impresa con el logo de la marca del producto

8.4. Servicios complementarios

- Servicio de limpieza interna (a cargo de los socios)
- Servicio de limpieza externa (a cargo de la galería)

8.5. Descripción de solución al problema de comercialización.- Estimación de requerimientos para venta: Instalaciones, personal, muebles, equipos, vehículo si corresponde

1. Organigrama, personal de ventas



2. Las instalaciones requeridas para venta en metros cuadrados.

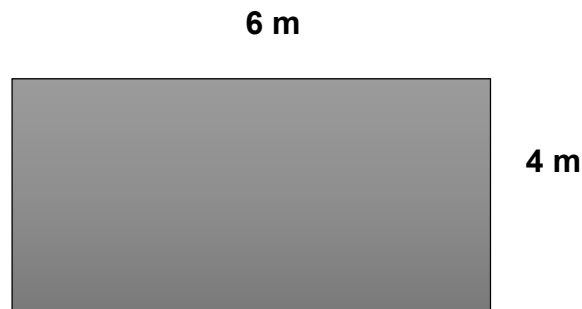

La instalación para la venta será de 24 m²

3. Los muebles y/o equipos para ventas.

Requerimiento para ventas	Unidad de Medida	Cantidad
Personal	Empleados	5
Muebles	Estantes	2
Muebles	Mostradores	1
Equipos	Computadora	1

8.6. Funciones de personal de comercialización

Los vendedores cumplirán la función de presentar el producto a los clientes, así como también la de ofrecerles, tendrá un trato amable con los mismos, de esta manera los clientes quedaran encantados con la atención.

9. Fondo de lanzamiento del producto o servicio

9.1. Tabla N° 13 Fondo de lanzamiento del producto o servicio

TABLA 13
FONDO DE LANZAMIENTO DE PUBLICIDAD

DETALLE	REF.	BOLIVIANOS
Impresión 5000 volantes	(1)	650.-
2 Volanteros	-	3.000.-
TOTAL	-	3.650.-

Fuente: Imprenta

9.1.1. Tabla N° 14 Sondeo de mercado de imprentas

TABLA N° 14
SONDEO DE MERCADO de IMPRENTAS
En bolivianos

DETALLE	DIRECCION	REF	Importe
MAVA EDITORIAL-IMPRESA	Calle Juan de la Riva N° 1559	1	650
Darlen Impresiones graficas	Esquina Bueno Edif. "Angles" N° 321 Of. 104	2	680

Tarjetas: ver anexo N° 16

Costo recordatorio de publicidad

TABLA N° 14

COSTO DE PUBLICIDAD ANUAL DE 2000 VOLANTES DE RECORDATORIO

DETALLE AÑO 2020	BOLIVIANOS
Impresión 2000 volantes	260.-
2 Volanteros	3.200.-
GASTO TOTAL	3.460.-

Comentarios: los volantes de recordatorio los haremos con la misma imprenta del sondeo anterior por lo que no necesitaríamos de un nuevo sonde

CAPITULO TERCERO - PROCESO DE TRANSFORMACION Y TAMAÑO

1. Investigación cualitativa – Tiempos del ciclo productivo

El proyecto se basa en tipo de transformación técnica por la manipulación directa de los suministros que en este caso con la tela, los atributos físicos y químicos para obtener el producto

2. Capacidad de producción con secuencia lineal

2.1. Tabla N° 15 Tiempo de duración de un ciclo de transformación

El tiempo de duración de un ciclo completo de transformación con secuencia lineal, asumiendo que el proceso es realizado por una sola persona o un módulo de producción.

TABLA N° 15

ACTIVIDADES	TIEMPO
Escoger tela	1 min
Inspección de tela	2 min
Diseñar patrones de corte	5 min
Tendido de tela	5 min
Tizado del molde en tela guía	5 min
Inspección de tela	2 min
Cortado de tela	5 min
Cerrar y pegar mangas	10 min
Pegar cuellos y ruedos de mangas	10 min
Pegar etiquetas	5 min
Hacer ojales	4 min
Pegar botones	10 min
Limpiar, es mechar camisas	5 min
Planchar camisas	5 min
Inspeccionar camisa	2 min
Empaquetar	2 min
Almacenar	2 min
TOTAL	80 minutos

Capacidad de producción de un sastre, una camisa en un ciclo de transformación de 80 minutos.

3. Capacidad de producción con secuencia paralela por organización de trabajo o incremento de capital

3.1. Tabla N° 16 tiempo de duración del ciclo con secuencia paralela de actividades

Se empleara la Modalidad incremento de trabajadores sin modificar el capital

Ya que el incremento del número de empleados permite dividir el trabajo que se realiza en una actividad sin modificar el capital constituyendo secciones del proceso de transformación, que se reflejan en un organigrama, reduciendo el tiempo de duración del ciclo.

División del trabajo en la sastrería, al contratar un ayudante que coopera al sastre. El día anterior a la contratación del ayudante el sastre enseña a moldear, cortar y preparar bolsillos. A partir del primer día de trabajo en equipo los dos trabajadores realizan operaciones simultáneas.

TAREAS DEL AYUDANTE Y DEL SASTRE

TAREAS DEL AYUDANTE	TAREAS DEL SASTRE
Diseñar patrones de corte	Escoger tela
Tendido de tela	Inspección de tela
Tizado del molde en tela guía	Cerrar y pegar mangas
Inspección de tela	Pegar cuellos y ruedos de mangas
Cortado de tela	Pegar etiquetas
Pegar botones	Hacer ojales
Limpiar, es mechar camisas	Inspeccionar camisa
Planchar camisas	Empaquetar
	Almacenar

TABLA N° 16

ELABORACION DE LA CAMISA	MINUTOS	HORAS
19	475	7,92
2 CAMISAS	50	0.83
4 CAMISAS	100	1,67
6 CAMISAS	150	2,50
7 CAMISAS	175	2,92
Total		7,92

La producción de una camisa en secuencia paralela es de 25 minutos, el sastre y su ayudante

Sale 7 horas con unos minutos más porque al final del día tienen que guardar las camisas y poner todo en orden para la venta del día siguiente

3.2. Tabla N° 17 capacidad de producción en secuencia paralela de un año

TABLA N° 17

CAPACIDAD DE PRODUCCIÓN NORMAL CON SECUENCIA PARALELA

(En unidades)

TIPO DE BIEN	UNIDAD	DÍA	MES	AÑO
Camisas para varones	Piezas	19	475	5.700

Comentario: En la secuencia paralela, en el que se tomó en cuenta 2 trabajadores se ha estimado que en 25 minutos producen una pieza de camisa.

Considerando 8 horas de trabajo por día se producirán 19 camisas

Con 25 días al mes, se producen 475 camisas mensuales

Considerando 8 horas de trabajo por día, 25 días al mes se tendrá 5700 camisas que se producirá al año.

4. Programa de abastecimiento para la capacidad de producción con secuencia paralela o prestación de servicio

4.1. Tabla N° 18 Elementos del conjunto transformador

TABLA N° 18

RECURSOS HUMANOS	BIENES INSTRUMENTALES
Un sastre	Máquinas de costura, máquina para cortar la tela
Un Ayudante	Maquina ojaladora, maquina planchador

4.2. Tabla N° 19 de suministros del proyecto de camisas para varones

TABLA N° 19

SUMINISTROS

SUMINISTRO PRINCIPAL	
- Tela Oxford	1,65 m
SUMINISTROS SECUNDARIOS	
- Botones	17
- Hilo	30 m
- Etiquetas de la marca de camisa	1
- Entretela	30 cm
- Etiqueta de talla	1
- Bolsas	1
- Tijeras	1
- Agujas	3
OTROS SUMINISTROS	
- consumo energia eléctrica	
- consumo de agua	

4.3. Tabla N° 20 Elementos de soporte al proceso de producción

TABLA N° 20

ELEMENTOS DE SOPORTE DE PRODUCCION	
MUEBLES	<ul style="list-style-type: none"> • Escritorio para computadoras • Mesa para cortes • Estante • Sillas
EQUIPOS	<ul style="list-style-type: none"> • Computadora para el control de inventario • Máquina para cortar tela • Maquina costurera • Maquina ojaladora • Máquina de planchado
UTILERIA	<ul style="list-style-type: none"> • Ganchos

4.4. Tabla N° 21 Requerimiento de instalaciones en metros cuadrados, para el proceso de transformación

TABLA N° 21

REQUERIMIENTO DE INSTALACIONES

DETALLE	MEDIDA DE AMBIENTE	Mts²
Área de administración		9
<ul style="list-style-type: none"> • Oficina de administración 	3*3	
Área de producción		63
<ul style="list-style-type: none"> • Área de corte 	6*5	
<ul style="list-style-type: none"> • Área de confección 	6*4	
<ul style="list-style-type: none"> • Área de inspección y limpieza 	3*3	
Servicios básicos		28
<ul style="list-style-type: none"> • Almacén de suministros 	4*4	
<ul style="list-style-type: none"> • Almacén de producto terminado 	4*3	
TOTAL EN MTS²		100 m²

4.5. Programa de abastecimiento para la capacidad de producción con secuencia paralela o prestación de servicio

4.5.1. Tabla N° 22 suministro principal

TABLA N° 22
SUMINISTRO PRINCIPAL

DETALLE	REF	UNIDAD DE MEDIDA	FACTOR DE USO/UNID	CANTIDAD TOTAL	PRECIO UNITARIO	IMPORTE
SUMINISTRO PRINCIPAL						
CAMISA TIPO OXFORD	1	METROS	1,65 MTS	9.405,0	18	169.290
COSTO TOTAL DE SUMINISTRO PRINCIPAL						169.290

4.5.2. Tabla N° 23 suministro secundario

TABLA N° 23
SUMINISTRO SECUNDARIO

SUMINISTROS SECUNDARIO						
DETALLE	REF	UNIDAD MED	FACT USO/UND	CANT TOTAL	PRECIO UNITARIO	IMPORTE
HILOS N 20/30	2	CONO	30 mts	34,2	10	342,00
(C/5000 mts)						
BOTONES	3	BOLSAS	17 unidad	97	280	27.160,00
(C/1000 unid)						
ENTRE TELA	4	METROS	30 cmts	1.710 m	25	42.750,00
ETIQUETAS INTERNAS	5	ROLLLO	2 unidad	114	40	4.560,00
		100 unid				

BOLSAS DE PRESENTACIÓN	6	Bolsas	1 unidad	57	20	1,140,00
		c/100 unid				
COSTO TOTAL SUMINISTRO SECUNDARIO						75.952,00
COSTO DE SUMINISTROS UTILIZADOS						245.242,00

4.5.3. Tabla N° 24 Sondeo de mercado de elemento principal

TABLA N° 24
SONDEO DE MERCADO de TELAS OXFORD
En bolivianos

DETALLE	DIRECCION	REF	Importe
PARAMOUNT	Calle Nataniel Aguirre N° 799-B	1	169.290,00
TAYLOR SARTORIALE	Av. Tejada Sorzano	2	170.000,00

Tarjetas: ver anexo N° 17

4.5.4. Sondeo de mercados de suministros secundarios

TABLA N° 25
SONDEO DE MERCADO de HILOS
En bolivianos

DETALLE	DIRECCION	REF	Importe
PARAMOUNT	Calle Nataniel Aguirre N° 799-B	1	342,00
CREACIONES ANA	Pasaje multicolor N° 777 entre Max Paredes y Santa Cruz	2	380,00

Tarjetas: ver anexo N° 18

TABLA N° 26
SONDEO DE MERCADO de BOTONES
En bolivianos

DETALLE	DIRECCION	REF	Importe
PARAMOUNT	Calle Nataniel Aguirre N° 799-B	1	27.160,00
CREACIONES ANA	Pasaje multicolor N° 777 entre Max Paredes y Santa Cruz	2	30.000,00

Tarjetas: ver anexo N° 19

TABLA N° 27
SONDEO DE MERCADO DE ENTRETELAS
En bolivianos

DETALLE	DIRECCION	REF	Importe
Comercializadora de telas "LAURA"	Isaac Tamayo N° 26	1	42.750,00
BARROZ	Calle Antonio Quijarro N° 950-912-B	2	45.750,00

Tarjetas: ver anexo N° 20

5. [Tabla N° 28 Cuadro de otros suministros de un año](#)

TABLA N° 28
CUADRO DE OTROS SUMINISTROS

DETALLE	REF	UNIDAD DE MEDIDA	CANT. TOTAL	PRECIO	IMPORTES
servicio de energía eléctrica	1	Factura mes	12	330,50	3.966,00
servicio de agua potable	2	Factura mes	12	52,50	630,00
transporte de suministros	3	carreras	144	18,7	2.692,80
COSTO DE SUMINISTROS UTILIZADOS					7.288,80

CAPITULO CUARTO – ASPECTOS DE ORGANIZACIÓN

1. Procesos de empresa administradora de ejecución del proyecto

1.1. Tabla N° 29 Cuadro de campos de actividad

TABLA N° 29

TIEMPO DE FUNDACION

Matriz			
Proceso	Responsabilidad	Tiempo de Ejecución	Explicación
Compra de Bienes y Suministros	Encargado de Compras	Dependiendo al material que se necesite	El encargado estará a cargo de las compras de suministros y materiales para la producción de camisas
Montaje de Maquinaria	Técnico Electricista Operario de la maquinaria	Dos veces al Mes	El técnico electricista estará encargado de revisar las máquinas para que funcionen a la perfección
Contratar Personal	Administrador	Todos los días del Mes	El estará a cargo de la contratación del personal y de todas las funciones a las cuales fueron contratados
Normas de Ingreso	Auditor	Cuatro veces al Mes	El auditor estará a cargo de cumplir con todas las normas legales
Mercado Finanzas	Contador	Todos los días del Mes	El contador estará a cargo de todos los registros contables y pago a proveedores, empleados, impuestos y tendrá la documentación dispuesta para presentar estados financieros

1.2. Tabla N° 30 Aplicación de factores de organización para reducir campos

CAPITAL A INVERTIR- Por otra parte en tiempos de operación la cuantía del capital invertido va influir sobre la magnitud de los flujos de entrada y salida. A mayor capital se dará mayor capacidad de producción con un incremento de compras de suministros y de ventas, en consecuencia, se espera el requerimiento de un mayor número de empleados para compras, producción y ventas.

OFERTA DE SERVICIOS EXTERNOS- En el ciclo de operación luego del análisis de costos internos y costos de servicios externos, se podría plantear la eliminación de los campos de actividad como labores de limpieza, seguridad y comercialización, quedando la organización estructurada en los campos que incluyen tareas respectivas.

TECNOLOGIA EN LOS PROCESOS- En el caso de un micro proyecto es posible considerar en administración a un polivalente con conocimiento contable de computación que se responsabilice de los registros contables, de administración para el monitoreo de la elaboración de camisas

TABLA N° 30

Matriz			
Proceso	Responsable	Tiempo de Ejecución	Explicación
Compra de Bienes y suministro	Encargado de compras	Todos los días del Mes	El encargado estará a cargo de todas las compras de suministros y materiales de camisa
Contratar personal	Administrador	Todos los días del Mes	El estará a cargo de la contratación del personal y todas las funciones a las cuales fueron contratados

Finanzas	Contador	Todos los días del Mes	El contador estará a cargo de todos los registros contables y el pago a proveedores, empleados, impuestos y tendrá la documentación dispuesta para presentar estados financieros
----------	----------	------------------------	--

1.3. Tabla N° 31 Organigrama de empresa administradora del proyecto funciones de personal de empresa administradora del proyecto

➤ **Reglamento de funciones del administrador del proyecto**

- a) Encargado de encontrar la ubicación del local requerido
- b) Encargado del alquiler del inmueble y de la reestructuración que necesite
- c) Realizar los trámites necesarios para el inicio de actividades de la producción
- d) También realizara la contratación de personal de operaciones adecuadamente capacitados para los distintos puestos dentro de la empresa
- e) Realizar monitoreo de actividades y la supervisión adecuada de personal
- f) Encargado de compras de suministros y activos fijos

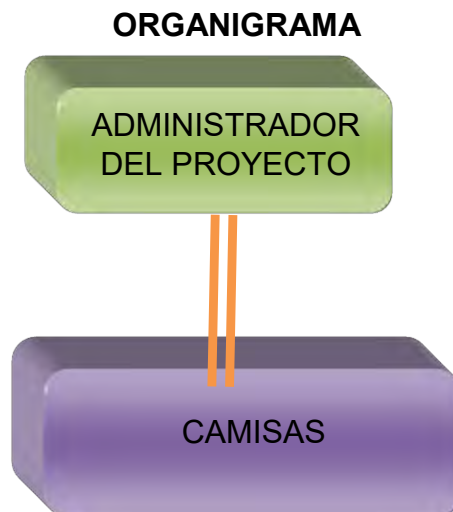

1.4. Tabla N° 32 Costo laboral de empresa administradora del proyecto

TABLA N° 32

COSTO LABORAL DE CICLO DE FUNDACIÓN – EMPRESA ADMINISTRADORA
DEL PROYECTO
EN BOLIVIANOS

COMPONENTES	MENSUAL	CONTRATO 3 MESES
Administrador	3000	9000
TOTAL		9000

2. Procesos o campos de actividad en tiempo de operación

2.1. Tabla N° 33 Cuadro de campos de actividad

TABLA N° 33

TIEMPO DE OPERACION

Matriz			
Proceso	Responsable	Tiempo de Operación	Explicación
Compra de Bienes y Suministros	Encargado de Compras	Todos los días del Mes	El encargado estará a cargo de las compras de suministros y materiales para la producción de camisas
Producción	Costurero y ayudante de Costura	Todos los días del Mes	El costurero estará a cargo de la fabricación y diseños de las camisas, sin embargo el ayudante realizara el apoyo necesario
Comercialización	Vendedores	Todos los días del Mes	El vendedor estará a cargo de las ventas y cobro de las camisas para varón
Asistencia de Administración	Administrativo	Todos los días del Mes	Hará el control del personal para que realicen a la perfección su trabajo y el pago a los empleados

2.2. Tabla N° 34 Aplicación de factores para reducir campos

A. CAPITAL A INVERTIR.-

PARA CAMISAS

- ✓ **En estudio de mercado** se propone hacer el proceso de transformación de camisas en el mismo local de ventas
- ✓ Por otra parte en el estudio del proceso de transformación considerando el capital a invertir se ha definido la implementación de la secuencia paralela de actividades para dos empleados: el sastre y su ayudante, con lo que lograrán terminar un total de 19 camisas en un día, de tal manera que lograrán el terminado de una camisa en 25 minutos

B. OFERTA DE SERVICIOS DE ORGANIZACIONES DEL EXTERIOR

- En nuestro proyecto también haremos servicio de entrega de camisas

C. TECNOLOGÍA EN LOS PROCESOS.-

Aplicación de tecnología dura

-Implementación de computadoras con aplicaciones para lo que sería el registro contable y emisión de facturas

-Se implementaría el uso de un registro biométrico para control de asistencia de personal

Incorporación de tecnología blanda

-El contratar a un polivalente para hacer el registro contable y toda el área de control económico,

TABLA N° 34

Matriz			
Proceso	Responsable	Tiempo de Operación	Explicación
Compra de Bienes y Suministros	Encargado de Compras	Todos los días del Mes	El encargado estará a cargo de las compras de suministros y materiales para la producción de camisas
Producción	Costurero y ayudante de Costura	Todos los días del Mes	El costurero estará a cargo de la fabricación y diseños de las camisas, sin embargo el ayudante realizara el apoyo necesario
Comercialización	Vendedores	Todos los días del Mes	El vendedor estará a cargo de las ventas y cobro de las camisas para varón
Asistencia de Administración ELIMINADO	-----	----- -	-----

2.3. Tabla N° 35 Organigrama de tiempo de operación - funciones de personal de tiempo de operación

Tabla N° 35

ORGANIGRAMA Y REGLAMENTO DE FUNCIONES DEL CICLO DE OPERACIONES

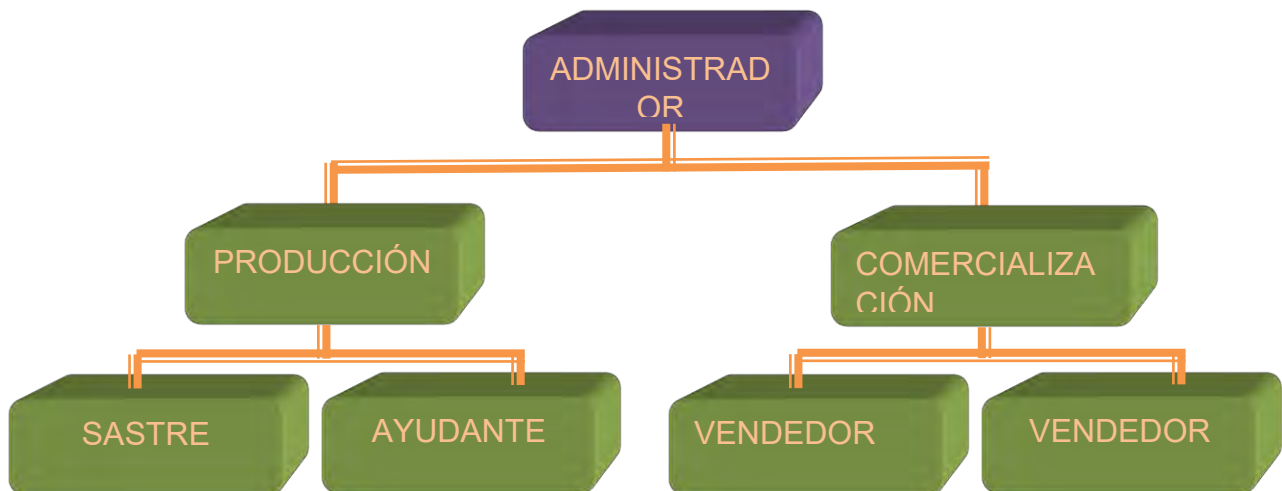

REGLAMENTO DE FUNCIONES ADMINISTRADOR

- a) Realizar el monitoreo de actividades y la supervisión adecuada del personal
- b) Realizar adquisición y supervisar los campos de suministros principales y secundarios
- c) Elaborar los asientos contables y los Estados Financieros
- d) Encargado de los desembolsos y los ingresos

REGLAMENTO DE FUNCIONES DE PRODUCCION

- a) Los sastres o confeccionistas estarán encargados de la producción de las camisas
- b) Los ayudantes realizaran el cortado y medida de la tela, apoyando al sastre en la elaboración del producto y reduciendo de esta manera el tiempo de producción

REGLAMENTO DE FUNCIONES DEL VENDEDOR

- a) los vendedores estarán encargados de la atención a los clientes y de las ventas del producto en nuestro caso las camisas para varón.
- b) Limpieza de las camisas

2.4. Tabla N° 36 Costo laboral mensual del tiempo de operación

TABLA N° 36
COSTO LABORAL DE UN MES EN PRODUCCIÓN DE CAMISAS DE VARON
 (Expresado en bolivianos)

NOMINA	SALARIO MES	APORTE AFP 1,71%	APORTE CSS 10%	APORTE PATRONAL VIVIENDA 2%	APORTE SOLIDARIO 3%	TOTAL
Gerente administrador	4.500,00	76,95	450,00	90,00	135,00	5.251,95
Sastre	2.860,00	48,91	286,00	57,20	85,80	3.337,91
Ayudante	2.600,00	44,46	260,00	52,00	78,00	3.034,46
Vendedor 1	2.122,00	36,29	212,20	42,44	63,66	2.476,59
Vendedor 2	2.122,00	36,29	212,20	42,44	63,66	2.476,58
TOTAL	14.204,00	242,89	1.420,40	284,08	426,12	16.577,49

Comentario: Por los pagos correspondientes y por los trabajos realizados de la producción de camisas

2.5. Tabla N° 37 Costo laboral anual de tiempo de operación

TABLA N° 37
COSTO LABORAL DE UN Año “NAVOR”
 (En Bolivianos)

DETALLE	CALCULOS	IMPORTE
Costos laborales mensuales	16.577,49*12 meses	198.929,86
Aguinaldos	Un sueldo mensual	14.204,00
Previsión indemnización	Un sueldo mensual	14.204,00
Vacaciones	14.204,00/2	7.102,00
TOTAL COSTO LABORAL ANUAL		234.439,86

Comentario:

Multiplicando el costo laboral de un mes 16.577,49 por 12 meses 198.929,86

El aguinaldo al año será igual a un sueldo de cada trabajador, es decir de todos los trabajadores se hace un monto de Bs 14.204,00

La previsión Indemnización es igual a un salario, es por cada trabajador 14204,00

Las vacaciones será por la mitad de un salario $14.204,00/2= 7.102,00$

CAPITULO QUINTO – INMUEBLE Y LOCALIZACION

1. Tabla N° 38 Listado de requerimiento físico por proceso

- Estudio de mercado – forma de comercialización.
- Estudio de aspectos técnicos – conjunto de cobertura del proceso de transformación.

Estimar requerimiento en metros cuadrados para la administración.

TABLA N° 38

CODIGO	MEDIDA DE AMBIENTE	Mts²
1	Área de administración	9
1.1	AP - Oficina de administración	
2	Área de producción	63
2.1	AP - Área de corte	
2.2	AP - Área de confección	
2.3	AC- Área de inspección y limpieza	
3	Área de abastecimiento	28
3.1	AC - Almacén de suministros	
3.2	AC - Almacén de producto terminado	
4	Área de comercialización	
4.1	AP – Local comercial	24
TOTAL EN MTS²		124 m²

Comentario:

Se tomaron datos de estimaciones realizadas en el proceso de producción y en el ambiente de ventas. Teniendo un total de 124 m²

2. Tabla N° 39 A Método de puntaje en el micro localización

TABLA N° 39

Variables Indicadores	Alternativa A) Av. Prado	Alternativa B) Calle Federico Suazo, entre Reyes Ortiz y Campero (a cuadra del prado)
1. VALOR ALQUILER		
Importe	Bs 57 metro	Bs 74,29
Importancia	0.40	0.40
Nota	2	1
1.1 Puntaje	0,80	0,40
2. DISTANCIA		
Kilómetros	0,3	0,7
Importancia	0.30	0.30
Nota	2	1
2.1 Puntaje	0,60	0,30
3. ESTÉTICA		
Calidad	Requiere de pintado	No requiere arreglo
Importancia	0.30	0,30
Nota	1	2
3.1 Puntaje	0,30	0,60
TOTAL 1.1+2.1+3.1	1,70	1,30

Comentario:

La alternativa A) es la que se apega más a nuestras necesidades y requerimientos, por tener el precio más accesible, aunque requiera de pintado no deja de ser nuestra mejor alternativa, por el tamaño y obteniendo el puntaje más alto de 1,70

3. Tabla N° 40 B. Costo del alquiler mensual y anual

TABLA N° 40
TABLA DE GASTO DE ALQUILER MENSUAL Y ANUAL
(En Bolivianos)

Ubicación de la mejor Alternativa	Gasto mensual	Gasto anual
Av. Prado	6.908,00	82.896,00

Referencia: ver anexo 21

Comentario:

El gasto mensual por el alquiler de un local en el Prado es 6.908,00 y el total de gastos en alquileres al año es 82.896,00

CAPITULO SEXTO – COSTOS

1. Tabla N° 41 costo variable

TABLA N° 41
COSTO VARIABLE DEL PROYECTO DE INVERSION “NAVOR” CAPACIDAD DE
PRODUCCION NORMAL DE UN AÑO

(En bolivianos)

DETALLE	IMPORTE
Total costo programa de abastecimiento de suministro principal y secundario	245.242,00
Total costo programa de abastecimiento de otros insumos variables	7.288,80
TOTAL COSTO VARIABLE	252.530,80

Se tiene un costo variable de Bs 252.530,80

Gráfico de costo variable de 5.700,00 camisas en un año

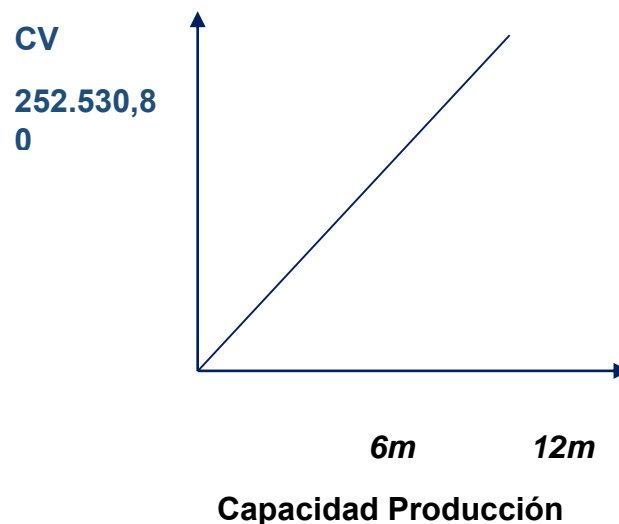

- Capacidad de producción de un año (475 unid.x12 meses = 5700 unid.)
- Total programa de abastecimiento, suministros principales y secundarios
245.242,00
- Total cuadro de otros insumos variables (luz, agua, transporte de suministros)
7.288,80

$$CV = 245.242,00 + 7.288,80 = 252.530,80$$

De 5700 unidades del programa de producción normal anual del bien camisas

2. Tabla N° 42 costo medio variable

TABLA N° 42

TABLA DE COSTO MEDIO VARIABLE DEL PROYECTO DE INVERSION

“NAVOR”

(En bolivianos)

Detalle	Importe
Costo Variable anual	252.530,80
Producción anual	5.700,00
Costo Medio Variable	44,3036

La camisa tendrá un costo medio variable de: Bs 44,30 por unidad

$$CMV: \frac{252.530,80}{5.700,00} = 44,3036 \text{ por unidad}$$

Gráfico de Costo medio variable de una camisa

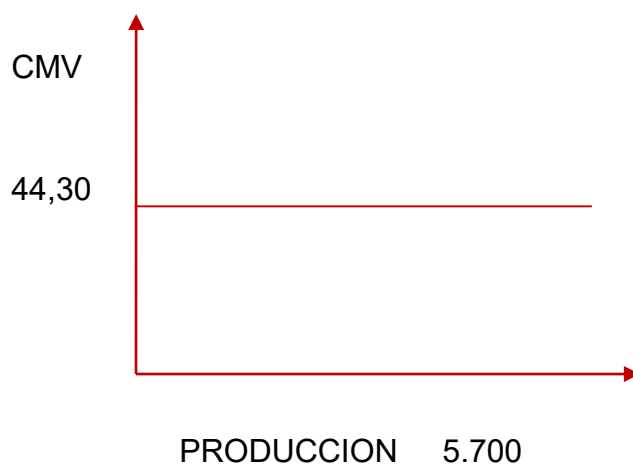

3. Tabla N° 43 A costo fijo

TABLA N° 43
TABLA DE COSTO FIJO

(En bolivianos)

DETALLE	IMPORTE Bs
Costo laboral	234.439,86
Depreciación activo fijo	3.262,50
Amortización activo diferido	8.230,18
Alquileres	82.896,00
Publicidad	3.650,00
TOTAL	332.478,54

Gráfico N° 5 de Costo fijo

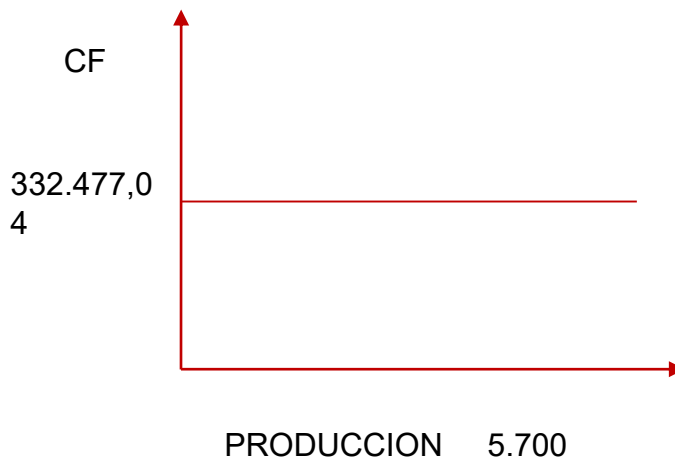

COMENTARIO: El grafico muestra que con independencia de la producción en el año se tendrá un costo fijo de Bs 332.478,54.

Tabla N° 44 B costo medio fijo

$$CMF = \frac{COSTO FIJO}{PRODUCCION}$$

TIPO DE BIEN	UNIDAD	DIA	MES	AÑO
Camisas para varones	Piezas	19	475	5.700

TABLA N° 44

TABLA DE COSTO MEDIO FIJO

(Capacidad de producción anual de 5700 unidades y de la capacidad mensual de producción 475 unidades)

	Mensual	Anual
Capacidad de producción	475,00	5.700,00
Costo fijo	332.478,54	332.478,54
Costo medio fijo	699,95	58,33

Gráfico N° 6 de Costo medio fijo

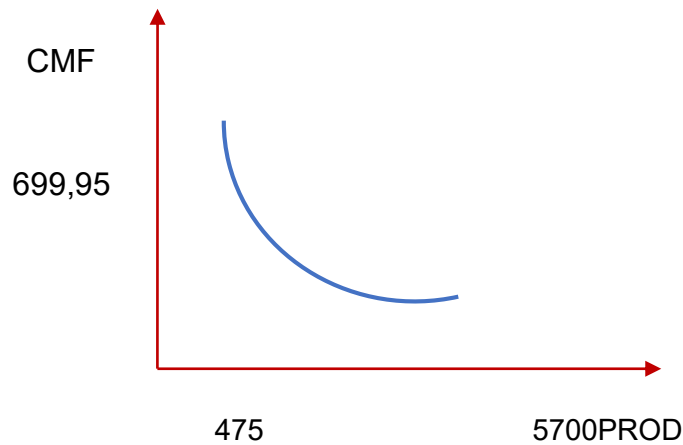

3.1. Tabla N° 45 gastos de organización

TABLA N° 45
GASTOS DE ORGANIZACIÓN
(En bolivianos)

DETALLE	IMPORTE
Costo del NIT	501,80
Costo de Funda Empresa	1.269,00
Costo de licencia de funcionamiento	2,40
Costo de registro en CNS	120,30
Costo de registro a gestora de pensiones	1,20
Otros costos de ingreso a mercado	450,00
TOTAL	2.344,70

Fuente: Tabla 1, Tabla 2, Tabla 3, Tabla 4, Tabla 5, y Tabla 7

Comentario:

El monto final de los gastos de organización es Bs 2.344,70 importes que recopilamos de sondeos realizados en el capítulo 1 de nuestro proyecto.

3.2. Tabla N° 46 activo diferido

TABLA N° 46
TABLA DE ACTIVO DIFERIDO DE NAVOR
(En bolivianos)

Detalle	Importe	Tasa	Amortización
Gastos de Organización	2.344,70	0.25	586,18
Costo Laboral Ejecución	9.000,00	0.25	2.250,00
Costo Estudio del Proyecto	21.576,00	0.25	5.394,00
TOTAL			8.230,18

Fuente: Tablas de costo laboral, costo de NIT y otros, además que estamos sacando una tasa del 25% anual para las amortizaciones del activo diferido

Tabla listado de equipos – (cantidad, precio, importe, depreciación)

Tabla N° 47 A. listado de equipos

TABLA N° 47
TABLA DE INVERSIÓN EN EQUIPOS DE COMPUTACIÓN
 (En bolivianos)

Equipos	Precio	Cantidad	Importe	Depreciación
• Computadora para el control de inventario	3.500,00	1	3.500,00	875
TOTAL	3.500,00	1	3.500,00	875

Tabla N° 48 A.1 sondeo de mercado de equipos

TABLA N° 48
SONDEO DE MERCADO EQUIPOS DE COMPUTACION
 En bolivianos

DETALLE	DIRECCION	REF	Importe
LP SYSTEM BOLVIA	C. Eloy Salmo N° 929 Centro comercial Gran Poder	1	3.500,00
COMERCIAL “Moises” e hijos	Com PASILLO 1 LOCAL 127 B	2	3.500,00

Tarjetas: ver anexo N° 23

Tabla N° 49 B. listado de maquinas

TABLA N° 49
TABLA DE INVERSIÓN EN MÁQUINAS Y EQUIPOS

(En bolivianos)

Equipos	Precio	Cantidad	Importe	Depreciación
• Máquina para cortar tela	2.100,00	1	2.100,00	262,50
• Maquina costurera	2.500,00	1	2.500,00	312,50
• Maquina ojaladora	13.000,00	1	13.000,00	1625
• Máquina de planchado	1.500,00	1	1.500,00	187,50
TOTAL	19.100,00		19.100,00	2.387,50

Tabla N° 50 B. 1 sondeo de mercado de maquinas

TABLA N° 50
SONDEO DE MERCADO MAQUINARIAS Y EQUIPOS

En bolivianos

DETALLE	DIRECCION	REF	Importe
BJ-MAQ Venta de maquinarias y repuesto	Suc. 1 Av. Ugarte, Galería DANELY N° 350	1	19.100,00
COMERCIAL “Moises” e hijos	Villa dolores calle 10 N° 220	2	20.500,00

Tarjetas: ver anexo N° 22

3.3. Tabla N° 51 muebles

TABLA N° 51 **TABLA DE INVERSIÓN EN MUEBLES Y ENSERES**

(En bolivianos)

Muebles	Precio	Cantidad	Importe	Depreciación
Escritorio para computadoras	120,00	1	120,00	12,00
Mesa para cortes	2.500,00	1	2.500,00	250,00
Estantes	250,00	2	500,00	50,00
Sillas	50,00	4	200,00	20,00
TOTAL	2.920,00	8	3.320,00	332,00

Fuente: Sondeos realizados

Comentario: Para el caso del proyecto venta de camisas para varón se necesita un carpintero para la mesa de corte ya que por ser un proyecto de inversión industrial es difícil saber la medida que cada empresa utiliza para sus mesas y estantes

3.3.1. Tabla N° 52 sondeo de mercado de muebles

TABLA N° 52 **SONDEO DE MERCADO VITRINAS, MESA DE CORTE Y SILLAS**

En bolivianos

DETALLE	DIRECCION	REF	Importe
Sr. Luis carpintero	EL Alto av. Tiwanacu	1	3.200,00
Sr. Mateo Carpintero	EL Alto av. Tiwanacu	2	4.000,00

Tarjetas: ver anexo N° 24

3.4. Tabla N° 53 Depreciación de activo fijo

TABLA N° 53

DETALLE	IMPORTE
Depreciación maquinaria y equipo	2.387,50
Depreciación equipos de computación	875,00
Depreciación muebles y enseres	332,00
TOTAL	3.262,50

4. Tabla N° 54 Costo total

TABLA N° 54

TABLA DE COSTO TOTAL

(Para la producción de un mes y la capacidad de producción anual de 5700 unidades)

Producción	475 Unidades	5700 Unidades
Costo Variable	21.044,23	252.530,80
Costo Fijo	332.478,54	332.478,54
Costo Total	353.522,77	585.009,34

$$\text{Costo Total} = \text{Costo Variable} + \text{Costo Fijo}$$

$$\text{Costo total} = 21.044,23 + 332.477,04 = 353.522,77$$

$$\text{Costo total} = 252.530,80 + 332.477,04 = 585.009,34$$

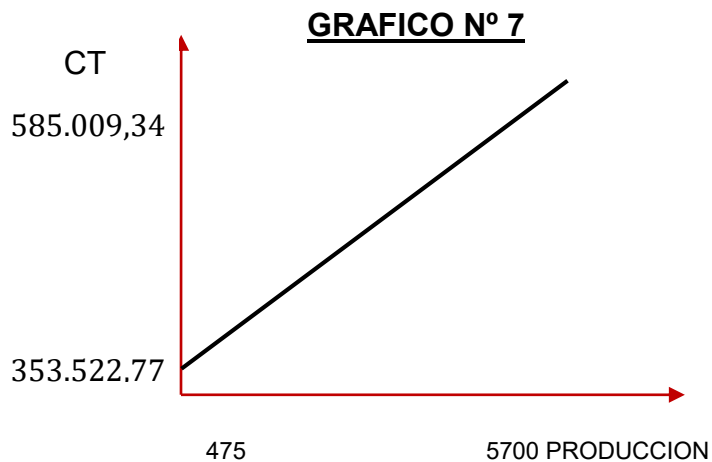

5. Tabla N° 55 Costo Unitario

TABLA N° 55
TABLA DE COSTO UNITARIO DE “NAVOR”

(En Bolivianos)

	Mes	Año
Producción	475,00	5.700,00
Costo total	353.522,77	585.009,34
Costo unitario	744,26	102,63

$$CU \text{ Costo Unitario} = \frac{COSTO \text{ TOTAL}}{PRODUCCION}$$

$$Costo \text{ Unitario} = \frac{353.521,27}{475,00} = 744,26$$

$$Costo \text{ Unitario} = \frac{585.007,04}{5.700,00} = 102,63$$

Comentario:

El costo unitario de la capacidad de producción anual de 5700 camisas es de 102,63. Además que en el primer mes se eleva el costo unitario ya que tenemos un número reducido de producción de camisas.

6. Punto de equilibrio – umbral de rentabilidad

6.1. Determinación funcional

Umbral → Nivel de producción

X → Ingreso = Costo total

a) $Y = CT$

b) $Y = P * X$

c) $CT = CF + CMV * X$

d) $P * X = CF + CMV * X$ Reemplazando

(2)(3) en (1)

$$e) PX - CMVX = CF$$

$$X(P - CMV) = CF$$

$$X = \frac{CF}{PRECIO - CMV}$$

$$X = \frac{CF}{PRECIO - CMV} = \frac{332.478,54}{150,00 - 44,30} = 5.477,73$$

Porcentaje de la capacidad de producción:

$$\% = \frac{X}{Produccion}$$

$$\% \text{ umbral} = \frac{5.477,73 \times 100}{5700}$$

$$\% \text{ umbral} = 96,10054043\%$$

$$\% \text{ umbral} = 96,10\%$$

6.2. Tabla N° 56 determinación tabular

TABLA N° 56

TABLA DE UMBRAL DE RENTABILIDAD DE CAMISAS

Tiempo	Enero	Octubre	Diciembre
Producción	475,00	5.477,73	5.700,00
Costo variable	21.044,23	242.683,46	252.530,80
Costo fijo	332.478,54	332.478,34	332.478,34
Costo total	353.522,77	575.161,80	585.009,14
Ingreso	49.875,00	575.161,73	598.500,00
Margen	(303.647,77)	(0,07)	13.490,86

$$\text{Costo total} = CV + CF$$

$$\text{Ingreso} = 105 \times 475 = 49.875,00$$

$$105 \times 5700 = 598.500,00$$

$$\text{Margen} = I - CT$$

6.3. Determinación grafica

Gráfico N° 8 de umbral de rentabilidad

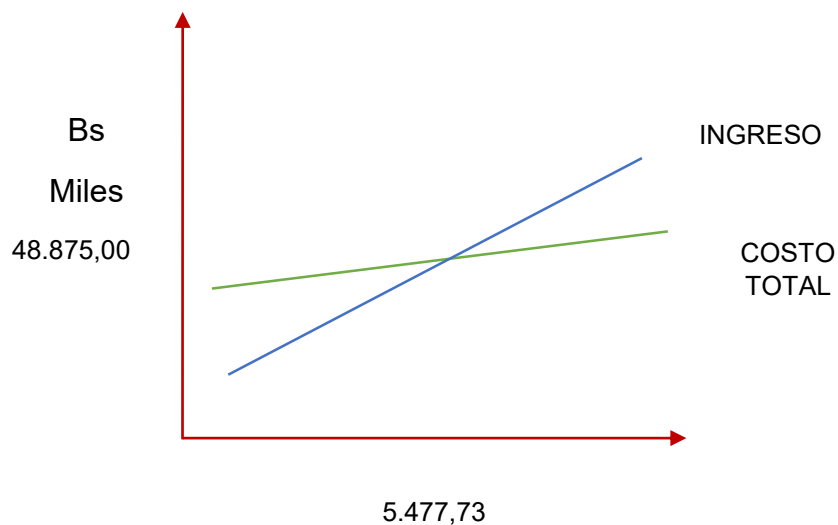

6.4. Comentario – umbral de rentabilidad porcentaje de capacidad de producción

Para la producción de 5.477,73 camisas se iguala ingreso con egreso en el contexto de una gestión anual, considerando un precio de venta de Bs 105,00 la unidad de camisa, del sustituto perfecto. El punto de equilibrio corresponde a 96,10% de la capacidad de producción anual de 5.700,00 camisas.

CAPITULO SEPTIMO – PRESUPUESTO DE INVERSION

1. Tabla N° 57 - presupuesto de inversión

TABLA N° 57

PRESUPUESTO DE INVERSIÓN

En Bolivianos

Código	Detalle	Ref.	Importe
1	Inversión fija	1	25.920,00
1.1	Maquinaria y equipo		19.100,00
1.2	Muebles y enseres		3.320,00
1.3	Equipos de computación		3.500,00
2	Inversión diferida o gastos de capital previos a producción	2	32.920,70
2.1	Costo estudio de proyecto		21.576,00
2.2	Costo laboral de ejecución		9.000,00
2.3	Gastos de organización		2.344,70
3	Capital de explotación	3	56.114,02
3.1	Fondo inventario de suministros		21.044,23
3.2	Fondo inventario de productos terminados		1.026,30
3.3	Fondo alquileres		13.816,00
3.4	Fondo lanzamiento estrategia comercial		3.650,00
3.5	Caja de Contingencia(un mes de costo laboral)		16.577,49
TOTAL INVERSION			114.954,72

2. Notas al cuadro

2.1. Tabla N° 58 capital de explotación

TABLA N° 58
CAPITAL DE EXPLOTACIÓN
(En Bolivianos)

Capital de explotación	Ref.	Importe
Fondo del inventario inicial de suministros (Un mes programa de abastecimiento + cuadro de otros suministros)	1	21.044,23
Fondo de productos terminados (diez productos terminados)	2	1026,30
Fondo alquileres anticipados (dos meses)	3	13.816,00
Fondo de lanzamiento de producto	4	3.650,00
Caja de contingencia (un mes de costo laboral)	5	16.577,49
TOTAL CAPITAL DE EXPLOTACION		56.114,02

2.2. Calculo de inventario inicial de suministros

Procedimiento de determinación de Inventario inicial de suministros

$$FIS = \frac{(IMPORTE PROGRAMA DE ABASTECIMIENTO + CUADRO DE OTROS SUMINISTROS VARIABLES)}{12}$$

$$FIS = \frac{(245.242,00 + 7.288,80)}{12} = 21.044,23$$

2.3. Calculo de inventario final de productos terminados

$$FPT = Produccion de 10 unidades \times Costo unitario de produccion$$

$$FPT = 10 \times 102,63 = 1.026,30$$

3. Balance de apertura de evaluación económica

BALANCE DE APERTURA NAVOR

(En Bolivianos)

TOTAL ACTIVO	114.954,72	TOTAL PASIVO Y PATRIMONIO	114.954,72
ACTIVO CORRIENTE	56.114,02	PATRIMONIO	114.954,72
Caja	16.577,49	Capital	114.954,72
Banco	39.536,53		
ACTIVO FIJO	25.920,00		
Equipos de computación	3.500,00		
Muebles y enseres	3.320,00		
Maquinarias y equipos	19.100,00		
ACTIVO DIFERIDO	32.920,70		
Activo diferido	32.920,70		

SEGUNDA PARTE – EVALUACION DEL PROYECTO

CAPITULO OCTAVO – ESTUDIO DE EVALUACION ECONOMICA

1. Proyección de Estados financieros en UFV tipo de cambio 2.35

BALANCE DE APERTURA EN UFV

TOTAL ACTIVO	48.916,90	TOTAL PASIVO Y PATRIMONIO	48.916,90
ACTIVO CORRIENTE	23.878,31	PATRIMONIO	48.916,90
Caja	7.054,25	Capital	48.916,90
Banco	16.824,06		
ACTIVO FIJO	11.029,79		
Equipos de computación	1.489,36		
Muebles y enseres	1.412,77		
Maquinarias y equipos	8.127,66		
ACTIVO DIFERIDO	14.008,81		
Activo diferido	14.008,81		

Ref.: (1) Balance de apertura

1.1. Ejercicio 1 – Asientos con respaldo de datos con tablas de ingeniería y de movimiento de kardex

1.1.1. Libro anual de registro ejercicio uno

-1-

FECHA	DETALLE	REF	DEBE	HABER
01.01.01	<u>Caja</u>	1	7.054,25	
	<u>Banco</u>	1	16.824,06	
	<u>Equipos de computación</u>	1	1.489,36	
	<u>Muebles y enseres</u>	1	1.412,77	
	<u>Maquinaria y equipo</u>	1	8.127,66	
	<u>Activo diferido</u>	1	14.008,81	
	<u>Capital</u>	1		48.916,90
	Registro por la apertura de saldos de balance de apertura			
			48.916,90	48.916,90

-2-

FECHA	DETALLE	REF	DEBE	HABER
01.01.01	<u>Inventario de suministros</u>	2	8.954,99	
	<u>Inventario de productos terminados</u>	2	436,72	
	<u>Alquileres pagados por adelantado</u>	2	5.879,15	
	<u>Publicidad y propaganda</u>	2	1.553,19	
	<u>Banco</u>	1		16.824,06
	Para registrar el capital de explotación a ser pagado con banco.			
			16.824,06	16.824,06

CAPITAL DE EXPLOTACION		
DETALLE	IMPORTE BS	IMPORTE UFV
Fondo del inventario inicial de suministros	21.044,23	8.954,99
Fondo inventario de productos terminados	1026,30	436,72
Fondo alquileres	13.816,00	5.879,15
Fondo de lanzamiento de producto	3.650,00	1.553,19
Caja de contingencia (un mes de costo laboral)	16.577,49	7.054,25
TOTAL	56.114,02	23.878,31

Ref.: Tabla N° 7.1

HOJA DE KARDEX DE INVENTARIO SUMINISTROS EN UFV													
ENTRADAS					SALIDAS					SALDOS			
Fecha	Cantidad	C/U	Importe	Lote	Fecha	Nº	C/U	Importe	Lote	Fecha	Nº	C/U	Importe
01.01.01	1 modulo	8.954,99	8.954,99	A						01.01.01	475	8.954,99	8.954,99

Detalle	Costo Unitario	Importe Del Fondo
475 unidades	Bs 21.044,23	Bs 21.044,23
	UFV 8.954,99	UFV 8.954,99

HOJA DE KARDEX DE PRODUCTOS TERMINADOS EN UFV													
ENTRADAS					SALIDAS					SALDOS			
Fecha	Camisas	C/U	Importe	Lote	Fecha	Nº	C/U	Importe	Lote	Fecha	Nº	C/U	Importe
01.01.01	10	43,67	436,72	A						01.01.01	10	43,67	436,72

Detalle	Costo Unitario	Importe Del Fondo
10 unidades	Bs 102,63	Bs 1026,30
	UFV 43,67	UFV 436,72

-3-

FECHA	DETALLE	REF	DEBE	HABER
31.12.01	<u>Costo fijo</u>	3	141.480,23	
	<u>Caja</u>	3		130.545,47
	<u>Depreciación acumulada activo fijo</u>	3		1.388,30
	<u>Depreciación acumulada activo diferido</u>	3		3.502,20
	<u>Previsión indemnización</u>	4		6.044,26
	Registro del costo fijo, según tablas de costo adjuntas			
			141.480,23	141.480,23

TABLA COSTO FIJO

DETALLE	IMPORTE	IMPORTE EN UFV = 2,35
Costo laboral	234.439,86	99.761,64
Depreciación activo fijo	3.262,50	1.388,30
Amortización activo diferido	8.230,18	3.502,20
Alquileres	82.896,00	35.274,89
Publicidad	3.650,00	1.553,19
TOTAL COSTO FIJO	332478,54	141.480,23

Ref.: Tabla N° 6.7

...(3) Costo fijo

TABLA COSTO LABORAL DE UN MES

NOMINA	SALARIO MES	APORTE AFP 1,71%	APORTE CSS 10%	APORTE PATRONAL VIVIENDA 2%	APORTE SOLIDARIO 3%	TOTAL	IMPORTE EN UFV = 2,35
Gerente administrador	4.500,00	76,95	450,00	90,00	135,00	5.251,95	2.234,87
Sastre	2.860,00	48,91	286,00	57,20	85,80	3.337,91	1.420,39
Ayudante	2.600,00	44,46	260,00	52,00	78,00	3.034,45	1.291,26
Vendedor 1	2.122,00	36,29	212,20	42,44	63,66	2.476,59	1.053,87
Vendedor 2	2.122,00	36,29	212,20	42,44	63,66	2.476,59	1.053,87
TOTAL	14.204,00	242,89	1.420,40	284,08	426,12	16.577,49	7.054,25

Ref.: Tabla N° 4.1

COSTO LABORAL ANUAL

DETALLE	CALCULOS	IMPORTE	IMPORTE EN UFV=2,35
Costos laborales mensuales	16.577,49*12 meses	198.929,86	84.651,00
Aguinaldos	Un sueldo mensual	14.204,00	6.044,26
Previsión indemnización	Un sueldo mensual	14.204,00	6.044,26
Vacaciones	14.204,00/2	7.102,00	3.022,13
TOTAL COSTO LABORAL ANUAL		234.439,86	99.761,64

Ref.: Tabla Nº 4.2

...(4) Tabla Costo laboral anual

-4-

FECHA	DETALLE	REF	DEBE	HABER
31.12.01	<u>Costo variable</u>	5	107.459,91	
	<u>Caja</u>	5		107.459,91
	Lote B Registro de costo variable, según tablas adjuntas			
			107.459,91	107.459,91

TABLA COSTO VARIABLE, INVENTARIO SUMINISTROS

DETALLE	IMPORTE	IMPORTE UFV= 2,35
Total costo programa de abastecimiento de suministro principal y secundario	245.242,00	104.358,30
Total costo programa de abastecimiento de otros insumos variables	7.288,80	3.101,62
TOTAL COSTO VARIABLE	252.530,80	107.459,91

Ref.: Tabla Nº 6.1

...(5) Tabla Costo Variable

-5-

FECHA	DETALLE	REF	DEBE	HABER
31.12.01	<u>Caja</u>	6	266.808,51	
	<u>Ventas</u>	6		266.808,51
	Registro de la venta correspondiente a 5.700 unidades, según calculo adjunto			
			254.680,85	254.680,85

RESPALDO DE LA VENTA DE CAMISAS				
DETALLE	PRECIO EN Bs SUSTITO	PRECIO EN UFV	IMPORTE EN Bs	IMPORTE EN UFV
5700	110	46,81	627.000,00	266.808,51

...(6) Tabla Respaldo ventas de camisas

-7-

FECHA	DETALLE	REF	DEBE	HABER
31.12.01	<u>Costo variable</u>	7	8.954,99	
	<u>Costo fijo</u>	7	107.459,88	
	<u>Inventario de suministro</u>			116.414,87
	Ingreso a ventas del primer lote de inventarios y salida del inventario de productos en proceso			
			116.414,87	116.414,87

-8-

FECHA	DETALLE	REF	DEBE	HABER
31.12.01	<u>Inventario de suministro</u>	7	116.414,87	
	<u>Costo variable</u>	7		8.954,99
	<u>Costo fijo</u>			107.459,88
	Retiro del costo variable y costo fijo del inventario final de productos en proceso			
			116.414,87	116.414,87

-9-

FECHA	DETALLE	REF	DEBE	HABER
31.12.01	<u>Costo variable</u>	8	436,72	
	<u>Costo fijo</u>	8	20.744,36	
	<u>Inventario de productos terminados</u>			21.181,08
	Ingreso a ventas de lotes de inventarios y salida del inventario de productos terminados			
			21.181,08	21.181,08

-10-

FECHA	DETALLE	REF	DEBE	HABER
31.12.01	<u>Inventario de productos terminados</u>	8	21.181,08	
	<u>Costo variable</u>	8		436,72
	<u>Costo fijo</u>			20.744,36
	Retiro del costo variable y costo fijo del inventario final de productos terminados			
			21.181,08	21.181,08

HOJA DE KARDEX DE INVENTARIO SUMINISTROS EN UFV

ENTRADAS					SALIDAS					SALDOS			
Fecha	Cantidad	C/U	Importe	Lote	Fecha	Nº	C/U	Importe	Lote	Fecha	Nº	C/U	Importe
01.01.01	1 modulo	8.954,99	8.954,99	A						01.01.01	1	8.954,99	8.954,99
31.12.01	12 mod.	8.954,99	107.459,88	B						31.01.01	13	8.954,99	116.414,87
					31.12.01	1 mod.	8.954,99	8.954,99	A	31.12.01	12	8.954,99	107.459,88
					31.12.01	11 mod.	8.954,99	98.504,89	B	31.12.01	1	8.954,99	8.954,99
						12mod.		107.459,88					

...(7) Kardex de inventarios

HOJA DE KARDEX DE PRODUCTOS TERMINADOS EN UFV

ENTRADAS					SALIDAS					SALDOS			
Fecha	Camisas	C/U	Importe	Lote	Fecha	Nº	C/U	Importe	Lote	Fecha	Nº	C/U	Importe
01.01.01	10	43,67	436,72	A						01.01.01	10	43,67	436,72
31.12.01	475	43,67	20.744,36	B						31.01.01	485	43,67	21.181,08
					31.12.01	10	43,67	436,72	A	31.12.01	475	43,67	20.744,36
					31.12.01	465	43,67	20.307,64	B	31.12.01	10	43,67	436,72

...(8) Kardex de inventarios productos terminado

1.1.2. Mayor caja ejercicio uno

MAYOR DE CAJA		
DEBE	HABER	SALDO DEBE
1) 7.054,25	3) 130.545,47	
	4) 107.459,91	
5) 266.808,51		
273.862,76	238.005,38	35.857,38

1.1.3. Balance de comprobación de sumas y saldos ejercicio uno

HOJA DE COMPROBACIÓN DE SUMAS Y SALDOS

HOJA DE COMPROBACION DE SUMAS Y SALDOS		
CUENTAS	SALDO DEBE	SALDO HABER
Caja	35.857,38	
Equipos de computación	1.489,36	
Muebles y enseres	1.412,77	
Maquinaria y equipo	8.127,66	
Activo diferido	14.008,81	
Alquileres pagados por adelantado	5.879,15	
Publicidad y propaganda pagada por adelantado	1.553,19	
Capital		48.916,90
Inventario de suministro	8.954,99	
Inventario de productos terminados	436,72	
Costo fijo	141.480,23	
Depreciación acumulada activo fijo		1.388,30
Amortización acumulada activo diferido		3.502,20
Previsión indemnización		6.044,26
Costo variable	107.459,91	
Ventas		266.808,51
SUMAS IGUALES	326.660,17	326.660,17

1.1.4. Estados financieros ejercicio uno

ESTADO DE RESULTADOS NAVOR		
EJERCICIO UNO EN UFV		
INGRESOS		266.808,51
Ventas	266.808,51	
EGRESOS		250.493,33
Costo fijo	141.480,23	
Costo variable	107.459,91	
Publicidad y propaganda pagada por adelantado	1.553,19	
Utilidad del ejercicio		16.315,18

(6) Estado de Resultados

1.1.5. Asiento de cierre de costos ejercicio uno

-11-

FECHA	DETALLE	REF	DEBE	HABER
31.12.01	<u>Pérdidas y ganancias</u>	6	266.808,51	
	<u>Costo Fijo</u>	6		141.480,23
	<u>Costo Variable</u>	6		107.459,91
	<u>Publicidad y propaganda pagada por adelantado</u>	6		1.553,19
	<u>Resultados acumulados</u>			16.315,18
	Por cierre de cuentas de costo e incorporación de utilidad.			
			266.808,51	266.808,51

Fuente.: (6) Tabla de Estado de Resultados

1.1.6. Asiento de cierre de ventas ejercicio uno

-12-

FECHA	DETALLE	REF	DEBE	HABER
31.12.01	<u>Ventas</u>	6	266.808,51	
	<u>Pérdidas y ganancias</u>	6		266.808,51
	Por cierre de cuentas de costo e incorporación de utilidad	6		
		6		
			266.808,51	266.808,51

1.1.7. Balance general ejercicio uno

BALANCE GENERAL EJERCICIO 1 NAVOR

UFV			
<u>ACTIVO</u>	<u>71.276,34</u>	<u>PASIVO Y PATRIMONIO</u>	<u>71.276,34</u>
<u>ACTIVO CORRIENTE</u>	<u>51.128,24</u>	<u>PASIVO</u>	<u>6.044,26</u>
<u>Disponibilidades</u>	35.857,38	Previsión para indemnizaciones	6.044,26
Caja	35.857,38	<u>PATRIMONIO</u>	<u>53.104,42</u>
<u>Inventario</u>	9.391,71	Capital	48.916,90
Inventario de suministros	8.954,99	Resultados acumulados	16.315,18
Inventario de productos terminados	436,72		
<u>Pagos anticipados</u>	5.879,15		
Alquileres pagados por adelantado	5.879,15		
<u>ACTIVO NO CORRIENTE</u>	<u>20.148,10</u>		
<u>Activo fijo</u>	9.641,49		
Muebles y enseres	1.412,77		
Equipos de computación	1.489,36		
Maquinaria y equipo	8.127,66		
Depreciación acumulada activo fijo	(1.388,30)		
<u>Activo diferido</u>	10.506,61		
Activo diferido	14.008,81		
Amortización activo diferido	(3502,2)		

1.2. Ejercicio 2

1.2.1. Libro anual de registro ejercicio dos

-1-

FECHA	DETALLE	REF	DEBE	HABER
01.01.02	<u>Caja</u>	1	35.857,38	
	<u>Inventario de suministros</u>	1	8.954,99	
	<u>Inventario de productos terminados</u>	1	436,72	
	<u>Muebles y enseres</u>	1	1.412,77	
	<u>Equipos de computación</u>	1	1.489,36	
	<u>Maquinaria y equipo</u>	1	8.127,66	
	<u>Activo diferido</u>	1	14.008,81	
	<u>Alquileres pagados por adelantado</u>	1	5.879,15	
	<u>Depreciación acumulada</u>	1		1.388,30
	<u>activo fijo</u>	1		3.502,20
	<u>Amortización activo diferido</u>	1		6.044,26
	<u>Previsión para indemnizaciones</u>	1		48.916,90
	<u>Capital</u>	1		16.315,18
	<u>Resultados acumulados</u>			
	Registro de apertura de saldos, según balance general ejercicio uno			
			76.166,84	76.166,84

Ref.: (1) Tabla Balance general

-2-

FECHA	DETALLE	REF	DEBE	HABER
31.12.02	<u>Costo fijo</u>	3	141.480,23	
	<u>Caja</u>	3		130.545,47
	<u>Depreciación acumulada activo</u>	3		1.388,30
	<u>fijo</u>	3		3.502,20
	<u>Depreciación acumulada activo</u>	4		6.044,26
	<u>diferido</u>			
	<u>Previsión indemnización</u>			
	Registro del costo fijo, según tablas de costo adjuntas			
			141.480,23	141.480,23

Ref.: Tabla Nº 6.7 (3) costo fijo

-3-

FECHA	DETALLE	REF	DEBE	HABER
31.12.02	<u>Costo variable</u> <u>Caja</u>	5 5	107.459,91	107.459,91
	Lote C Registro de costo variable, según tablas adjuntas			
			107.459,91	107.459,91

Ref.: Tabla N° 6.1 (5) costo variable

-4-

FECHA	DETALLE	REF	DEBE	HABER
31.12.02	<u>Caja</u> <u>Ventas</u>	6 6	266.808,51	266.808,51
	Registro de la venta correspondiente a 5.700 unidades, según calculo adjunto			
			266.808,51	266.808,51

(6) Respaldo ventas de pantalones

-5-

FECHA	DETALLE	REF	DEBE	HABER
31.12.01	<u>Costo variable</u>	7	8.954,99	
	<u>Costo fijo</u>	7	107.459,88	
	<u>Inventario de suministro</u>			116.414,87
	Lote C Ingreso a ventas del primer lote de inventarios y salida del inventario de productos en proceso			
			116.414,87	116.414,87

-6-

FECHA	DETALLE	REF	DEBE	HABER
31.12.01	<u>Inventario de suministro</u>	7	116.414,87	
	<u>Costo variable</u>	7		8.954,99
	<u>Costo fijo</u>			107.459,88
	Retiro del costo variable y costo fijo del inventario final de productos en proceso			
			116.414,87	116.414,87

HOJA DE KARDEX DE INVENTARIO SUMINISTROS EN UFV

ENTRADAS					SALIDAS					SALDOS			
Fecha	Cantidad	C/U	Importe	Lote	Fecha	Nº	C/U	Importe	Lote	Fecha	Nº	C/U	Importe
01.01.01	1 modulo	8.954,99	8.954,99	A						01.01.01	1	8.954,99	8.954,99
31.12.01	12 mod.	8.954,99	107.459,88	B						31.01.01	13	8.954,99	116.414,87
					31.12.01	1 mod.	8.954,99	8.954,99	A	31.12.01	12	8.954,99	107.459,88
					31.12.01	11 mod.	8.954,99	98.504,89	B	31.12.01	1	8.954,99	8.954,99
						12mod.		107.459,88					

...(7) Kardex de inventarios

1.2.2. Mayor de caja ejercicio dos

MAYOR DE CAJA		
DEBE	HABER	SALDO DEBE
1) 35.857,38		
	2) 130.545,47	
	3) 107.459,91	
4) 266.808,51		
302.665,89	238.005,38	64.660,51

1.2.3. Hoja de comprobación de sumas y saldos

HOJA DE COMPROBACIÓN DE SUMAS Y SALDOS		
CUENTAS	Saldo debe	SALDO HABER
Caja	64.660,51	
Equipos de computación	1.489,36	
Muebles y enseres	1.412,77	
Maquinaria y equipo	8.127,66	
Activo diferido	14.008,81	
Alquileres pagados por adelantado	5.879,15	
Capital		48.916,90
Resultados acumulados		16.315,18
Inventario de suministro	8.954,99	
Inventario de productos terminados	436,72	
Costo fijo	141.480,23	
Depreciación acumulada activo fijo		2.776,60
Amortización acumulada activo diferido		7.004,40
Previsión indemnización		12.088,52
Costo variable	107.459,91	
Ventas		266.808,85
Sumas iguales	353.910,11	353.910,11

1.2.4. Estados Financieros ejercicio dos y cierre

ESTADO DE RESULTADOS NAVOR		
EJERCICIO DOS EN UFV		
INGRESOS		266.808,51
Ventas	266.808,51	
EGRESOS		248.940,14
Costo fijo	141.480,23	
Costo variable	107.459,91	
Utilidad del ejercicio		17.868,37

(7) Estado de Resultados

1.2.5. Asiento de cierre de costos ejercicio dos

-7-

FECHA	DETALLE	REF	DEBE	HABER
31.12.02	<u>Pérdidas y ganancias</u>	7	266.808,51	
	<u>Costo Fijo</u>	7		141.480,23
	<u>Costo Variable</u>	7		107.459,91
	<u>Resultados acumulados</u>	7		17.868,37
	Por cierre de cuentas de costo e incorporación de utilidad.			
			266.808,51	266.808,51

Fuente.: (7) Tabla de Estado de Resultados

1.2.6. Asiento de cierre de ventas ejercicio uno

-8-

FECHA	DETALLE	REF	DEBE	HABER
31.12.02	<u>Ventas</u>	7	266.808,51	
	<u>Pérdidas y ganancias</u>	7		266.808,51
	Por cierre de cuentas de ingreso			
			266.808,51	266.808,51

1.2.7. Balance general ejercicio dos

(1) Balance general

1.3. Ejercicio 3

BALANCE GENERAL EJERCICIO 2 NAVOR			
UFV			
<u>ACTIVO</u>	<u>95.188,97</u>	<u>PASIVO Y PATRIMONIO</u>	<u>95.188,97</u>
<u>ACTIVO CORRIENTE</u>	<u>79.931,37</u>	<u>PASIVO</u>	<u>12.088,52</u>
<u>Disponibilidades</u>	64.660,51	Previsión para indemnizaciones	12.088,52
Caja	64.660,51	<u>PATRIMONIO</u>	<u>58.845,13</u>
<u>Inventario</u>	9.391,71	Capital	48.916,90
Inventario de suministros	8.954,99	Resultados acumulados	34.183,55
Inventario de productos terminados	436,72		
<u>Pagos anticipados</u>	5.879,15		
Alquileres pagados por adelantado	5.879,15		
<u>ACTIVO NO CORRIENTE</u>	<u>15.257,60</u>		
<u>Activo fijo</u>	8.253,19		
Muebles y enseres	1.412,77		
Equipos de computación	1.489,36		
Maquinaria y equipo	8.127,66		
Depreciación acumulada activo fijo	-2.776,60		
<u>Activo diferido</u>	7.004,41		
Activo diferido	14.008,81		
Amortización activo diferido	-7.004,4		

1.3.1. Libro anual de registro ejercicio tres

-1-

FECHA	DETALLE	REF	DEBE	HABER
01.01.03	<u>Caja</u>	1	64.660,51	
	<u>Inventario de suministros</u>	1	8.954,99	
	<u>Inventario de productos terminados</u>	1	436,72	
	<u>Muebles y enseres</u>	1	1.412,77	
	<u>Equipos de computación</u>	1	1.489,36	
	<u>Maquinaria y equipo</u>	1	8.127,66	
	<u>Activo diferido</u>	1	14.008,81	
	<u>Alquileres pagados por adelantado</u>	1	5.879,15	
	<u>Depreciación acumulada activo fijo</u>	1		2.776,60
	<u>Amortización activo diferido</u>	1		7.004,4
	<u>Previsión para indemnizaciones</u>	1		12.088,52
	<u>Capital</u>	1		48.916,90
	<u>Resultados acumulados</u>	1		34.183,55
	Registro de apertura de saldos, según balance general ejercicio dos			
			104.969,97	104.969,97

Ref.: (1) Tabla Balance general

-2-

FECHA	DETALLE	REF	DEBE	HABER
31.12.03	<u>Costo fijo</u>	3	141.480,23	
	<u>Caja</u>	3		130.545,47
	<u>Depreciación acumulada activo fijo</u>	3		1.388,30
	<u>Depreciación acumulada activo diferido</u>	3		3.502,20
	<u>Previsión indemnización</u>	4		6.044,26
	Registro del costo fijo, según tablas de costo adjuntas			
			141.480,23	141.480,23

Ref.: Tabla N° 6.7 (3) costo fijo

HOJA DE KARDEX DE INVENTARIO SUMINISTROS EN UFV

ENTRADAS					SALIDAS					SALDOS			
Fecha	Cantidad	C/U	Importe	Lote	Fecha	Nº	C/U	Importe	Lote	Fecha	Nº	C/U	Importe
01.01.01	1 modulo	8.954,99	8.954,99	A						01.01.01	1	8.954,99	8.954,99
31.12.01	12 mod.	8.954,99	107.459,88	B						31.01.01	13	8.954,99	116.414,87
					31.12.01	1 mod.	8.954,99	8.954,99	A	31.12.01	12	8.954,99	107.459,88
					31.12.01	11 mod.	8.954,99	98.504,89	B	31.12.01	1	8.954,99	8.954,99
						12mod.		107.459,88					

...(7) Kardex de inventarios

1.3.2. Mayor de caja ejercicio tres

MAYOR DE CAJA		
DEBE	HABER	SALDO DEBE
1) 64.660,51		
	2) 130.545,47	
	3) 107.459,91	
4) 266.808,51		
331.469,02	238.005,38	93.463,64

1.3.3. Balance de comprobación de sumas y saldos

HOJA DE COMPROBACION DE SUMAS Y SALDOS		
CUENTAS	SALDO DEBE	SALDO HABER
Caja	93.463,64	
Equipos de computación	1.489,36	
Muebles y enseres	1.412,77	
Maquinaria y equipo	8.127,66	
Activo diferido	14.008,81	
Alquileres pagados por adelantado	5.879,15	
Capital		48.916,90
Resultados acumulados		9.928,23
Inventario de suministro	8.954,99	
Inventario de productos terminados	436,72	
Costo fijo	141.480,23	
Depreciación acumulada activo fijo		4.164,90
Amortización acumulada activo diferido		10.506,60
Previsión indemnización		18.132,78
Costo variable	107.459,91	
Ventas		266.808,51
SUMAS IGUALES	382.713,24	382.713,24

1.3.4. Presentar Estados Financieros ejercicios tres y cierre

ESTADO DE RESULTADOS NAVOR		
EJERCICIO TRES EN UFV		
INGRESOS		266.808,51
Ventas	266.808,51	
EGRESOS		248.940,14
Costo fijo	141.480,23	
Costo variable	107.459,91	
Utilidad del ejercicio		17.868,37

(7) Estado de Resultados

1.3.5. Asiento de cierre de costos ejercicio tres

-5-

FECHA	DETALLE	REF	DEBE	HABER
31.12.03	<u>Pérdidas y ganancias</u>	7	266.808,51	
	<u>Costo Fijo</u>	7		141.480,23
	<u>Costo Variable</u>	7		107.459,91
	<u>Resultados acumulados</u>	7		17.868,37
	Por cierre de cuentas de costo e incorporación de utilidad.			
			266.808,51	266.808,51

Fuente.: (7) Tabla de Estado de Resultados

1.3.6. Asiento de cierre de ventas ejercicio tres

-6-

FECHA	DETALLE	REF	DEBE	HABER
31.12.03	<u>Ventas</u>	7	266.808,51	
	<u>Pérdidas y ganancias</u>	7		266.808,51
	Por el cierre de cuentas de ingreso			
			266.808,51	266.808,51

1.3.7. Balance general ejercicio tres

BALANCE GENERAL EJERCICIO 3 NAVOR			
UFV			
<u>ACTIVO</u>	<u>119.101,60</u>	<u>PASIVO Y PATRIMONIO</u>	<u>119.101,60</u>
<u>ACTIVO CORRIENTE</u>	<u>107.734,50</u>	<u>PASIVO</u>	<u>18.132,78</u>
<u>Disponibilidades</u>	93.463,64	Previsión para indemnizaciones	18.132,78
Caja	93.463,64	<u>PATRIMONIO</u>	<u>100.968,82</u>
<u>Inventario</u>	9.391,71	Capital	48.916,90
Inventario de suministros	8.954,99	Resultados acumulados	52.051,92
Inventario de productos terminados	436,72		
<u>Pagos anticipados</u>	5.879,15		
Alquileres pagados por adelantado	5.879,15		
<u>ACTIVO NO CORRIENTE</u>	<u>10.367,10</u>		
<u>Activo fijo</u>	6.864,89		
Muebles y enseres	1.412,77		
Equipos de computación	1.489,36		
Maquinaria y equipo	8.127,66		
Depreciación acumulada activo fijo	-4.164,90		
<u>Activo diferido</u>	3.502,21		
Activo diferido	14.008,81		
Amortización activo diferido	-10506,6		

(1) Balance general

1.4. Tabla N° 59 Balances Generales

TABLA N° 59
CUADRO DE BALANCES GENERALES
(En UFV)

TABLA RESUMEN DE BALANCES EN UFV				
CUENTAS	BALANCE DE APERTURA	EJERCIO UNO	EJERCICIO DOS	EJERCICIO TRES
Caja	7.054,25	35.857,38	64.660,51	93.463,64
Bancos	16.824,06			
Inventario de suministros		8.954,99	8.954,99	8.954,99
Inventario de productos terminados		436,72	436,72	436,72
Muebles y enseres	1.412,77	1.412,77	1.412,77	1.412,77
Equipos de computación	1.489,36	1.489,36	1.489,36	1.489,36
Maquinaria y equipo	8.127,66	8.127,66	8.127,66	8.127,66
Activo diferido	14.008,81	14.008,81	14.008,81	14.008,81
Depreciación acumulada activo fijo	0	1.388,30	2.776,60	4.164,90
Amortización activo diferido	0	3502,2	7004,4	10506,6
Previsión indemnización	0	6.044,26	12.088,52	18.132,78
Capital	48.916,90	48.916,90	48.916,90	48.916,90
RESULTADOS ACUMULADOS	0	16.315,52	34.183,55	39.924,26

1.5. Tabla de cuadro de origen y uso de fondos

TABLA N° 59
CUADRO ORIGEN Y USO DE FONDOS
(EN UFV)

EJERCICIO/DETALLE	UNO	DOS	TRES
1.- ORIGEN	35.857,38	64.660,51	93.463,64
Depreciación acumulada	1.388,30	1.388,30	1.388,30
Amortización acumulada	3.502,20	3.502,20	3.502,2
Previsión indemnización	6.044,26	6.044,26	6.044,26
Publicidad y propaganda	1.553,19	00,00	00,00
Resultados acumulados	16.315,18	17.868,37	17.868,37
Saldo de caja ejercicio anterior	7.054,25	35.857,38	64.660,51
2.- USO			
3.- SALDO DE CAJA	35.857,38	64.660,19	93.463,64

1.6. Valor actual neto

1. Para VAN mayor a cero
2. Para VAN menor a cero
3. Para VAN igual o próximo a cero

TABLA N° 60
CUADRO ORIGEN Y USO DE FONDOS
(EN UFV)

EJERCICIO/DETALLE	UNO	DOS	TRES
1.- ORIGEN	35.857,38	64.660,19	93.463,64
2.- USO			
3.- SALDO DE CAJA	35.857,38	64.660,19	93.463,64

Fuente: Cuadro de origen y uso de fondos tabla

Capital a invertir, $K = 48.916,90$

VAN a la tasa de 10%

$VAN_{10\%} = \sum SCA - K$

$$VAN_{10\%} = \frac{SC_1}{(1+r)^1} + \frac{SC_2}{(1+r)^2} + \frac{SC_3}{(1+r)^3} - K$$

$$VAN_{10\%} = \frac{35.857,38}{(1+10\%)^1} + \frac{64.660,19}{(1+10\%)^2} + \frac{93.463,64}{(1+10\%)^3} - 48.916,90$$

$$VAN_{10\%} = \frac{35.857,38}{(1+10\%)^1} + \frac{64.660,19}{(1+10\%)^2} + \frac{93.463,64}{(1+10\%)^3} - 48.916,90$$

$$VAN_{10\%} = 32.597,62 + 53.438,17 + 70.220,62 - 48.916,90$$

$$VAN_{10\%} = 107.339,51$$

Comentario:

Con la tasa del 10% se obtiene una tasa positiva, sin embargo estamos lejos de obtener un número 0

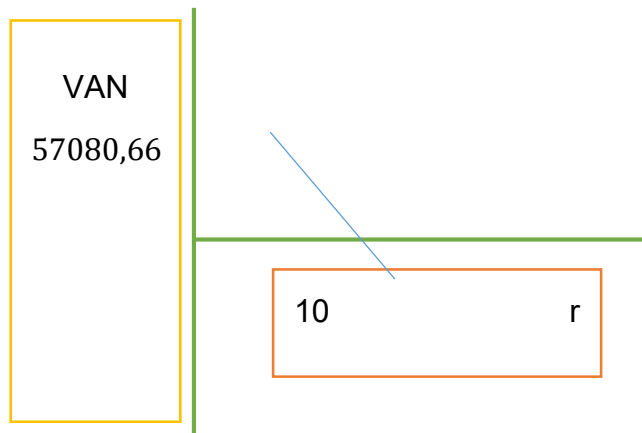

VAN TASA DEL 100,00%

Años	Saldos de caja	(1+r)	SC/(1+r]
Uno	35.857,38	2,00	17.928,69
Dos	64.660,51	4,00	16.165,13
Tres	93.463,64	8,00	11.682,96
Suma			44.776,77
menos			
Capital			48.916,90
VAN			-3.140,13

Comentario:

Con la tasa del 100% se obtiene una tasa negativa, pero de igual manera estamos lejos de un cero

VAN TASA DEL 93,04573%

Años	Saldos de caja	(1+r)	SC/(1+r]
Uno	35.857,38	1,93	18.574,55
Dos	64.660,51	3,73	17.350,77
Tres	93.463,64	7,19	12.991,58
Suma			48917,9057
menos			
Capital			48.916,90
VAN			0,01

Comentario

Con una tasa del 10% se obtiene un VAN positivo, pero si incrementamos a un 100,00% llegamos a obtener un VAN negativo, por lo que lo es recomendable en este caso será dar una tasa intermedia, en este caso del 93,04573% para obtener un VAN igual a cero o con aproximación a la unidad

1.5.1. Grafico del VAN

VAN	TASA DE RENDIMIENTO
107.339,51	10%
0,01	93,04573%
-3.140,13	100,00%

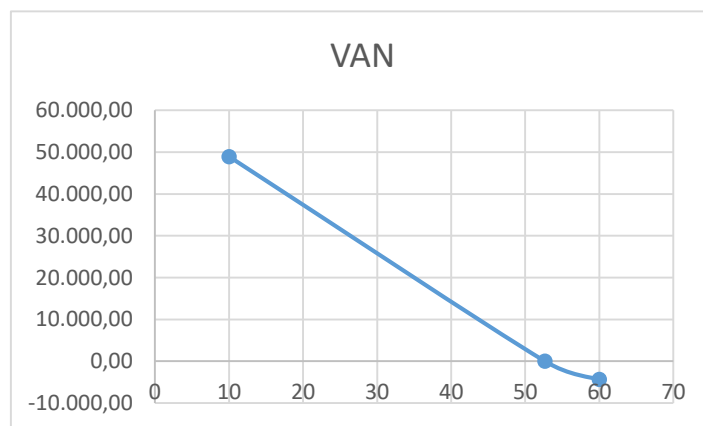

1.7. Tasa interna de retorno en UFV

Tasa interna de retorno en UFV

$$TIR = 93,04573\%$$

5.3.1. Deducción

Cuando tenemos un VAN igual a cero o con aproximación menor a la unidad, la tasa de actualización, es la tasa de rendimiento de capital a invertir debido a que está igualando la expectativa o valores futuros al capital presente o a la inversa el capital

presente, tendría los valores futuros del cuadro de origen usando idéntica tasa en sentido de ser la tasa de rendimiento.

5.3.2. Comentario – Criterio técnico de TIR

VAN TASA DEL 93,04573%

Años	Saldos de caja	(1+r)	SC/(1+r]
Uno	35.857,38	1,93	18.574,55
Dos	64.660,51	3,73	17.350,77
Tres	93.463,64	7,19	12.991,58
Suma			48917,9057
menos			
Capital			48.916,90
VAN			0,01

Comentario:

Cuando tenemos VAN igual a cero o con aproximación a la unidad, podemos deducir que la tasa de actualización de capital es igual a la tasa de rendimiento.

Por lo tanto, para datos del perfil de proyecto de camisas y de acuerdo al procesamiento de la tabla de deducción de LA TASA INTERNA DE RETORNO

CAPITULO NOVENO – ESTUDIO DE EVALUACION FINANCIERA

1. Balance de apertura de evaluación económica – comentario

BALANCE DE APERTURA EN UFV

TOTAL ACTIVO	48.916,90	TOTAL PASIVO Y PATRIMONIO	48.916,90
ACTIVO CORRIENTE	23.878,31	PATRIMONIO	48.916,90
Caja	7.054,25	Capital	48.916,90
Banco	16.824,06		
ACTIVO FIJO	11.029,79		
Equipos de computación	1.489,36		
Muebles y enseres	1.412,77		
Maquinarias y equipos	8.127,66		
ACTIVO DIFERIDO	14.008,81		
Activo diferido	14.008,81		

BALANCE DE APERTURA EN UFV

TOTAL ACTIVO	48.916,90	TOTAL PASIVO Y PATRIMONIO	48.916,90
ACTIVO CORRIENTE	23.878,31	PASIVO	11.029,79
Caja	7.054,25	Obligación financiera	11.029,79
Banco	16.824,06	PATRIMONIO	37.887,11
ACTIVO FIJO	11.029,79	Capital	37.887,11
Equipos de computación	1.489,36		
Muebles y enseres	1.412,77		
Maquinarias y equipos	8.127,66		
ACTIVO DIFERIDO	14.008,81		
Activo diferido	14.008,81		

2. Método de amortización constante

AK = Amortización del capital

OF = Obligación Financiera

SOF = Saldo Obligación Financiera

n = Años de plazo

Obligación financiera (Activo fijo) = 11.029,79

n = 3 años

i = 10%

$$AK = \frac{11.029,79}{3} = 3.676,60$$

Los gastos financieros se calculan sobre los saldos

TABLA N° 61

METODO AMORTIZACION CONSTANTE EN EL CASO DE FABRICA DE CAMISAS NAVOR EN UFV

	SALDO	INTERES	AMORT.	SERVICIO
UNO	11.029,79	1.102,98	3.676,60	4.779,58
DOS	7.353,19	735,32	3.676,60	4.411,92
TRES	3.676,60	367,66	3.676,60	4.044,26

Total intereses 2.205,96

3. Método de deuda constante

METODO DE SERVICIO CONSTANTE

$$SC = \frac{OFi(1+i)^n}{(1+i)^n - 1}$$

n = Número de años del préstamo

GF= Tasa de interés* Saldos de capital

AK = Servicio Constante – GF

$$SC = \frac{11.029,79 * 0,10(1 + 0,10)^3}{(1 + 0,10)^3 - 1}$$

Tasa = 10%

n = 3 años

SC = 4.435,25

TABLA N° 62

METODO DE SERVICIO CONSTANTE, EN EL CASO DE NAVOR EN UFV

	SALDO	INTERES	AMORT.	SERVICIO
UNO	11.029,79	1102,98	3332,26	4.435,24
DOS	7.697,53	769,75	3665,49	4.435,24
TRES	4.032,04	403,20	4032,04	4.435,24

Total intereses 2.275,94 mayor en 69,98 al método anterior

4. Efecto de intereses sobre estado de resultados

Cuadro efecto de interés, sobre estado de resultados camisas con método de servicio constante

TABLA N° 63

Efecto de interés sobre estado de resultados

	UNO	DOS	TRES
Utilidades de evaluación económica	16.315,18	17.868,37	17.868,37
Menos:			
Gastos financieros	1102,98	769,75	403,2
UTILIDADES SENSIBILIZADAS	15.212,20	17.098,62	17.465,17

5. Efecto de servicio de deuda sobre saldos de caja

TABLA N° 64

	UNO	DOS	TRES
SALDO DE CAJA DE EVALUACION ECONOMICA	35.857,38	64.660,19	93.463,64
1) Menos SERVICIO DE LA DEUDA	4.435,24	4.435,24	4.435,24
2) SALDO DE CAJA SENSIBILIZADO	31.422,14	60.224,95	89.028,40

6. Valor actual neto financiero.- Grafico del VANF

$$VANF = \sum SCA - K=@$$

$$K = 37.887,11$$

VAN A LA TASA DE 93,04573%

AÑOS	SALDOS DE CAJA	(1+R)	SC/(1+R]
Uno	31.422,14	1,93	16.277,04
Dos	60.224,95	3,73	16.160,55
Tres	89.028,40	7,19	12.375,08
Suma			44.812,67
menos			
Capital			37.887,11
VAN			6.925,56

VAN A LA TASA DE 111,0283%

AÑOS	SALDOS DE CAJA	(1+R)	SC/(1+R]
Uno	31.422,14	2,11	14.890,01
Dos	60.224,95	4,45	13.523,68
Tres	89.028,40	9,40	9.473,41
Suma			37.887,11
menos			
Capital			37.887,11
VAN			0,00

GRAFICO

VAN
O

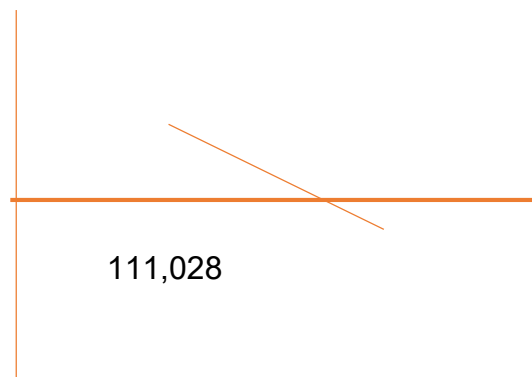

$$\text{TIR} = 111,028\%$$

La tasa interna de retorno ha aumentado, debido a la obligación financiera contraída, como se mencionaba anteriormente, la TIR de evaluación económica nos dio una VAN positivo, por lo que la misma tuvo que aumentar.

7. Tasa interna de retorno financiera – comentario – criterio técnico

En evaluación económica se dedujo una tasa de rendimiento de 93,046% que daba VAN igual a cero, para evaluación financiera la misma tasa nos da un VAN POSITIVO, por lo que es necesario aumentar dicha tasa y deducir nuevamente una tasa de rendimiento que nos de VAN igual a cero o con aproximación a la unidad

8. Comentario de apalancamiento

TIRF con financiamiento = 111,028%

TIR sin financiamiento = 93,046%

Influencia del Apalancamiento = TIRF con financiamiento – TIR sin financiamiento

Influencia del Apalancamiento = 111,028 – 93,046= 17,982

Influencia del Apalancamiento = 17,982

Comentario:

Gracias a la obligación financiera se eleva, se incrementa la tasa interna de retorno en 17,982 puntos debido a que se ha reducido el capital propio a sacrificar en el proyecto de inversión y por la generación de un rendimiento en el proyecto de inversión y por la generación de un rendimiento en el proyecto de inversión superior al del costo de oportunidad que corresponde a la tasa bancaria.

Por lo tanto es conveniente sugerir para este caso, que la inversión se realice en una parte, con obligación financiera

CAPITULO DECIMO – EVALUACION SENSIBILIZADA DEL PROYECTO DE INVERSION CON INCORPORACION DE TRIBUTACION

1. Inclusión de impuestos al valor agregado, impuesto a transacciones, impuesto a utilidades

A continuación se realizara la evaluación sensibilizada del presente proyecto, se incluirá el impuesto al valor agregado (IVA) así como el impuesto a las transacciones (IT), diferenciando además los componentes en los registros, los que incluyen factura de los que no tienen, finalmente a efectos de obtener utilidad se incorpora el impuesto sobre las Utilidades de las empresas (IUE)

2. Proyección de estados financieros sensibilizados

BALANCE DE APERTURA EN UFV

TOTAL ACTIVO		48.916,90	TOTAL PASIVO Y PATRIMONIO		48.916,90
ACTIVO CORRIENTE	23.878,31		PATRIMONIO		48.916,90
Caja	7.054,25		Capital		48.916,90
Banco	16.824,06				
ACTIVO FIJO	11.029,79				
Equipos de computación	1.489,36				
Muebles y enseres	1.412,77				
Maquinarias y equipos	8.127,66				
ACTIVO DIFERIDO	14.008,81				
Activo diferido	14.008,81				

2.1. Ejercicio 1 (Respaldar datos de cada asiento con tablas de ingeniería y hojas de kardex que dan objetividad al asiento)

2.1.1. Libro anual de registro ejercicio uno

-1-

FECHA	DETALLE	REF	DEBE	HABER
01.01.01	<u>Caja</u>	1	7.054,25	
	<u>Banco</u>	1	16.824,06	
	<u>Equipos de computación</u>	1	1.489,36	
	<u>Muebles y enseres</u>	1	1.412,77	
	<u>Maquinaria y equipo</u>	1	8.127,66	
	<u>Activo diferido</u>	1	14.008,81	
	<u>Capital</u>	1		48.916,90
	Registro por la apertura de saldos de balance de apertura			
			48.916,90	48.916,90

-2-

FECHA	DETALLE	REF	DEBE	HABER
01.01.01	<u>Inventario de suministros</u>	2	7.790,84	
	<u>Inventario de productos terminados</u>	2	436,72	
	<u>Alquileres pagados por adelantado</u>	2	5.879,15	
	<u>Publicidad y propaganda</u>	2	1.351,28	
	<u>Crédito fiscal - IVA</u>	2	1366,06	
	<u>Banco</u>			16.824,06
	Para registrar el capital de explotación a ser pagado con banco.			
			16.824,06	16.824,06

CAPITAL DE EXPLOTACION		
DETALLE	IMPORTE BS	IMPORTE UFV
Fondo del inventario inicial de suministros	18.308,48	7.790,84
IVA Crédito fiscal	2.735,75	1.164,15
Fondo inventario de productos terminados	1026,30	436,72
Fondo alquileres	13.816,00	5.879,15
Fondo de lanzamiento de producto	3.175,50	1.351,28
IVA Crédito fiscal	474,50	201,91
Caja de contingencia (un mes de costo laboral)	16.577,49	7.054,25
TOTAL	56.114,02	23.878,31

Ref.: Tabla N° 7.1

(2) Tabla Capital de explotación

HOJA DE KARDEX DE INVENTARIO SUMINISTROS EN UFV													
ENTRADAS					SALIDAS					SALDOS			
Fecha	Cantidad	C/U	Importe	Lote	Fecha	N°	C/U	Importe	Lote	Fecha	N°	C/U	Importe
01.01.01	1 modulo	7.790,84	7.790,84	A						01.01.01	475	7.790,84	7.790,84

Detalle	Costo Unitario	Importe Del Fondo
475 unidades	Bs 21.044,23	Bs 21.044,23
	UFV 8.954,99	UFV 8.954,99

HOJA DE KARDEX DE PRODUCTOS TERMINADOS EN UFV													
ENTRADAS					SALIDAS					SALDOS			
Fecha	Camisas	C/U	Importe	Lote	Fecha	N°	C/U	Importe	Lote	Fecha	N°	C/U	Importe
01.01.01	10	43,67	436,72	A						01.01.01	10	43,67	436,72

Detalle	Costo Unitario	Importe Del Fondo
10 unidades	Bs 102,63	Bs 1026,30
	UFV 43,67	UFV 436,72

-3-

FECHA	DETALLE	REF	DEBE	HABER
31.12.01	<u>Costo fijo con factura</u>	3	32.040,43	
	<u>Crédito fiscal - IVA</u>	3	4.787,65	
	<u>Caja</u>	3		36.828,08
	Registro del costo fijo con factura			
			36.828,08	36.828,08

-4-

FECHA	DETALLE	REF	DEBE	HABER
31.12.01	<u>Costo fijo sin factura</u>	3	104.652,15	
	<u>Caja</u>	3		93.717,39
	<u>Depreciación acumulada activo fijo</u>	3		1.388,30
	<u>Depreciación acumulada activo diferido</u>	3		3.502,20
	<u>Previsión indemnización</u>	4		6.044,26
	Registro del costo fijo sin factura, según tablas de costo adjuntas			
			104.652,15	104.652,15

TABLA COSTO FIJO

DETALLE	IMPORTE	IMPORTE EN UFV = 2,35
Costo laboral	234.439,86	99.761,64
Depreciación activo fijo	3.262,50	1.388,30
Amortización activo diferido	8.230,18	3.502,20
Alquileres	82.896,00	35.274,89
Publicidad	3.650,00	1.553,19
TOTAL COSTO FIJO	332478,54	141.480,23

Ref.: Tabla N° 6.7

...(3) Costo fijo

El costo fijo ha disminuido de 141.480,23 a 104.652,15 la diferencia de 36.828,08 es el IVA crédito fiscal a recuperar

FECHA	DETALLE	REF	DEBE	HABER
31.12.01	Costo variable	5	93.490,12	
	Crédito fiscal - IVA	5	13.969,79	
	Caja			107.459,91
	Registro de costo variable, según tablas adjuntas			
			107.459,91	107.459,91

TABLA COSTO VARIABLE, INVENTARIO SUMINISTROS

DETALLE	IMPORTE	IMPORTE UFV= 2,35
Total costo programa de abastecimiento de suministro principal y secundario	245.242,00	104.358,30
Total costo programa de abastecimiento de otros insumos variables	7.288,80	3.101,62
TOTAL COSTO VARIABLE	252.530,80	107.459,91

Ref.: Tabla N° 6.1

...(5) Tabla Costo Variable

Comentario:

Se observa que la salida de caja se mantiene en tanto que el costo variable disminuye. El nuevo costo medio variable será:

$$CMV = \frac{CV}{Produccion\ año} = \frac{93.490,12}{5700} = 16,40$$

Ha bajado de 18,85 a 16,40

-6-

FECHA	DETALLE	REF	DEBE	HABER
31.12.01	<u>Caja</u>	6	266.808,51	
	<u>Ventas</u>	6		232.123,40
	<u>Debito fiscal - IVA</u>			34.685,11
	Registro de la venta correspondiente a 5.700 unidades, según calculo adjunto			
			266.808,51	266.808,51

RESPALDO DE LA VENTA DE CAMISAS				
DETALLE	PRECIO EN Bs SUSTITO	PRECIO EN UFV	IMPORTE EN Bs	IMPORTE EN UFV
5700	110	44,68	627.000,00	266.808,51

...(6) Tabla Respaldo ventas de camisas

-7-

FECHA	DETALLE	REF	DEBE	HABER
31.12.01	<u>Impuesto a las transacciones</u>	6	8.004,26	
	<u>Caja</u>			8.004,26
	Registro por la compensación del crédito fiscal con el débito fiscal			
			8.004,26	8.004,26

-8-

FECHA	DETALLE	REF	DEBE	HABER
31.12.01	<u>Debito fiscal - IVA</u>	6	34.685,11	
	<u>Crédito fiscal - IVA</u>	6		20.123,50
	<u>Caja</u>			14.561,61
	Registro por la compensación del crédito fiscal con el débito fiscal			
			34.685,11	34.685,11

Producción anual 5700 camisas

TABLA COSTO FIJO

DETALLE	IMPORTE	IMPORTE EN UFV = 2,35
Costo laboral	234.439,86	99.761,64
Depreciación activo fijo	3.262,50	1.388,30
Amortización activo diferido	8.230,18	3.502,20
Alquileres	82.896,00	35.274,89
Publicidad	3.650,00	1.553,19
TOTAL COSTO FIJO	332478,54	141.480,23

Ref.: Tabla N° 6.7

...(3) Costo fijo

Formación de costo unitario con factura

CUF = costo medio fijo con factura + costo medio fijo sin factura + costo variable

$$\text{CUF} = 5,62 + 18,36 + 16,40 = 40,38$$

Participación porcentual de componentes de costo unitario

$$\text{Costo medio fijo con factura} = 5,62/40,38 = 0,139178$$

$$\text{Costo medio fijo sin factura} = 18,36/40,38 = 0,45468$$

$$\text{Costo medio variable} = 16,40/40,38 = 0,406142$$

Registro de baja contable de inventario inicial de 10 unidades Bs

-9-

FECHA	DETALLE	REF	DEBE	HABER
31.12.01	<u>Costo fijo con factura</u>	6	146,14	
	<u>Costo fijo sin factura</u>	6	477,41	
	<u>Costo variable</u>		426,45	
	<u>Inventario productos terminados</u>			1.050,00
	Registro por la baja contable de inventario inicial de 10 unidades			
			1.050,00	1.050,00

FECHA	DETALLE	REF	DEBE	HABER
31.12.01	Inventario productos terminados	6	403,80	
	<u>Costo fijo con factura</u>	6		56,20
	<u>Costo fijo sin factura</u>			183,60
	<u>Costo variable</u>			164
	Registro por la baja contable de inventario inicial de 10 unidades			
			403,80	403,80

HOJA DE KARDEX DE PRODUCTOS TERMINADOS EN UFV													
ENTRADAS					SALIDAS					SALDOS			
Fecha	Camisas	C/U	Importe	Lote	Fecha	Nº	C/U	Importe	Lote	Fecha	Nº	C/U	Importe
01.01.01	10	40,38	403,8	A						01.01.01	10	43,67	403,8

MAYOR DE CAJA		
DEBE	HABER	SALDO DEBE
1) 7.054,25	2) 36.828,08	
	3) 393.717,39	
	4) 107.459,91	
5) 266.808,51	6) 8.004,26	
	7) 14.561,61	
273.862,76	260.571,24	13.291,52

2.1.2. Balance de comprobación suma y saldos

HOJA DE COMPROBACION DE SUMAS Y SALDOS		
CUENTAS	SALDO DEBE	SALDO HABER
Caja	13.291,52	
Equipos de computación	1.489,36	
Muebles y enseres	1.412,77	
Maquinaria y equipo	8.127,66	
Activo diferido	14.008,81	
Alquileres pagados por adelantado	5.879,15	
Publicidad y propaganda pagada por adelantado	1.351,28	
Capital		48.916,90
Inventario de suministro	7.790,84	
Inventario de productos terminados	436,72	
Costo fijo con factura	32.040,43	
Costo fijo sin factura	104.652,15	
Depreciación acumulada activo fijo		1.388,30
Amortización acumulada activo diferido		3.502,20
Previsión indemnización		6.044,26
Costo variable	93.490,12	
Ventas		232.123,40
Impuesto a las transacciones	8.004,26	
SUMAS IGUALES	291.975,00	291.975,06

2.1.3. Presentar Estados financieros ejercicio uno y cierre

ESTADO DE RESULTADOS NAVOR		
EJERCICIO UNO EN UFV		
<u>INGRESOS</u>		232.123,40
Ventas	232.123,40	
<u>EGRESOS</u>		239.538,24
Costo fijo sin factura	104.652,15	
Costo fijo con factura	32.040,43	
Costo variable	93.490,12	
Publicidad y propaganda pagada por adelantado	1.351,28	
IT	8.004,26	
Utilidad del ejercicio		(7.414,83)

Comentario:

En el primer año no tenemos utilidad por esta razón no sacamos el 25% que pertenece al impuesto sobre las utilidades de las empresas

De esta manera tampoco existe un saldo en caja a modificar

-9-

FECHA	DETALLE	REF	DEBE	HABER
31.12.02	<u>Pérdidas y ganancias</u>	7	232.123,40	
	<u>Resultados acumulados</u>	7	7.414,83	
	<u>Costo Fijo sin factura</u>	7		104.652,15
	<u>Costo Fijo con factura</u>	7		32.040,43
	<u>Costo Variable</u>			93.490,12
	<u>Publicidad y propaganda</u>			1.351,28
	<u>IT</u>			8.004,26
	Por cierre de cuentas de costo e incorporación de utilidad.			
			239.538,24	239.538,24

Fuente.: (7) Tabla de Estado de Resultados

Asiento de cierre de ventas ejercicio uno

-10-

FECHA	DETALLE	REF	DEBE	HABER
31.12.02	<u>Ventas</u>	7	232.123,40	
	<u>Pérdidas y ganancias</u>	7		232.123,40
	Por cierre de cuentas de ingreso			
			232.123,40	232.123,40

2.1.4. Balance general ejercicio uno

BALANCE GENERAL NAVOR EJERCICIO UNO			
UFV			
<u>ACTIVO</u>	<u>47.546,33</u>	<u>PASIVO Y PATRIMONIO</u>	<u>47.546,33</u>
<u>ACTIVO CORRIENTE</u>	<u>27.398,23</u>	<u>PASIVO</u>	<u>6.044,26</u>
<u>Disponibilidades</u>	13.291,52	Previsión para indemnizaciones	6.044,26
Caja	13.291,52	<u>PATRIMONIO</u>	<u>41.502,07</u>
<u>Inventario</u>	8.227,56	Capital	48.916,90
Inventario de suministros	7.790,84	Resultados acumulados	-7.414,83
Inventario de productos terminados	436,72		
<u>Pagos anticipados</u>	5.879,15		
Alquileres pagados por adelantado	5.879,15		
<u>ACTIVO NO CORRIENTE</u>	<u>20.148,10</u>		
<u>Activo fijo</u>	9.641,49		
Muebles y enseres	1.412,77		
Equipos de computación	1.489,36		
Maquinaria y equipo	8.127,66		
Depreciación acumulada activo fijo	-1.388,30		
<u>Activo diferido</u>	10.506,61		
Activo diferido	14.008,81		
Amortización activo diferido	-3502,2		

2.2. Ejercicio 2

2.2.1. Libro anual de registro ejercicio uno

-1-

FECHA	DETALLE	REF	DEBE	HABER
01.01.01	<u>Caja</u>	1	13.291,52	
	<u>Inventario de suministros</u>	1	7.790,84	
	<u>Inventario de productos terminados</u>	1	436,72	
	<u>Equipos de computación</u>	1	1.489,36	
	<u>Muebles y enseres</u>	1	1.412,77	
	<u>Maquinaria y equipo</u>	1	8.127,66	
	<u>Alquileres pagados por adelantado</u>	1	5.879,15	
	<u>Activo diferido</u>	1	14.008,81	
	<u>Resultados acumulados</u>	1	7.414,83	
	<u>Depreciación acumulada activo dif</u>	1		1.388,30
	<u>Amortización activo diferido</u>	1		3.502,20
	<u>Previsión para indemnizaciones</u>	1		6.044,26
	<u>Capital</u>	1		48.916,90
	Registro por la apertura de saldos de balance de apertura			
			59.851,66	59.851,66

-2-

FECHA	DETALLE	REF	DEBE	HABER
31.12.01	<u>Costo fijo con factura</u>	3	32.040,43	
	<u>Crédito fiscal - IVA</u>	3	4.787,65	
	<u>Caja</u>	3		36.828,08
	Registro del costo fijo con factura			
			36.828,08	36.828,08

-3-

FECHA	DETALLE	REF	DEBE	HABER
31.12.01	<u>Costo fijo sin factura</u>	3	104.652,15	
	<u>Caja</u>	3		93.717,39
	<u>Depreciación acumulada activo fijo</u>	3		1.388,30
	<u>Depreciación acumulada activo diferido</u>	3		3.502,20
	<u>Previsión indemnización</u>	4		6.044,26
	Registro del costo fijo sin factura, según tablas de costo adjuntas			
			104.652,15	104.652,15

-5-

FECHA	DETALLE	REF	DEBE	HABER
31.12.01	<u>Costo variable</u>	5	93.490,12	
	<u>Crédito fiscal - IVA</u>	5	13.969,79	
	<u>Caja</u>			107.459,91
	Registro de costo variable, según tablas adjuntas			
			107.459,91	107.459,91

-6-

FECHA	DETALLE	REF	DEBE	HABER
31.12.01	<u>Caja</u>	6	266.808,51	
	<u>Ventas</u>	6		232.123,40
	<u>Debito fiscal - IVA</u>			34.685,11
	Registro de la venta correspondiente a 5.700 unidades, según calculo adjunto			
			266.808,51	266.808,51

-7-

FECHA	DETALLE	REF	DEBE	HABER
31.12.01	<u>Impuesto a las transacciones</u>	6	8.004,26	
	<u>Caja</u>			8.004,26
	Registro por la compensación del crédito fiscal con el débito fiscal			
			8.004,26	8.004,26

-8-

FECHA	DETALLE	REF	DEBE	HABER
31.12.01	<u>Debito fiscal - IVA</u>	6	34.685,11	
	<u>Crédito fiscal - IVA</u>	6		18.757,44
	<u>Caja</u>			15.927,67
	Registro por la compensación del crédito fiscal con el débito fiscal			
			34.685,11	34.685,11

Formación de costo unitario con factura

CUF = costo medio fijo con factura + costo medio fijo sin factura + costo variable

CUF = 5,62 + 18,36 + 16,40 = 40,38

Participación porcentual de componentes de costo unitario

Costo medio fijo con factura = 5,62/40,38 = 0,139178

Costo medio fijo sin factura = 18,36/40,38 = 0,45468

Costo medio variable = 16,40/40,38 = 0,406142

Registro de baja contable de inventario inicial de 10 unidades Bs

-9-

FECHA	DETALLE	REF	DEBE	HABER
31.12.01	<u>Costo fijo con factura</u>	6	146,14	
	<u>Costo fijo sin factura</u>	6	477,41	
	<u>Costo variable</u>		426,45	
	<u>Inventario productos terminados</u>			1.050,00
	Registro por la baja contable de inventario inicial de 10 unidades			
			1.050,00	1.050,00

-10-

FECHA	DETALLE	REF	DEBE	HABER
31.12.01	<u>Inventario productos terminados</u>	6	403,80	
	<u>Costo fijo con factura</u>	6		56,20
	<u>Costo fijo sin factura</u>			183,60
	<u>Costo variable</u>			164
	Registro por la baja contable de inventario inicial de 10 unidades			
			403,80	403,80

HOJA DE KARDEX DE PRODUCTOS TERMINADOS EN UFV

ENTRADAS					SALIDAS					SALDOS			
Fecha	Camisas	C/U	Importe	Lote	Fecha	Nº	C/U	Importe	Lote	Fecha	Nº	C/U	Importe
01.01.01	10	40,38	403,8	A						01.01.01	10	43,67	403,8

MAYOR DE CAJA

DEBE		HABER		SALDO DEBE
1)	13.291,52			
		2)	36.828,08	
		3)	93.717,39	
		4)	107.459,91	
5)	266.808,51			
		6)	8.004,26	
		7)	15.927,67	
	280.100,03		261.937,30	18.162,73

2.2.2. Hoja de comprobación de sumas y saldos ejercicio uno

HOJA DE COMPROBACION DE SUMAS Y SALDOS		
CUENTAS	SALDO DEBE	SALDO HABER
Caja	18.162,73	
Equipos de computación	1.489,36	
Muebles y enseres	1.412,77	
Maquinaria y equipo	8.127,66	
Activo diferido	14.008,81	
Alquileres pagados por adelantado	5.879,15	
Capital		48.916,90
Resultados acumulados	7.414,83	
Inventario de suministro	7.790,84	
Inventario de productos terminados	436,72	
Costo fijo con factura	32.040,43	
Costo fijo sin factura	104.652,15	
Depreciación acumulada activo fijo		2.776,60
Amortización acumulada activo diferido		7.004,40
Previsión indemnización		12.088,52
Costo variable	93.490,12	
Ventas		232.123,40
Impuesto a las transacciones	8.004,26	
SUMAS IGUALES	302.909,82	302.909,82

2.2.3. Presentar Estados financieros ejercicio dos y cierre

ESTADO DE RESULTADOS NAVOR		
EJERCICIO UNO EN UFV		
INGRESOS		232.123,40
Ventas	232.123,40	
EGRESOS		238.186,96
Costo fijo sin factura	104.652,15	
Costo fijo con factura	32.040,43	
Costo variable	93.490,12	
IT	8.004,26	
Utilidad del ejercicio		(6.063,55)

Comentario:

En el segundo año no tenemos utilidad por esta razón no sacamos el 25% que pertenece al impuesto sobre las utilidades de las empresas

De esta manera tampoco existe un saldo en caja a modificar

-9-

FECHA	DETALLE	REF	DEBE	HABER
31.12.02	<u>Pérdidas y ganancias</u>	7	232.123,40	
	<u>Resultados acumulados</u>	7	6.063,55	
	<u>Costo Fijo sin factura</u>	7		104.652,15
	<u>Costo Fijo con factura</u>	7		32.040,43
	<u>Costo Variable</u>			93.490,12
	<u>IT</u>			8.004,26
	Por cierre de cuentas de costo e incorporación de utilidad.			
			238.186,96	238.186,96

Fuente.: (7) Tabla de Estado de Resultados

Asiento de cierre de ventas ejercicio uno

-10-

FECHA	DETALLE	REF	DEBE	HABER
31.12.02	<u>Ventas</u>	7	232.123,40	
	<u>Pérdidas y ganancias</u>	7		232.123,40
	Por cierre de cuentas de ingreso			
			232.123,40	232.123,40

2.2.4. Balance general ejercicio dos

BALANCE GENERAL NAVOR EJERCICIO DOS			
UFV			
<u>ACTIVO</u>	<u>47.527,04</u>	<u>PASIVO Y PATRIMONIO</u>	<u>47.527,04</u>
<u>ACTIVO CORRIENTE</u>	<u>32.269,44</u>	<u>PASIVO</u>	<u>12.088,52</u>
<u>Disponibilidades</u>	18.162,73	Previsión para indemnizaciones	12.088,52
Caja	18.162,73	<u>PATRIMONIO</u>	<u>35.438,52</u>
<u>Inventario</u>	8.227,56	Capital	48.916,90
Inventario de suministros	7.790,84	Resultados acumulados	-
Inventario de productos terminados	436,72		13.478,38
<u>Pagos anticipados</u>	5.879,15		
Alquileres pagados por adelantado	5.879,15		
<u>ACTIVO NO CORRIENTE</u>	<u>15.257,60</u>		
<u>Activo fijo</u>	8.253,19		
Muebles y enseres	1.412,77		
Equipos de computación	1.489,36		
Maquinaria y equipo	8.127,66		
Depreciación acumulada activo fijo	-2.776,60		
<u>Activo diferido</u>	7.004,41		
Activo diferido	14.008,81		
Amortización activo diferido	-7004,4		

2.3. Ejercicio 3

2.3.1. Libro anual de registro ejercicio tres

-1-

FECHA	DETALLE	REF	DEBE	HABER
01.01.01	<u>Caja</u>	1	18.162,73	
	<u>Inventario de suministros</u>	1	7.790,84	
	<u>Inventario de productos terminados</u>	1	436,72	
	<u>Equipos de computación</u>	1	1.489,36	
	<u>Muebles y enseres</u>	1	1.412,77	
	<u>Maquinaria y equipo</u>	1	8.127,66	
	<u>Alquileres pagados por adelantado</u>	1	5.879,15	
	<u>Activo diferido</u>	1	14.008,81	
	<u>Resultados acumulados</u>	1	13.478,38	
	<u>Depreciación acumulada activo dif</u>	1		2.776,60
	<u>Amortización activo diferido</u>	1		7.004,40
	<u>Previsión para indemnizaciones</u>	1		12.088,52
	<u>Capital</u>	1		48.916,90
	Registro por la apertura de saldos de balance de apertura			
			72.998,17	72.998,17

-2-

FECHA	DETALLE	REF	DEBE	HABER
31.12.01	<u>Costo fijo con factura</u>	3	32.040,43	
	<u>Crédito fiscal - IVA</u>	3	4.787,65	
	<u>Caja</u>	3		36.828,08
	Registro del costo fijo con factura			
			36.828,08	36.828,08

-3-

FECHA	DETALLE	REF	DEBE	HABER
31.12.01	<u>Costo fijo sin factura</u>	3	104.652,15	
	<u>Caja</u>	3		93.717,39
	<u>Depreciación acumulada activo fijo</u>	3		1.388,30
	<u>Depreciación acumulada activo diferido</u>	3		3.502,20
	<u>Previsión indemnización</u>	4		6.044,26
	Registro del costo fijo sin factura, según tablas de costo adjuntas			
			104.652,15	104.652,15

-5-

FECHA	DETALLE	REF	DEBE	HABER
31.12.01	<u>Costo variable</u>	5	93.490,12	
	<u>Crédito fiscal - IVA</u>	5	13.969,79	107.459,91
	<u>Caja</u>			
	Registro de costo variable, según tablas adjuntas			
			107.459,91	107.459,91

-6-

FECHA	DETALLE	REF	DEBE	HABER
31.12.01	<u>Caja</u>	6	266.808,51	
	<u>Ventas</u>	6		232.123,40
	<u>Debito fiscal - IVA</u>			34.685,11
	Registro de la venta correspondiente a 5.700 unidades, según calculo adjunto			
			266.808,51	266.808,51

-7-

FECHA	DETALLE	REF	DEBE	HABER
31.12.01	<u>Impuesto a las transacciones</u>	6	8.004,26	
	<u>Caja</u>			8.004,26
	Registro por la compensación del crédito fiscal con el débito fiscal			
			8.004,26	8.004,26

-8-

FECHA	DETALLE	REF	DEBE	HABER
31.12.01	<u>Debito fiscal - IVA</u>	6	34.685,11	
	<u>Crédito fiscal - IVA</u>	6		18.757,44
	<u>Caja</u>			15.927,67
	Registro por la compensación del crédito fiscal con el débito fiscal			
			34.685,11	34.685,11

Formación de costo unitario con factura

CUF = costo medio fijo con factura + costo medio fijo sin factura + costo variable

CUF = 5,62 + 18,36 + 16,40 = 40,38

Participación porcentual de componentes de costo unitario

Costo medio fijo con factura = 5,62/40,38 = 0,139178

Costo medio fijo sin factura = 18,36/40,38 = 0,45468

Costo medio variable = 16,40/40,38 = 0,406142

Registro de baja contable de inventario inicial de 10 unidades Bs

-9-

FECHA	DETALLE	REF	DEBE	HABER
31.12.01	<u>Costo fijo con factura</u>	6	146,14	
	<u>Costo fijo sin factura</u>	6	477,41	
	<u>Costo variable</u>		426,45	
	<u>Inventario productos terminados</u>			1.050,00
	Registro por la baja contable de inventario inicial de 10 unidades			
			1.050,00	1.050,00

-10-

FECHA	DETALLE	REF	DEBE	HABER
31.12.01	<u>Inventario productos terminados</u>	6	403,80	
	<u>Costo fijo con factura</u>	6		56,20
	<u>Costo fijo sin factura</u>			183,60
	<u>Costo variable</u>			164
	Registro por la baja contable de inventario inicial de 10 unidades			
			403,80	403,80

HOJA DE KARDEX DE PRODUCTOS TERMINADOS EN UFV

ENTRADAS					SALIDAS					SALDOS			
Fecha	Camisas	C/U	Importe	Lote	Fecha	Nº	C/U	Importe	Lote	Fecha	Nº	C/U	Importe
01.01.01	10	40,38	403,8	A						01.01.01	10	43,67	403,8

MAYOR DE CAJA		
DEBE	HABER	SALDO DEBE
1) 18.162,73	2) 36.828,08	
	3) 93.717,39	
	4) 107.459,91	
5) 266.808,51	6) 8.004,26	
	7) 15.927,67	
284.971,24	261.937,30	23.033,94

2.3.2. Hoja de comprobación de sumas y saldos

HOJA DE COMPROBACION DE SUMAS Y SALDOS		
CUENTAS	SALDO DEBE	SALDO HABER
Caja	23.033,94	
Equipos de computación	1.489,36	
Muebles y enseres	1.412,77	
Maquinaria y equipo	8.127,66	
Activo diferido	14.008,81	
Alquileres pagados por adelantado	5.879,15	
Publicidad y propaganda pagada por adelantado		
Capital		48.916,90
Resultados acumulados	13.478,38	
Inventario de suministro	7.790,84	
Inventario de productos terminados	436,72	
Costo fijo con factura	32040,43	
Costo fijo sin factura	104.652,15	
Depreciación acumulada activo fijo		4.164,90
Amortización acumulada activo diferido		10.506,60
Previsión indemnización		18.132,78
Costo variable	93.490,12	
Ventas		232.123,40
Impuesto a las transacciones	8.004,26	
SUMAS IGUALES	313.844,58	313.844,58

2.3.3. Presentar Estados financieros ejercicio Tres y cierre

ESTADO DE RESULTADOS NAVOR		
EJERCICIO UNO EN UFV		
INGRESOS		232.123,40
Ventas	232.123,40	
EGRESOS		238.186,96
Costo fijo sin factura	104.652,15	
Costo fijo con factura	32.040,43	
Costo variable	93.490,12	
IT	8.004,26	
Utilidad del ejercicio		(6.063,55)

Comentario:

En el segundo año no tenemos utilidad por esta razón no sacamos el 25% que pertenece al impuesto sobre las utilidades de las empresas

De esta manera tampoco existe un saldo en caja a modificar

-9-

FECHA	DETALLE	REF	DEBE	HABER
31.12.02	<u>Pérdidas y ganancias</u>	7	232.123,40	
	<u>Resultados acumulados</u>	7	6.063,55	
	<u>Costo Fijo sin factura</u>	7		104.652,15
	<u>Costo Fijo con factura</u>	7		32.040,43
	<u>Costo Variable</u>			93.490,12
	<u>IT</u>			8.004,26
	Por cierre de cuentas de costo e incorporación de utilidad.			
			238.186,96	238.186,96

Fuente.: (7) Tabla de Estado de Resultados

Asiento de cierre de ventas ejercicio uno

-10-

FECHA	DETALLE	REF	DEBE	HABER
31.12.02	<u>Ventas</u>	7	232.123,40	
	<u>Pérdidas y ganancias</u>	7		232.123,40
	Por cierre de cuentas de ingreso			
			232.123,40	232.123,40

2.3.4. Balance general ejercicio tres

BALANCE GENERAL NAVOR EJERCICIO TRES			
UFV			
<u>ACTIVO</u>	<u>47.507,75</u>	<u>PASIVO Y PATRIMONIO</u>	<u>47.507,75</u>
<u>ACTIVO CORRIENTE</u>	<u>37.140,65</u>	<u>PASIVO</u>	<u>18.132,78</u>
<u>Disponibilidades</u>	23.033,94	Previsión para indemnizaciones	18.132,78
Caja	23.033,94	<u>PATRIMONIO</u>	<u>29.374,97</u>
<u>Inventario</u>	8.227,56	Capital	48.916,90
Inventario de suministros	7.790,84	Resultados acumulados	-
Inventario de productos terminados	436,72		19.541,93
<u>Pagos anticipados</u>	5.879,15		
Alquileres pagados por adelantado	5.879,15		
<u>ACTIVO NO CORRIENTE</u>	<u>10.367,10</u>		
<u>Activo fijo</u>	6.864,89		
Muebles y enseres	1.412,77		
Equipos de computación	1.489,36		
Maquinaria y equipo	8.127,66		
Depreciación acumulada activo fijo	-4.164,90		
<u>Activo diferido</u>	3.502,21		
Activo diferido	14.008,81		
Amortización activo diferido	-10506,6		

2.4. Balances generales

Valor actual neto y tasa interna de retorno sensibilizada. Emitir el criterio técnico

CUENTAS	BALANCE DE APERTURA	EJERCICIO UNO	EJERCICIO DOS	EJERCICIO TRES
Caja	7.054,25	13.291,52	18.162,73	23.033,94
Bancos	16.824,06			
Inventario de suministros		8.954,99	8.954,99	8.954,99
Inventario de productos terminados		436,72	436,72	436,72
Muebles y enseres	1.412,77	1.412,77	1.412,77	1.412,77
Equipos de computación	1.489,36	1.489,36	1.489,36	1.489,36
Maquinaria y equipo	8.127,66	8.127,66	8.127,66	8.127,66
Activo diferido	14.008,81	14.008,81	14.008,81	14.008,81
Depreciación acumulada activo fijo	0	1.388,30	2.776,60	4.164,90
Amortización activo diferido	0	3502,2	7004,4	10506,6
Previsión indemnización	0	6.044,26	12.088,52	18.132,78
Capital	48.916,90	48.916,90	48.916,90	48.916,90
RESULTADOS ACUMULADOS	0	-7.414,83	-13.478,38	-19.541,93

2.5. Cuadro de origen y uso de fondos

EJERCICIO/DETALLE	UNO	DOS	TRES
1.- ORIGEN	13.291,52	18.162,73	23.033,94
Depreciación acumulada	1.388,30	1.388,30	1.388,30
Amortización acumulada	3.502,20	3.502,20	3.502,20
Previsión indemnización	6.044,26	6.044,26	6.044,26
Publicidad y propaganda pagada por adelantado	1.366,06	0,00	0,00
Resultados acumulados	-6.063,55	-6.063,55	-6.063,55
Saldo de caja ejercicio anterior	7.054,25	13.291,52	18.162,73
2.- USO			
3.- SALDO DE CAJA	13.291,52	18.162,73	23.033,94

EJERCICIO/DETALLE	UNO	DOS	TRES
1.- ORIGEN	13.291,52	18.162,73	23.033,94
2.- USO			
3.- SALDO DE CAJA	13.291,52	18.162,73	23.033,94

3. Valor actual neto sensibilizado

Capital a invertir, $K = 48916,984$

VAN a la tasa del 10%

$$\text{VAN a } 10\% = \sum SCA - K$$

Años	Saldos de caja	(1+r)	SC/(1+r]
Uno	13.291,52	1,10	12083,199
Dos	18.162,73	1,21	15010,518
Tres	23.033,94	1,33	17305,736
Suma			44399,453
menos			
Capital			48.916,90
VAN			-4.517,45

Comentario

Con una tasa del 10% se obtiene un VAN negativo, de esta manera estamos lejos de obtener un numero 0

Capital a invertir, $K = 48916,984$

VAN a la tasa del 1%

$$\text{VAN a } 1\% = \sum SCA - K$$

Años	Saldos de caja	(1+r)	SC/(1+r]
Uno	13.291,52	1,01	13159,919
Dos	18.162,73	1,02	17804,849
Tres	23.033,94	1,03	22356,511
Suma			53321,279
menos			
Capital			48.916,90
VAN			4.404,38

Comentario

Con una tasa del 1% obtenemos un VAN positivo de 4.404,38 pero de igual manera que en el caso anterior estamos lejos de obtener un numero 0

Capital a invertir, $K = 48916,984$

VAN a la tasa del 5,1132%

VAN a 5,1132% = $\sum SCA - K$

Años	Saldos de caja	(1+r)	SC/(1+r]
Uno	13.291,52	1,05	12644,956
Dos	18.162,73	1,10	16438,665
Tres	23.033,94	1,16	19833,363
Suma			48916,984
menos			
Capital			48.916,90
VAN			0,08

Comentario

Con una tasa del 10% se obtiene un VAN negativo, pero si disminuimos la tasa a un 1% llegamos a obtener un VAN positivo, por lo que es recomendable en este caso dar una tasa intermedia, en este caso será 5,1132% para obtener un VAN igual a cero o con aproximación a la unidad

VAN	TASA DE RENDIMIENTO
-4.517,45	10%
0,08	5,1132%
4.404,38	1%

3.1. Grafico del VAN sensibilizado

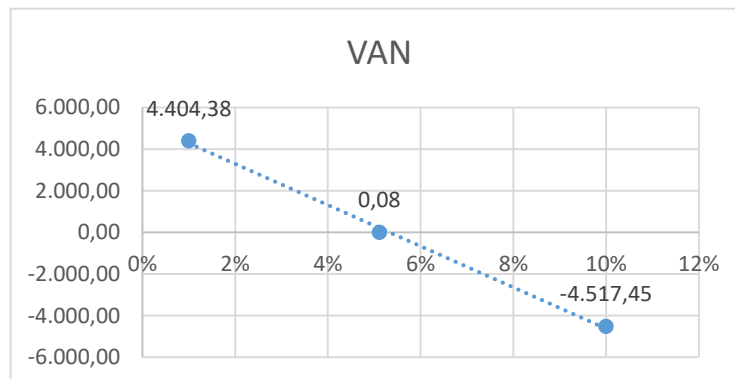

4. Tasa interna de retorno sensibilizada

Tasa interna de retorno sensibilizado en UFV

$$TIR = 5,1132\%$$

4.1. Deducción comentario – criterio de TIRS

Deducción

Cuando tenemos un VAN igual a cero o con aproximación a la unidad, la tasa de actualización, es la tasa de rendimiento de capital a invertir debido a que está igualando la expectativa o valores futuros al capital presente o a la inversa el capital presente, tendría los valores futuros del cuadro de origen usando idéntica tasa en el sentido de ser la tasa de rendimiento.

TIR tasa del 5,1132%

Años	Saldos de caja	(1+r)	SC/(1+r]
Uno	13.291,52	1,05	12644,956
Dos	18.162,73	1,10	16438,665
Tres	23.033,94	1,16	19833,363
Suma			48916,984
menos			
Capital			48.916,90
VAN			0,08

CAPITULO UNDECIMO – PLAN DE ADMINISTRACION DEL PROYECTO

1. Reglamento de funciones elaborado para tiempo de ejecución de la fundación de la empresa

➤ **Reglamento de funciones del administrador del proyecto**

- a) Encargado de encontrar la ubicación del local requerido
- b) Encargado del alquiler del inmueble y de la reestructuración que necesite
- c) Realizar los trámites necesarios para el inicio de actividades de la producción
- d) También realizara la contratación de personal de operaciones adecuadamente capacitados para los distintos puestos dentro de la empresa
- e) Realizar monitoreo de actividades y la supervisión adecuada de personal
- f) Encargado de compras de suministros y activos fijos



2. Campos de actividad en tiempo de fundación

A.- Alquiler local

Objetivo: tener un local

- Preparar condiciones del requerimiento en base o estudio de ingeniería
- Sondeo de mercado
- Calificar propuestas
- Evaluar las propuestas

- Negociar alquiler
- Cancelación y firma del documento
- Recepción del ambiente

B.- Adquisición de inventario, equipos y de suministros

Objetivo: tener suministro, comprar maquinas, equipos, muebles

- Sondeo de mercado de equipos y suministros
- Evaluación de ofertas
- Calificar propuestas
- Realizar contrato
- Recepción

C.- Contratar personal de operación

Objetivo: tener a los empleados

- Preparar requerimiento de acuerdo al perfil
- Publicar requerimientos
- Evaluar la oferta de trabajadores – hojas de vida
- Calificar la oferta de trabajadores
- Realizar los contratos

D.- Supervisar camisas en proceso

Objetivo: tener camisas en proceso

- Entregar suministro a empleados
- Verificar proceso de producción

E.- Realizar registros contables

Objetivo: tener balance de apertura

- Registro en libro diario
- Elaborar mayores – hoja de comprobación de sumas y saldos
- Elaborar balance de apertura

3. Cuadro de secuencia de actividades

CUADRO SIMPLIFICADO DE ACTIVIDADES

CODIGO	CAMPO Y ACTIVIDAD
A	Campo de adquisición del alquiler del local
A1	Sondeo de mercado
A2	Evaluar propuestas
A3	Hacer contrato de alquiler
A4	Cancelación y firma del documento
B	Campo de compra maquinas, equipos, muebles, suministros
B1	Sondeo de mercado de equipos y suministros
B2	Realizar contratos
B3	Recepción
C	Campo de contratación de personal de tiempo de ejecución
C1	Publicar el requerimiento
C2	Evaluar ofertas de trabajo
C3	Realizar los contratos
D	Campo de supervisión de camisas en proceso
E	Realizar registros contables
H	Puesta en marcha

TABLA N° 64 DE SECUENCIA DE ACTIVIDADES

Actividades principales		Actividades simultaneas	
A1	Sondeo de mercado del alquiler 3 días	B1	Sondeo de mercado de equipos y suministros
A2	Evaluar propuestas de alquiler 2 días	B2	Realizar contratos
A3	Hacer contrato de alquiler	C1	Publicar el requerimiento de la contratación del personal 1 día
A4	Cancelación y firma del documento 1 día	C2	Evaluar ofertas de trabajo
B3	Recepción	C3	Realizar los contratos
D	Supervisar camisas en proceso		
E	Realizar registros contables 8 días		
H	Puesta en marcha - conclusión		

4. Planificación con Red de flechas

Red de flechas

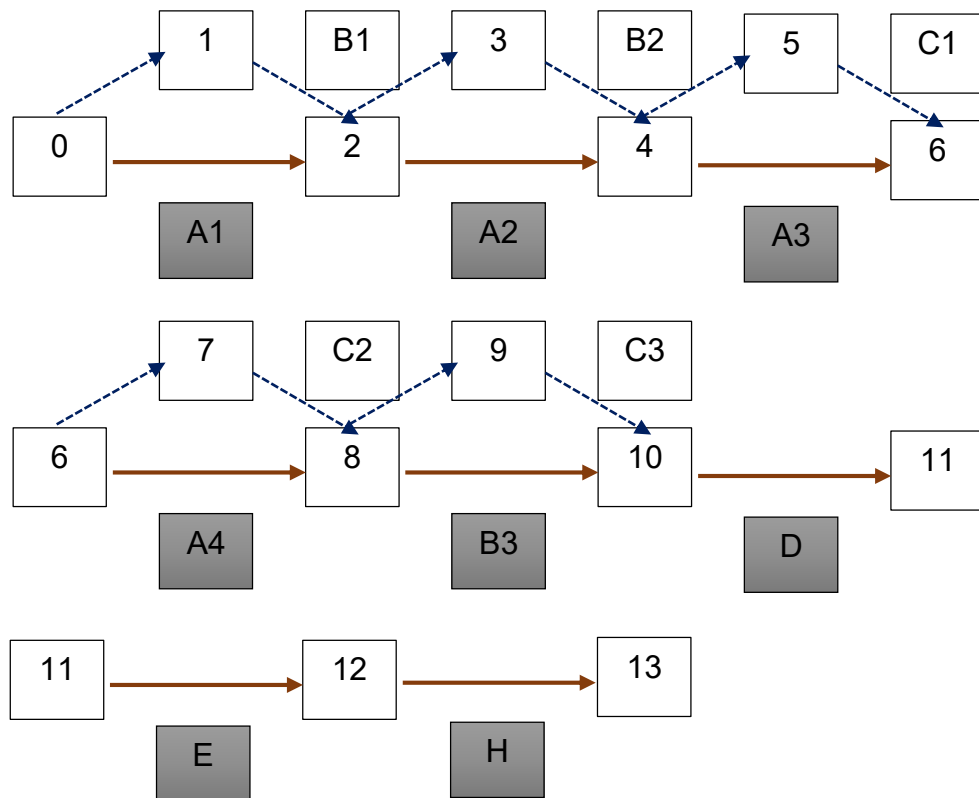

5. Programación con cuadro de secuencia de actividades

TABLA N° 65

CUADRO DE SECUENCIA DE ACTIVIDADES CON PROGRAMACION

Actividades principales		Tiempo optimista TO	Tiempo pesimista TP	Actividades simultaneas	
A1	Sondeo de mercado del alquiler	5 días	7 días	B1	Sondeo de mercado de equipos y suministros
A2	Evaluar propuestas de alquiler	2 día	3 días	B2	Realizar contratos
A3	Hacer contrato de alquiler	1 día	2 días	C1	Publicar el requerimiento de la contratación del personal 1 día
A4	Cancelación y firma del documento	2 día	4 días	C2	Evaluar ofertas de trabajo
B3	Recepción	4 días	4 días	C3	Realizar los contratos
D	Supervisar camisas en proceso	30 días	45 días		
E	Realizar registros contables	8 días	10 días		
H	Puesta en marcha - conclusión				
	Total	52 días LO+PP	75 días LO+TP		Holgura total 23 días
	Actividades criticas	A1 y D	69 días		Total holgura 17 días

6. Programación con red de flechas

Cuadro de doble entrada, tiempo pesimista

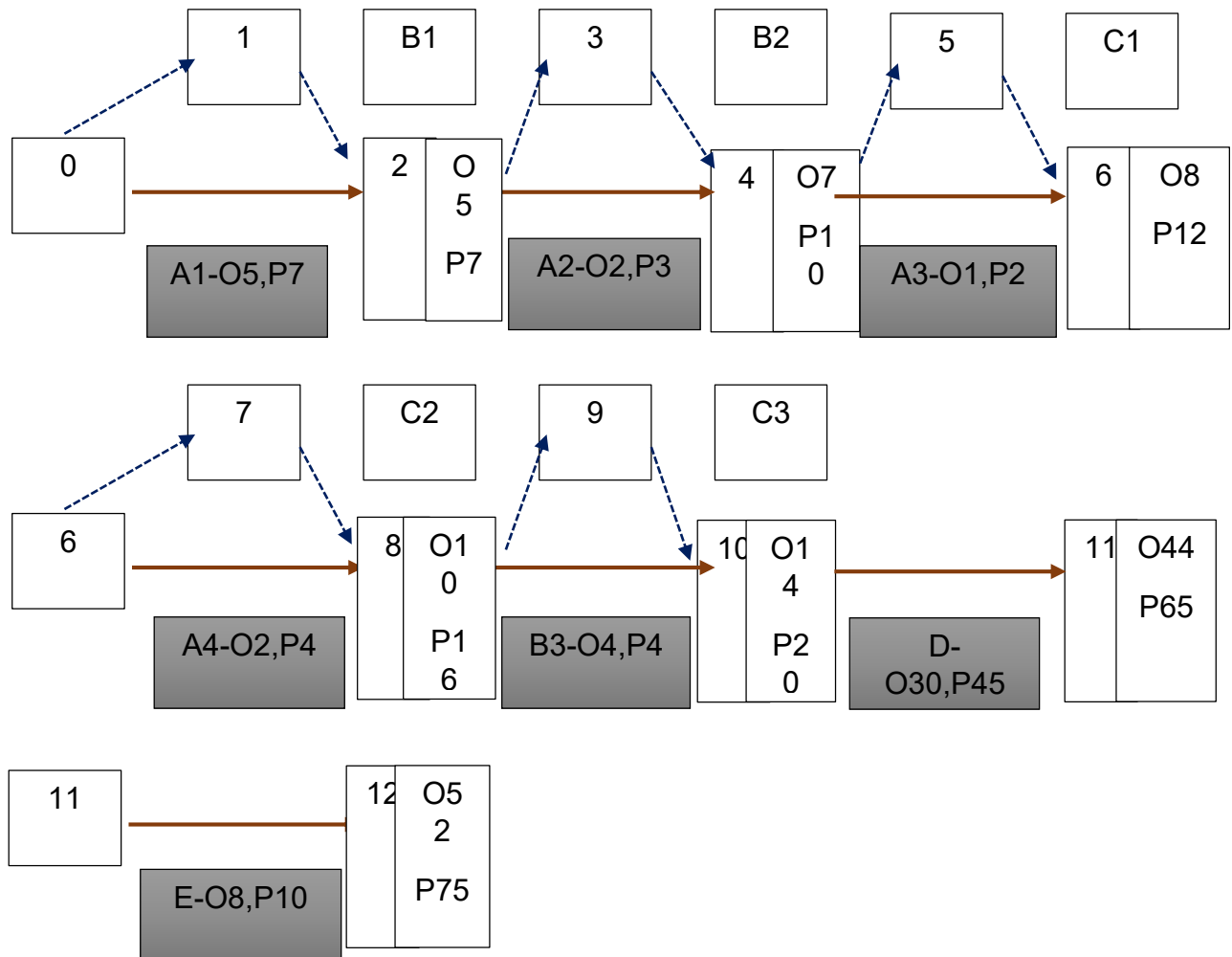

7. Programación con cuadro de doble entrada – tiempo optimista y programación con cuadro de tiempo pesimista

7.1. Tiempo optimista

TABLA N° 66

CUADRO DE DOBLE ENTRADA TIEMPO PESIMISTA

Códigos	10 días	20 días	30 días	40 días	50 días	60 días	70 días	80 días
A1, B1	----- -----							
A2, B2	--- ---							
A3, C1		-- --						
A4, C2		---- ----						
B3, C3		---- ----						
D			-----	-----	-----	-----	-----	
E								
H								

7.2. Tiempo pesimista

TABLA N° 67

CUADRO DE DOBLE ENTRADA TIEMPO OPTIMISTA

Códigos	10 días	20 días	30 días	40 días	50 días	60 días	70 días	80 días
A1, B1	---- ----							
A2, B2	-- --							
A3, C1	- -							
A4, C2	-- --							
B3, C3		---- ----						
D		-----	-----	-----	----			
E								
H								

CAPITULO DUODECIMO – ANEXOS

1. Anexo de organización de ingreso ha mercado

ANEXO N° 01

REQUISITOS PARA LA OBTENCION DEL NIT

- 1.- Testimonio de Constitución de Sociedad/Personería Jurídica/Acta de Asamblea debidamente notariada.
- 2.- Poder notariado que establezca las facultades del Representante Legal de la entidad.
- 3.- Documento de Identidad vigente del Representante Legal.
- 4.- Factura o aviso de cobranza de consumo de energía eléctrica del Domicilio Fiscal y Habitual del Representante Legal, cuya fecha de emisión no tenga una antigüedad mayor a 60 días calendario (**) a la fecha de inscripción
- 5.- Croquis del Domicilio Fiscal y Habitual del Representante Legal

Debe presentar documentos originales, los mismos serán devueltos a la conclusión de la inscripción.

(**) Para domicilios de zonas fronterizas y áreas rurales, podrá tener una antigüedad de 180 días posteriores a la fecha de emisión.

ANEXO N° 02
PROCEDIMIENTO PARA LA OBTENCION DEL NIT

Una vez obtenidos los documentos requeridos

1. Los emprendedores bolivianos deben aproximarse al SIN (Servicio Nacional de Impuestos) de su jurisdicción entregando al funcionario los documentos requeridos.
2. El funcionario solicita la información básica al emprendedor y también captura los antecedentes tributarios en el sistema.
3. El funcionario imprime reporte preliminar con la información proporcionada el mismo debe ser revisado (o corregido).
4. Firma el formulario.
5. Imprime el reporte definitivo como constancia de la inscripción.
6. El funcionario imprimirá la constancia de su inscripción con su Numero de Identificación Tributaria – NIT

Si el contribuyente no recibe los documentos debe apersonarse a la Gerencia Distrital de su jurisdicción

ANEXO N° 3

SONDEO DE MERCADO DE ABOGADOS - MINUTAS



ANEXO N° 4

SONDEO DE MERCADO NOTARIO DE FE PÚBLICA



ANEXO N° 5

SONDEO DE MERCADO DE PERIODICOS



ANEXO N° 6

REQUISITOS PARA LA INSCRIPCIÓN DE UNA SOCIEDAD DE RESPONSABILIDAD LIMITADA (S.R.L.) A FUNDAEMPRESA

Requisitos

1. Formulario Virtual de solicitud de Inscripción con carácter de declaración jurada, debidamente llenado y firmado por el representante legal. Ingresando a www.miempresa.gob.bo.
2. Testimonio de escritura pública de constitución social, en original o fotocopia legalizada legible. El mencionado instrumento debe contener los aspectos previstos en el Art. 127 del Código de Comercio y adecuarse a las normas correspondientes al tipo societario respectivo establecidas en el mismo cuerpo normativo.
3. Publicación del testimonio de constitución en la Gaceta Electrónica del Registro de Comercio, que Contenga las partes pertinentes referidas a:
 - a. Introducción notarial de la escritura pública en la que conste el N° de instrumento, lugar, fecha, Notaria de Fe Pública y Distrito Judicial.
 - b. Transcripción en extenso y textual de las cláusulas establecidas en los incisos 1 al 7 del Art.127 del Código de Comercio.
 - c. Conclusión y concordancia de la intervención del Notario de Fe Pública.
4. Testimonio de poder del representante legal original o fotocopia legalizada legible, para el caso en el que la escritura pública de constitución no determine el nombramiento del mismo. No se requiere la inclusión del acta de asamblea. Si el representante legal es extranjero debe presentar el documento original que acredite la radicatoria en el país (únicamente para verificación), debiendo constar en el mismo alternativamente: visa de objeto determinado, permanencia temporal de un año, permanencia temporal de dos años, visa múltiple o permanencia indefinida, acompañando una fotocopia simple de dicho documento firmada por el titular. En su caso, puede también presentar certificación original o fotocopia legalizada extendida por el Servicio Nacional de Migración - SENAMIG.

Arancel

- S.R.L. / Soc. Colectiva y en Comandita simple: Bs. 455,00

ANEXO N° 7

PROCEDIMIENTO PARA LA INSCRIPCION A FUNDAEMPRESA

Presentada la documentación requerida en Ventanilla de Atención al Cliente, se efectúa la constatación del cumplimiento de los requisitos exigidos, el cobro del arancel correspondiente y la emisión del código de trámite que identifica el cargo de recepción. En caso que el representante legal sea extranjero, Ventanilla de Atención al Cliente debe efectuar la verificación de la fotocopia simple con el documento original que acredite la radicatoria del mismo, y una vez verificado debe ser devuelto dicho original en forma inmediata al cliente.

Ingresado el trámite, se remite en el día al Jefe de Oficina de Sede o Gerencia de Área, para el reparto al Analista Jurídico, quien luego de efectuar el análisis jurídico y verificar el cumplimiento de las formalidades legales establecidas, puede efectuar el registro de la sociedad o en su caso observar el trámite.

- En el primer caso, se otorga el número de Matrícula de Comercio a la sociedad, y se procede a digitar las partes pertinentes de la documentación que corresponda al trámite. Luego, se procede a la digitalización de la documentación en el sistema informático y archivo físico correspondiente, pudiendo Ventanilla de Atención al Cliente extender la respectiva Matrícula de Comercio y los certificados pertinentes.

- En el segundo caso, se emite una nota de devolución del trámite en la que se determinan las razones por las que el mismo ha sido observado y cómo puede subsanarse; derivándose la documentación del trámite a Ventanilla de Atención al Cliente, para su devolución.

En caso de reingreso del trámite, adjuntando testimonio de aclarativa, complementación o modificación al instrumento de constitución, el Analista

ANEXO N° 8

REQUISITOS PARA LA AFILIACION A LA CAJA DE SEGURO SOCIAL

1. FORM. AVC-01 (SIN LLENAR) NOTA: EL FORMULARIO DEBE TENER LA FIRMA DEL REPRESENTANTE LEGAL Y SELLO DE LA EMPRESA
2. FORM. AVC-02 (SIN LLENAR) NOTA: ADQUIRIR EL FORMULARIO EN LA UNIDAD DE TESORERIA REGIONAL LA PAZ, CAJA 1 "VENTA DE FORMULARIOS", POR UN COSTO DE Bs.13.
3. FORM. RCI-1 A (SIN LLENAR) NOTA: EL FORMULARIO DEBE TENER LA FIRMA DEL REPRESENTANTE LEGAL Y EL NUMERO DE CEDULA DE IDENTIDAD.
4. SOLICITUD ESCRITA DIRIGIDA A LA JEFATURA DE AFILIACION REGIONAL LA PAZ.
5. FOTOCOPIA NITIDA DEL C.I. DEL REPRESENTANTE LEGAL O PROPIETARIO Y PODER NOTARIADO LEGALIZADO.
6. FOTOCOPIA NITIDA DEL NIT Y CERTIFICADO ELECTRONICO.
7. BALANCE DE APERTURA FIRMADO POR EL COLEGIO DEPARTAMENTAL DE AUDITORES O CONTADORES.
8. UN ORIGINAL Y CINCO COPIAS DE LA PLANILLA DE HABERES FIRMADA POR LOS TRABAJADORES EN LA CASILLA RESPECTIVA.
9. NOMINA DEL PERSONAL CON FECHAS DE NACIMIENTO.
10. CROQUIS DE UBICACIÓN DE LA EMPRESA.
11. EXAMEN PREOCUPACIONAL POR CADA TRABAJADOS.
NOTA: ADQUIRIR EL RECIBO PARA EL EXAMEN EN EL UNIDAD DE TESORERIA REGIONAL LA PAZ, CAJA 2 "DEPOSITOS", POR UN COSTO DE Bs100 POR

ANEXO N° 9

PROCEDIMIENTO PARA LA AFILIACION A LA CAJA NACIONAL DE SALUD

AFILIACIÓN A LA CAJA NACIONAL DE SALUD - CNS

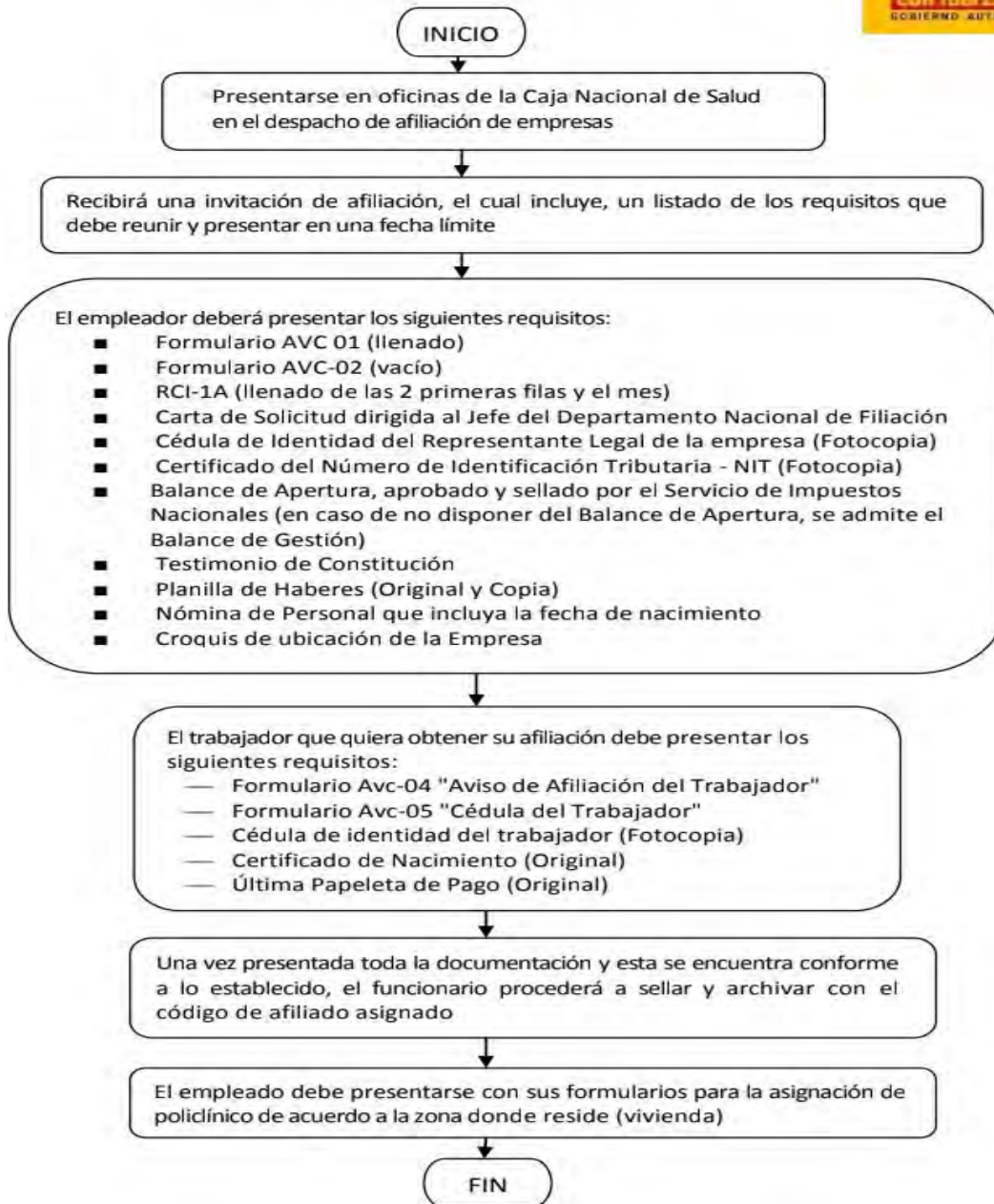

ANEXO N^a 10

Original Archivo Nacional

CAJA NACIONAL DE SALUD
DEPARTAMENTO DE AFILIACION
AVISO DE AFILIACION DEL EMPLEADOR **Bs. 5.-** Form. AVC - 01
N^o 0004193

(1) Nombre o Razón Social del Empleador			(2) Número del Empleador		
(3) Ubicación del Centro de trabajo		(4) Domicilio Legal			
Departamento	Localidad	Zona	Calle	N ^o .	Teléfono
(5) Nombre del Propietario o Representante Legal			(6) Fecha Iniciación de Actividades		
(7) Actividad Económica			(8) Número Trabajadores	(9) N ^o . Padron Renta	
(10) Lugar y fecha de Presentación					(12) SELLO FECHA DE RECEPCION EN LA C.N.S.
(11) Sello y Firma del Propietario o Representante Legal					

Edit. "Caseguraf" C.N.S. Ingavi 1066 - 1000 Bloks. 50x3 del 00001 al 50.000 - 03/2016

Scanned by TapScanner

ANEXO N^a 11

CAJA NACIONAL DE SALUD
SISTEMA DE COTIZACIONES **Bs. 3.-** Form. RCI - 1A
COMPROBANTE DE PAGO MENSUAL DE APORTES N^o 268672

(1) NOMBRE O RAZON SOCIAL DEL EMPLEADOR		(2) N ^o NIT	(3) N ^o del Empleador	(4) N ^o del Asegurado
DOMICILIO ZONA		CALLE	NÚMERO	TELÉFONO
(5)		(6) N ^o Comprobante		

CORRESPONDIENTE AL MES DE _____ DE _____

		ACTIVIDAD DEL EMPLEADOR	N ^o TRAB.	TOTAL SALARIOS	TASA	MODULO	COTIZACION	KARDIXTA
DEBITADO	RIESGOS PROFESIONALES A CORTO PLAZO							
		1.- ENFERMEDAD COMUN	CASOS	IMPORTE				
		2.- MATERNIDAD						
		3.- ACCIDENTE DE TRABAJO						
		4.- ENFERMEDAD PROFESIONAL						
	TOTAL							
RECARGOS	RECARGO DE LEY				IMPORTE		VERIFICADOR	
	INTERÉS							
	MULTAS							
	TOTAL A CANCELAR							
	SALDO EN FAVOR DE LA C.N.S.							
	SALDO EN FAVOR DEL EMPLEADOR							

ABONADO	Como representante legal de la empresa declaro bajo juramento la exactitud de los datos consignados en este documento		(11) FORMA DE PAGO	BANCO	N ^o CONTROL
	Firma		CH. N ^o		
	Carnet de Identidad N ^o		EFFECTIVO		
			TOTAL PAGADO		

OBSERVACIONES.	LIQUIDADADO POR:	CAJA - RECIBIDO POR:	(12) REGISTRO DE CAJA

XXLPAPEL - 3.600 Block's 50 x 5 del 180.001 al 360.000 - 11 / 2019

Scanned by TapScanner

ANEXO N° 12

PROCEDIMIENTO PARA LA INSCRIPCIÓN EN LA ADMINISTRADORA DE FONDO DE PENSIONES

Aquí se registra en el Seguro Social Obligatorio de largo plazo – SSO , sirve para el bienestar de sus empleados con pensiones justas y dignas “Las Administradoras de Fondos de Pensiones son las encargadas de administrar los recursos de los trabajadores cuando los mismos lleguen a una edad avanzada.

El principal objetivo es incrementar el nivel de ahorro del país, de acuerdo a las leyes vigentes, todas las empresas están obligadas a registrarse ante las AFP's. Actualmente existen dos AFP's vigentes. (BBVA PREVISIÓN AFP S.A. y FUTURO DE BOLIVIA S.A. AFP)

A continuación le presentamos los requisitos para cada una de ellas.

FUTURO DE BOLIVIA S.A. AFP

REGISTRO DE EMPRESAS

Se debe llenar el Formulario de Inscripción del Empleador, el mismo que adquiere la calidad de Declaración Jurada del Representante Legal o Máxima Autoridad Ejecutiva, quien libre y expresamente declara que son válidos los datos consignados en dicho Formulario al momento de su suscripción, para ello debe adjuntar lo siguiente :

REQUISITOS:

1. Fotocopia simple del NIT (Número de Identificación Tributaria)
2. Fotocopia simple Documento de Identidad del Representante Legal.
3. Fotocopia del Testimonio de Poder del Representante Legal (si corresponde).

Sobre la Afiliación:

Es de carácter permanente, sea que el Afiliado se mantenga o no trabajando en relación de dependencia laboral, ejerza una o varias actividades simultáneamente y tenga varios o ningún Empleador.

REGISTRO DE PERSONAS

El registro es la concreción de la afiliación, la misma que se da una vez que el afiliado procede al llenado y firma del Formulario de Registro y se obtiene un Número Único Asignado (NUA) por parte de la AFP. Todas las personas con relación de dependencia laboral deben registrarse de manera obligatoria a una de las AFP, subsistiendo su derecho a cambiar posteriormente de manera voluntaria de AFP, de acuerdo al reglamento. Todo Empleador tiene la obligación de registrar a sus dependientes.

Llenado del Formulario de Registro

4. Consigne Firma del Afiliado³. Los datos estén correctamente llenados
5. No existan vicios de Nulidad. Ni contenga errores o tachaduras

REQUISITOS

6. Fotocopia del documento de identidad que acredite la identidad del Afiliado que contenga los datos y firma del representante de la AFP.
7. Al momento del Registro, es obligación de la AFP, llenar y firmar de manera conjunta con el Afiliado el Formulario de Declaración de Derechohabientes.

COSTO

No tiene costo alguno

ANEXO N° 13



Formulario de Inscripción del Empleador
Sistema Integral de Pensiones

(LLENAR A MÁQUINA O LETRA IMPRENTA)
LOS DATOS CONSIGNADOS EN EL PRESENTE FORMULARIO TIENEN CALIDAD DE DECLARACIÓN JURADA

N° de Declaración

447898

1. TIPO DE FORMULARIO

INSCRIPCIÓN ACTUALIZACIÓN DE DATOS

2. FECHA DE INICIO DE ACTIVIDADES

____/____/____
Día Mes Año

3. FORMA DE MANEJO DE CORRESPONDENCIA

CENTRALIZADA DISTRIBUCIÓN POR SÍTIO DE TRABAJO

4. TIPO DE IDENTIFICACIÓN

NIT GOB SUP

5. NÚMERO DE IDENTIFICACIÓN

6. NOMBRE Y APELLIDOS O RAZÓN SOCIAL

7. OFICINA

CASA-MATRIZ SUCURSAL

8. N° TOTAL DE TRABAJADORES

9. MATRÍCULA DE COMERCIO

10. RÓTULO DE LA EMPRESA

11. TIPO DE SOCIEDAD COMERCIAL

CODIGO: _____ ESPECIFICACION: _____

12. DEPARTAMENTO

13. PROVINCIA

14. CIUDAD O LOCALIDAD

15. ZONA O BARRIO

16. AVENIDA/CALLE/PASAJE

17. EDIFICIO/NÚMERO/BLOQUE

18. OFICINA

19. TELÉFONOS

20. FAX

21. CASILLA

22. E - MAIL

23. DATOS DEL REPRESENTANTE LEGAL

APELLIDO SEGUINDO APELLIDO APELLIDO DE CASADA PRIMER NOMBRE SEGUNDO NOMBRE

24. TIPO DE IDENTIFICACIÓN DEL REPRESENTANTE LEGAL

CI RUN PAS CE

25. NÚMERO DE IDENTIFICACIÓN DEL REPRESENTANTE LEGAL

26. ACTIVIDAD PRINCIPAL DE LA EMPRESA (SECTOR)

CODIGO: _____ DESCRIPCIÓN: _____

27. TIPO DE EMPRESA

ESTATAL _____ PRIVADA _____

28. NOMBRE DEL NOTARIO QUE EMITIÓ EL PODER DE REPRESENTANTE LEGAL

29. NÚMERO DEL PODER DE REPRESENTANTE LEGAL (*)

30. FECHA DE EMISIÓN DEL PODER DE REPRESENTANTE LEGAL

____/____/____
Día Mes Año

DE ACUERDO AL ART. 2 DEL D.S. 29537 DEL 1° DE MAYO DE 2006, DEBE ADJUNTAR AL PRESENTE FORMULARIO DE INSCRIPCIÓN EL TESTIMONIO DE PODER DEL REPRESENTANTE LEGAL Y UNA COPIA DE SU DOCUMENTO DE IDENTIDAD, QUE ACREDITE SU REPRESENTACIÓN, CUANDO CORRESPONDA.

AGENCIAS Y SUCURSALES											
PAGO EN FORMA SEPARADA	NOMBRE DE LA AGENCIA O SUCURSAL (RÓTULO DE LA EMPRESA)	DEPARTAMENTO	PROVINCIA	CIUDAD O LOCALIDAD	ZONA/BARRIO	AVENIDA/CALLE/PASAJE	EDIFICIO/N° BLOQUE	OFICINA	CASILLA	TAX	TELÉFONO

LLENAR LAS FILAS CORRESPONDIENTES, REGISTRANDO EN LA CASILLA PAGO EN FORMA SEPARADA LA LETRA "S" SI LA SUCURSAL REALIZA PAGOS EN FORMA SEPARADA A LA CASA MATRIZ O LA LETRA "N" SI LA SUCURSAL PAGA EN FORMA CENTRALIZADA A TRAVÉS DE SU CASA MATRIZ.

....., tengo conocimiento de que la falsedad de los datos consignados en el presente Formulario, constituye un delito tipificado en el parágrafo II del artículo 345 B del Código Penal Boliviano, cuya consecuencia es la privación de libertad de tres a cinco años y multa de sesenta a doscientos días.

EMPRESARIO DE LA AFP

FECHA: _____

ACLABRACION DE FIRMA

SELLO REGISTRACIÓN AFP

LUGAR: _____

FECHA: _____

FIRMA DEL REPRESENTANTE LEGAL

Juro la veracidad y exactitud presente declaración

ACLABRACION DE FIRMA

Juro la veracidad y exactitud presente declaración

SELLO DE LA EMPRESA O EMPESADO

....., en el llenado del formulario comuníquese con nosotros.

Scanned by TapScanner

ANEXO N° 14

REQUISITOS PARA OBTENER LA PATENTE MUNICIPAL Y EL COSTO DE LICENCIA DE FUNCIONAMIENTO.

Requisitos

En caso de persona natural

- Fólder con sujetador que contenga la siguiente documentación:
- Formulario de solicitud de licencia de funcionamiento (recabar y llenar en plataforma de atención al contribuyente).
- Original y fotocopia de la cédula de identidad del titular.
- Fotocopia de la última factura de luz (anverso y reverso), que acredite la dirección del domicilio de la actividad económica.
- Fotocopia del NIT y certificado de inscripción (si tiene).
- Croquis de ubicación de la actividad económica y superficie de distribución de los ambientes, expresados en metros cuadrados.
- Para actividades que cuentan con una superficie mayor a 150 metros cuadrados, deberá presentar plano elaborado por un arquitecto.

En caso de personas jurídicas, agregar

ANEXO N° 15

PROCEDIMIENTOS A SEGUIR PARA OBTENER LA PATENTE MUNICIPAL Y EL COSTO DE LICENCIA DE FUNCIONAMIENTO.

Procedimiento

1. Solicite verbalmente información y requisitos en la plataforma de atención al ciudadano Sitr@m, ubicada en el Centro Multipropósito del Mercado Camacho.
2. Inicie el trámite con la presentación de toda la documentación validada en la plataforma de atención al ciudadano Sitr@m. Le otorgarán un formulario de solicitud de licencia de funcionamiento, mismo que debe presentar debidamente llenado.
3. Personal hace revisión de todos los documentos presentados y los datos del formulario. En caso de observación, devuelve todos los documentos presentados. En el caso de establecimientos donde se realizará la manipulación de alimentos, veterinarias y/o peluquerías caninas, casas funerarias y/o salones velatorios, actividades relacionadas con el mantenimiento y reparación de automóviles como: lavado de autos, cambio de aceite, chapería y pintura; se remite la solicitud a la Oficina Desconcentrada de la Intendencia Municipal (ODIM), para que ésta realice la inspección correspondiente, emitiendo un informe de rechazo, observación o aprobación, según corresponda.
4. Personal designado procede a la Inspección de forma conjunta con el personal del negocio, en el establecimiento donde funcionará la actividad económica para verificar el cumplimiento de las condiciones previstas para la actividad y los datos técnicos del establecimiento declarado en el formulario. El inspector emite el informe con el resultado de la inspección.
5. Fin del trámite. Se le hace entrega de licencia de funcionamiento a presentación de su CI. O poder notariado en la Plataforma de atención al contribuyente del Área de

2. Anexo de estudio de mercado



ANEXO N° 16

SONDEO DE MERCADO DE IMPRENTAS



3. Anexo de proceso de transformación

ANEXO N° 17

SONDEO DE MERCADO DE TELAS OXFORD



ANEXO N° 18

SONDEO DE MERCADO de HILOS



ANEXO N° 19

SONDEO DE MERCADO de BOTONES



ANEXO N° 20

SONDEO DE MERCADO DE ENTRETELAS

En bolivianos



4. Anexo de obras civiles

ANEXO N° 21



Alquiler local comercial

5. Anexo de inversión fotos maquinas, equipos

ANEXO N° 22

SONDEO DE MERCADO MAQUINARIAS Y EQUIPOS



SIRUBA COMERCIAL
"MOISES" E HIJOS

MOISES CALLE CONDORI
PROPIETARIO

REPRESENTANTE OFICIAL PARA BOLIVIA

JUKI CONSEW

Oficina Central: Villa Dolores calle 10 N° 220 • Tel/Fax: 2-2812722
Cels.: 71957807 - 77771913 - 77778075
email: sirubbamoises@hotmail.com - luis.vidal2011@hotmail.com El Alto La Paz



BI-MAQ

Venta de Máquinas y Repuestos Originales

73587769 Pedro

735

77

Suc. 1 Av. Alfonso Ugarte, Galeria DANELY N° 350
Suc. 2 Calle Nery N° 3061
bely_66_9@hotmail.com

C. L. de la Vega
Galeria Danely 350
C. Nery 3061
Av. Alfonso Ugarte
Av. 16 de Julio
Av. 16 de Julio
Plaza 16 de Julio LIBERTAD

ANEXO N° 23

SONDEO DE MERCADO EQUIPOS DE COMPUTACION



LP SYSTEM BOLIVIA
Servicio y Asesoramiento
Técnico en computación y sistemas

Venta, Mantenimiento, Reparación
Actualización de computadoras.
Instalación y configuración de Redes LAN.
Configuración para café internet
Instalación de Circuito Cerrado (CCTV) y
Cámaras de Vigilancia.
Control de Acceso
Desarrollo de Software

Linux   

C. Eloy Salmón N° 929 Centro Comercial Gran Poder 1° Piso Of N° 9
Telf. 2459130 Cel. 740 78887 - 772 18881 e-mail. lpsystembolivia@hotmail.com



S&B COMPUTER
VENTA DE COMPUTADORAS, PARTES Y
ACCESORIOS EN GENERAL

Betty Rojas Guiser
PROPIETARIA

LG EPSON CREATIVE Genius SAMSUNG Kingston ASRock

Com. Chiriguano PASILLO 1 LOCAL 127 B 70830770 - 77647821
E-mail: SiB_computer@hotmail.com / Santa Cruz - Bolivia

ANEXO N° 24

SONDEO DE MERCADO VITRINAS, MESA DE CORTE Y SILLAS

En bolivianos

