

UNIVERSIDAD MAYOR DE SAN ANDRÉS

FACULTAD DE CIENCIAS SOCIALES

**CARRERA DE CIENCIAS DE LA COMUNICACIÓN
SOCIAL**



**Serie de reportajes audiovisuales sobre el rock en la ciudad de
La Paz entre los años 2000- 2019**

Gran Reportaje

**Trabajo Dirigido en el escenario de géneros periodísticos presentado para la obtención del
Grado de Licenciatura**

POR: JUAN PABLO FLOR ALCONZ

IAN ZOL SANCHEZ URIA

TUTOR: LIC. BERNARDO MONASTERIOS MENECE

**LA PAZ - BOLIVIA
2021**

CALIFICACIONES

DEDICATORIA

“Al arte y a la ciencia que liberarán nuestros espíritus, a mis ascendentes y a mis descendientes, a mis hermanos de sangre y a los de espíritu, a los justos, a los ingenuos y a Bernardo Monasterios por iluminar este camino.

Juan Pablo Flor Alconz

“A mi familia por dejarme soñar, a la música por hacer mis sueños realidad.

Al amor por darme vida, a la vida por la muerte.

A la muerte por hacerme sentir vivo

... y que vuelo con libertad”

Ian Zol Sanchez Uria

Índice

RESUMEN	1
Introducción	2
CAPÍTULO I: Situación problemática	5
1. Descripción del problema	6
2. Objetivos	6
2.1 Objetivo general	6
2.2 Objetivos específicos	7
3. Alcances y límites	7
3.1 Alcances	7
3.2 Límites	7
4. Diagnóstico	8
4.1. Documentos sobre el Rock Internacional	8
4.2 Documentos sobre el Rock en Bolivia	9
4.2.1 Productos audiovisuales	12
4.3 Fuentes personales	12
CAPITULO II: Marco Teórico	20
1. La Comunicación	21
1.1 La Comunicación Social	22
2. La tuba de Schramm	22
3. La Narrativa Transmedia	28
3.1 La Narrativa Cross-media	29
3.1.1 Soportes, canales y formatos	31
4. Aplicación de la Narrativa Cross-media en la Tuba de Schramm	32
CAPITULO III: Marco Conceptual	35
1. Periodismo	36
1.1. Concepto	36
1.2. Información	36
1.3 Noticia	37

1.4. Interés público.....	37
2. Géneros periodísticos.....	38
2.1 Género informativo.....	38
2.1.1 Nota informativa (Noticia).....	38
2.1.2 Entrevista	39
2.1.3 Reportaje.....	39
2.2 Género de opinión	40
2.2.1 Artículo.....	40
2.2.2 Editorial	40
2.2.3 Columna	41
2.2.4 Crítica	41
2.3 Género interpretativo	42
2.3.1 Entrevista interpretativa	42
2.3.2 Crónica interpretativa	43
2.3.3 Reportaje interpretativo.....	43
3. Reportaje.....	43
3.1 Características del reportaje	44
3.2 Funciones del reportaje.....	44
3.3 Objetivos del reportaje.....	45
3.4. Tipos de reportaje	45
3.4.1. Reportaje escrito	45
3.4.2 Reportaje radial.....	46
3.4.3 Reportaje audiovisual.....	46
3.4.3.1. Características del reportaje audiovisual.....	47
3.4.3.2 Tipos de reportaje audiovisual	50
3.4.3.3 Pasos para realizar el reportaje audiovisual	51
3.4.3.4 Técnicas para conseguir información para el reportaje.....	52
3.4.4 Gran Reportaje	53
CAPÍTULO IV: Metodología	54
1. Estrategia metodológica.....	55

2. Pragmatismo	55
3. Métodos	56
3.1 Deductivo	56
3.2. Biográfico	57
4 Técnicas.....	57
4.1. Entrevista a profundidad	57
4.2 Observación	57
4.2.1 Fichas de observación o Notas de campo.....	58
4.3. Lectura analítica	58
5. Diseño de la investigación	59
5.1. Clasificación del estudio de investigación	59
5.1.1. Diseño Descriptivo.....	59
5.1.2 No experimental Transversal.....	59
5.1.2.1 Alcance del diseño No Experimental Transversal	59
5.1.2.1.1 Transversal descriptivo	59
CAPITULO V: PROPUESTA DE PRODUCCIÓN.....	61
CARPETA DE PRODUCCIÓN	62
1. INFORMACIÓN GENERAL DEL CONTENIDO	62
1.1 SINOPSIS.....	62
1.2 FICHA TÉCNICA	62
2. PLANIFICACIÓN DE PRODUCCIÓN	64
2.1 MATRIZ DE PREGUNTAS	64
2.2 CRONOGRAMA DE ENTREVISTAS	65
2.3 PLANTILLAS DE PRODUCCIÓN	68
2.4 PAUSEO DE CLIPS DE ENTREVISTAS.....	87
3 GUIÓN DE PRODUCCIÓN	122
3.1 GUIÓN LITERARIO.....	122
DOS DÉCADAS DE ROCK PACEÑO	122
Capítulo primero	123
Capítulo segundo	138

Capítulo tercero	153
3.2 ESCALETA	165
CAPÍTULO PRIMERO	165
CAPÍTULO SEGUNDO	171
CAPÍTULO TERCERO	175
3.3 GUIÓN TÉCNICO	182
Capítulo 1	182
Capítulo 2	195
Capítulo 3	208
4. PRESUPUESTO	219
CONCLUSIONES Y/O RECOMENDACIONES	219
BIBLIOGRAFÍA	224
ANEXOS	228

RESUMEN

El presente documento académico contiene el proceso de elaboración de un Gran Reportaje, empleando la teoría de la Tuba de Schramm en conjunto con la narrativa Cross-media como herramientas teóricas para la difusión del producto enfocado a los nuevos medios de comunicación, las Redes sociales. El Gran Reportaje se divide en tres capítulos que muestran los acontecimientos históricos más importantes del rock paceño y su relación con la sociedad entre los años 2000 y 2019.

El presente trabajo se estructura en los siguientes capítulos: Situación problemática, marco teórico, marco conceptual, metodología y conclusiones.

Palabras clave: Reportaje, redes sociales, internet, rock, La Paz.

Summary

This academic document contains the process of preparing an audiovisual report, using the cross-media narrative to adapt to the new media - Social and web networks - to achieve better dissemination to today's society. The report is divided into three episodes that show the history of La Paz rock and its relationship with society between 2000 and 2019.

The report is studied from a Structural - Functionalist paradigm, addressing Schramm's Tuba in conjunction with the cross-media narrative. This paper is structured in the following chapters: Problematic situation, theoretical framework, conceptual framework, methodology and conclusions.

Keywords: Report, social networks, internet, rock, La Paz.

Introducción

La carrera de Ciencias de la Comunicación Social de la Universidad Mayor de San Andrés forma profesionales especializados en las siguientes menciones: planificación y políticas de la comunicación, comunicación y educación alternativa y popular, producción audiovisual y periodismo. Además, con el fin de fortalecer las herramientas teóricas aprendidas en clase, se ofrece un campo práctico titulado “talleres” que a pesar de que sólo se enfocan en algunos medios de difusión como: prensa, radio y televisión, el presente trabajo tiene como objetivo aplicar el conocimiento audiovisual para poder producir un Gran Reportaje que se difundirán en internet, a través de las redes sociales como Facebook, Instagram y YouTube. Respetando el reglamento de la carrera donde dicha investigación entraría a la categoría de Trabajo Dirigido en el ámbito de los Géneros Periodísticos el cual, “se concreta en explotar todo el universo de posibilidades que ofrece la prensa, la radio, los audiovisuales y la multimedia, esto equivale a producir mensajes comunicacionales” (UMSA, 2013, Página 3).

Así también el Reglamento de Trabajo Dirigido indica que: ...pueden ser trabajados: documentales para televisión, radioteatros, cortometrajes, libros electrónicos y todo el repertorio de posibilidades del periodismo impreso, radiofónico y televisivo, como reportajes, perfiles, crónicas, análisis, entre otros. Sus requisitos esenciales son: 1) ser producto inédito y 2) haber sido trabajado bajo algún eje temático. Mencionado los contenidos curriculares anteriormente, cabe recalcar que el taller teórico-práctico de televisión se da a partir del segundo hasta el quinto año de la carrera de Comunicación Social de la Universidad Mayor de San Andrés. Valorando y poniendo en práctica no solamente el área de investigación, sino el lenguaje audiovisual para la producción de mensajes para una diversidad de audiencias.

Según el libro azul (1998), un comunicador debe conocer bien su contexto es por eso que el objetivo fundamental de la carrera es dotar al comunicador de las herramientas teórico – conceptuales de las ciencias sociales para comprender la sociedad. Para ello debe conocer los procesos históricos del desarrollo de las sociedades, “el comunicador

debe, pues, conocer y comprender la sociedad y las leyes que rigen su desarrollo para cumplir con su parte en el proceso del desarrollo social” (Página 26). Por eso, el reportaje es uno de los géneros más apreciados en la profesión periodística, no solamente se caracteriza por su capacidad híbrida para nutrirse de la noticia, la crónica, la entrevista y el comentario; sino por su vigencia desde la prensa hasta su adaptación a la televisión, y actualmente en las redes sociales. Es por eso que el presente proyecto está relacionado con la Teoría de la Tuba de Schramm y la narrativa Cross-media, aprovechando las características del internet por ser hipertextual, multimedia e interactivo en la red, ofreciendo amplias posibilidades de representación en el nuevo contexto.

Con el paso del tiempo los medios de comunicación e información masiva han evolucionado en presencia y vista de los seres humanos, desde la invención del papel en China (105 d.C.) dándole utilidad en el futuro a la imprenta (1455 d.C.) siendo estos medios visuales, tiempo después en 1894 comenzaron las primeras transmisiones radiofónicas generando un nuevo medio de comunicación masiva auditiva. La invención del televisor (1925) fue la evolución natural de la radio y de la prensa, combinando el factor sonoro y visual que comenzaría a abrirle paso a los medios de comunicación actuales, como ser el Internet que tuvo sus primeras funciones locales en 1969, para expandirse mundialmente en la década de 1990. Comenzando el año 2000 las redes sociales hacían sus primeras apariciones y actualmente en el 2019 son herramientas comunes tanto informativas como de trabajo.

En la actualidad todos los canales de televisión más importantes de Bolivia tienen una presencia digital en todas las plataformas virtuales, tales como Facebook, YouTube, Twitter e Instagram. esto ha modificado la manera en la que la sociedad consume información, recurriendo a las redes sociales como medio de información. La producción audiovisual y su distribución en formato digital resultan ser elementos de fácil acceso a través del internet en la cual se puede exponer situaciones o ideas de maneras más claras, haciendo la información más simple para digerir.

Según Yanes (2006), el reportaje no sólo busca información, sino también valoraciones, causas, opiniones y posibles consecuencias acerca de este hecho, todo sustentado, tal como explica Del Rio (1998), con las herramientas propias de este género: relato cronológico de los hechos, entrevista de opinión a involucrados para tener varias perspectivas del hecho e información contextual del mismo.

Según los datos obtenidos de la investigación diagnóstica propia realizada en la gestión 2018, de la cual se tiene información detallada en los próximos capítulos del presente trabajo académico, ha mostrado que Bolivia tiene muy poco material documental sobre el rock en la ciudad de La Paz, siendo éste una expresión de la sociedad que sigue ocurriendo desde los 60's. Si bien existen algunos archivos escritos y documentales audiovisuales sobre rock nacional, ninguno se refiere exclusivamente a la ciudad de La Paz y mucho menos a la situación actual de este hecho.

Este trabajo académico tiene como propósito la elaboración de un Gran Reportaje dividido en tres capítulos sobre los sucesos e historia del rock en la ciudad de La Paz entre los años 2000 a 2019, a partir de una fundamentación teórica sobre géneros periodísticos, reportajes en general y sus características. Asimismo, el trabajo de preproducción y producción de la serie de reportajes audiovisuales cuenta con una carpeta de producción completa.

CAPÍTULO I:

Situación

problemática

1. Descripción del problema

¿Cómo elaborar un reportaje audiovisual que permita describir la historia del Rock paceño entre los años 2000 – 2019 a partir de fuentes periodísticas relevantes complementando la documentación del fenómeno?

El propósito de la realización de este Gran Reportaje es el narrar la historia del rock en la ciudad de La Paz entre los años 2000 a 2019 para complementar la escasa documentación registrada sobre lo ocurrido en las últimas décadas en este movimiento musical - cultural.

De acuerdo con la investigación diagnóstica propia que se realizó el año 2018 entre los meses de Enero a Mayo, se pudo evidenciar que no existen reportajes históricos específicos sobre el rock paceño, sin embargo, existen contados registros de material escrito y documentales audiovisuales acerca del rock boliviano en general que son una base principal de información en cualquier intento de registrar este hecho socio-cultural.

El relato dentro del Gran Reportaje sobre la historia del Rock en la ciudad de La Paz entre los años 2000 a 2019 es de carácter narrativo y trata de exponer y explicar cómo han sucedido los hechos. Se intenta encontrar personajes arquetípicos con testimonios reales y con imágenes que hablen por sí mismas acerca de la realidad general, desde lo concreto a lo particular. con el fin de tener una comprensión más objetiva de la realidad de una parte de sociedad y así poder estudiarla más a fondo en el futuro.

2. Objetivos

2.1 Objetivo general

Elaborar un Gran Reportaje sobre el rock en la ciudad de La Paz, entre los años 2000-2019 con la finalidad de complementar la información histórica sobre el género musical.

2.2 Objetivos específicos

- Identificar los espacios en los que se desarrolla y desenvuelve el rock paceño.
- Dividir la historia del rock en la ciudad de La Paz en tres etapas contando los hitos más importantes.
- Elaborar una carpeta de producción del Gran reportaje audiovisual sobre el rock en la ciudad de La Paz desde los años 2000 a 2019 para sistematizar el proceso de producción.
- Determinar quiénes son los actores más importantes para dar testimonio acerca de la historia del Rock en la Ciudad de La Paz.
- Aplicar las herramientas teóricas de la comunicación (Tuba de Schramm y la Narrativa Cross – media) como estrategia de difusión para el Gran Reportaje a través de las Redes Sociales.

3. Alcances y límites

3.1 Alcances

1. El trabajo a presentar tiene como objetivo la realización de un Gran Reportaje sobre el rock en la ciudad de La Paz entre los años 2000 – 2019.
2. El reportaje audiovisual expone el movimiento musical cultural y las características del rock en ciudad de La Paz además de contener testimonios de artistas, productores, colectivos representativos del género y la sociedad.

3.2 Límites

1. El Gran Reportaje se limita a documentar los hechos históricos del rock dentro de la ciudad de La Paz, Bolivia.
2. El periodo de tiempo histórico que relata el reportaje es entre los años 2000 a 2019, puesto que sobre décadas pasadas se tiene relatos en obras escritas y audiovisuales al contrario los últimos 20 años en los cual la documentación es escasa y casi nula.

4. Diagnóstico

El siguiente diagnóstico fue realizado entre los meses de enero a mayo del 2018 y nos muestra los principales personajes que han participado de los hechos históricos de la escena rockera paceña y todos los trabajos investigativos y audiovisuales existentes que ayudan a comprender el pasado y el presente del rock paceño.

4. 1. Documentos sobre el Rock Internacional

Muchos exponentes del rock paceño han declarado que han sido fuertemente influenciados por el rock internacional, en especial por el rock argentino, mexicano, estado unidense y británico. En una entrevista para el periódico Página 7, Simón Lujan, Guitarrista líder de la banda paceña Octavia, mencionaba que Gustavo Cerati (argentino) fue una influencia muy grande en la creación de Octavia. “Cerati ha marcado mi vida y mi carrera artística. Reconocemos que ha sido una influencia muy fuerte en la creación de Octavia” (Cazas, 2014).

Dentro de los documentos escritos se revisó varios títulos que analizan al rock de manera global, uno de ellos es *La biblia del Rock* (2014) de Juan Manuel Cibeira de Ediciones B. Argentina. Este texto relata la historia del Rock en Argentina y el mundo, así como el movimiento cultural sudamericano sobre este género, el texto narra cómo cada país genera su propia influencia en el continente sudamericano.

Otro autor que define y explica al rock es Jordi Sierra en su libro *Historia del Rock* (2016) que refuerza el concepto de dicho género a nivel mundial y ayuda a comprenderlo desde una perspectiva cronológica. El texto narra la historia del Rock y su evolución y describe al género como el que creó una revolución musical tangible.

Para entender al rock por sub géneros Mark Paytress lanzó el libro *La historia del rock* (2014). Es un compilado muy completo de las bandas de rock más representativas de cada continente desde los años 1950 a 2000, lo que nos ayuda a tener un criterio de como se ve al rock boliviano en el mundo.

Para finalizar se estudió a Paul Friedlander con su libro *Rock and Roll: a social history* (1996) es profesor del conservatorio de música de la Universidad del Pacífico especula sobre la oligarquía de las pocas discográficas que ahora dominan la industria. Aporta al objetivo del reportaje brindando principal información sobre las principales industrias musicales en el mundo y su tipo de trabajo que de alguna manera u otra se refleja principalmente en Sudamérica.

Dentro de los productos audiovisuales se optó por revisar el documental *Sueños de Rock* de Alexis Jorquera. Argentina (2014), que relata el esfuerzo y lucha de los músicos en Argentina. Gracias a este producto se pudieron encontrar semejanzas en relación a la insurgencia del actual rock argentino y boliviano a consecuencia de la decadencia del rock mundial.

Que sea Rock (2006) de Nicolás Avruj. Es un documental argentino que narra la historia y la evolución de los músicos más representativos de tal país y de Latinoamérica. Dicha producción ayuda a definir el Rock latinoamericano, pudiendo realizar comparaciones con el Rock boliviano, vale decir que el documental habla sobre los artistas más relevantes sudamericanos en los cuales no figuran países como Bolivia, Ecuador y Perú.

Un documental que ayuda a comprender mejor las influencias principales del rock mundial es *Seven Ages of Rock* (2007) de William Neylor Producido por la BBC Bristol que nos deja entender que los diferentes subgéneros del rock llegaban alrededor de 5 a 10 años tarde a Bolivia. Un documental conformado por siete episodios, cada uno con la duración de sesenta minutos explica las siete eras del rock utilizando como fuentes a los precursores de cada sub género del rock.

4. 2 Documentos sobre el Rock en Bolivia

El rock boliviano ha existido desde los años 60's y a pesar de que han pasado más de cincuenta años ha tenido pocos exponentes a nivel internacional, es por ello que las fuentes sobre el rock nacional son escasas y se hizo un esfuerzo para recolectar todo el material posible, tanto escrito como audiovisual.

Marco Basualdo ha realizado un trabajo recopilación de información de bandas de toda Bolivia, desde los años 70's hasta el año 2003. Su libro *Rock boliviano: Cuatro décadas de historia*. (2003) es el registro sináptico de bandas de rock bolivianas más completo que existe hasta el momento y el mismo se realiza varias preguntas sobre la movida. ¿Qué es lo que ha pasado en treinta años de historia? ¿El rock boliviano logro ser un catalizador del pensamiento de las diferentes épocas que nos tocó vivir? ¿O fue simplemente el emulo de aquel gran movimiento que logro dar vida a toda una escuela del género en español como sucedió en Argentina o México?

En el año 2015 saldría a la luz la segunda edición que contiene una lista actualizada de bandas hasta el año 2010. El libro presenta 50 años de la historia del Rock nacional lo que incrementará la noción de este género en nuestro país.

Otro autor destacado sería Cárdenas A. en 1992 publicaría *Chojcho con audio de Rock p'assahdo* en la ciudad de La Paz. Este texto explica el movimiento cultural partiendo del género del Rock y la movida en los años 90's.

Se intentó hacer una recopilación de tesis y trabajos académicos que tengan relación con el rock en la ciudad de La Paz en las diferentes universidades de la ciudad como ser: Universidad Católica Boliviana, Universidad Mayor de San Andrés, Universidad del Valle y la Universidad Pública de El Alto, de las cuales se rescataron dos autores:

- Torrico, M. (2011). *La organización de la base económica del Rock en la ciudad de La Paz*. Universidad mayor de San Andrés. La Paz.

Este documento ayuda a comprender el consumo, la demanda y el movimiento económico que genera el Rock en La Paz, la tesis concluye que la invasión de otros géneros como la Cumbia y Reggaeton han cambiado al género y lo desplazan con frecuencia.

- España, M. (2005). *Underground: jóvenes entre la subcultura y la contracultura*. Universidad Mayor de San Andrés. La Paz.

Este texto demuestra el que consumo musical del Rock nacional e internacional ha sido el mayor influente entre los jóvenes de los años 1990 y comienzos de los 2000.

Dentro de los documentos escritos no se pueden obviar las revistas que son una fuente de información mensual sobre el rock nacional, entre ellos se han encontrado títulos discontinuados y algunos que siguen sacando nuevos números mensualmente.

- El juguete rabioso – Historia del Rock. Bolivia (2011).

Este documento discontinuado que trató de mostrar la evolución del rock paceño hasta los años 2010, pero fue discontinuado.

- Metro (Revista) – Entrevista a grupos y personalidades del rock nacional (2007 – 2012)

En los números 5, 13, 30, 44, 45 se analizó las entrevistas a Wara, además de una entrevista exclusiva a LouKass y su retorno en 2008, Las nuevas generaciones de músicos como Vero Pérez y Chris Paredes. Resulta primordial para citar opiniones distintas sobre cada uno de estos tiene sobre la actualidad del rock nacional.

Entre otros títulos también se revisó “El rock boliviano en los 90” de Mario E. Vargas. Este texto es una mezcla entre una revista y un pequeño libro donde encontramos una variedad de entrevistas artículos de opinión, una discografía sobre todo lo que fue el movimiento en los 90 considerado el auge del rock Boliviano, así encontramos entrevistas a: Dies Irae, LouKass, Coda 3, Alcoholika, Lapsus, Llegas, Wapbs, Ragga Ki y Atajo.

BANG (revista, 2015 -2018) fue otro trabajo discontinuado que dejó datos importantes sobre la última generación de bandas en la ciudad de La Paz. Bang fue una revista de distribución gratuita y su temática central era exponer la producción musical moderna de Bolivia, el rock casi siempre fue protagonista y era una revista dirigida a los seguidores de este género. Aquí se pudo rescatar nombres de las nuevas generaciones de

artistas como: Oz, Los Bolitas, Ciudad Liquida, Los Jimmy James, Desz Project, Tierra Alta y Prana.

4.2.1 Productos audiovisuales

Toda la producción audiovisual referente al rock en la ciudad de La Paz es una referencia y guía teórica para la realización del Gran Reportaje, entre los productos que se revisaron está el documental Rock Mental producido por TV Culturas (Bolivia). Esta serie de documentales difunde la historia del Rock nacional por décadas, explicado por los mismos artistas bolivianos que influyeron a los músicos actuales, teniendo un archivo muy completo de los artistas que dejaron su huella en el país por sus logros, el documental relata hechos desde los años 60's hasta finales de los 90's.

El archivo recopilatorio “40 años de Rock boliviano” producido por Discolandia muestra los videos que compilan los éxitos de las bandas más influyentes de Bolivia desde los años 80's hasta los 90's que ayuda a tener una comprensión sobre la calidad del rock boliviano en los años 90's.

4.3 Fuentes personales

Toda la recopilación de información ha lanzado nombres de personajes que han vivido y formado la escena rockera en la ciudad de La Paz, es por ello que se realizó una lista con los nombres de los potenciales actores para la narración del Gran Reportaje, entre ellos están:

- Leonardo Chumacero

Es el productor y creador del programa televisivo Axesso además de dueño de Spectrum Corp. (productora paceña) dedicado a la difusión y promoción el Rock nacional desde hace más de 10 años. Conoce el ambiente musical boliviano y como éste se desarrolla.

- Marco Basualdo

Escribió varios libros sobre la historia del Rock en Bolivia, por tanto, sabe bastante de dicho género musical, sus orígenes y evolución tras una ardua investigación.

- Limberth Alarcón

Es el administrador del espacio musical, Equinoccio, el cual promueve a artistas nacionales y ayuda a que nuevos músicos se den a conocer. Este lugar es de gran importancia para que el Rock en La Paz surja, por ende, su testimonio es de gran importancia para el trabajo.

- Dante Uzquiano (Wara)

Es el integrante, fundador y voz principal de la banda más influyente del Rock nacional, Wara. Su testimonio sobre el surgimiento de este género en el país y la evolución del mismo es muy importante para conocer el Rock, sus obstáculos y ventajas. Lo que significó encontrar el mestizaje y la identidad del rock nacional y haber estado lo más cercano a esto.

- Abel Arancibia (Propietario de “Alive Rockers Pub”)

Abel es una fuente importante puesto que el “Alive” es uno de los escenarios más importantes de la ciudad de La Paz, ya se encuentra rumbo a los 10 años y ha recibido a las bandas más importantes del rock boliviano.

- José Paniagua (Creador del festival “Juntucha”)

José es un gran incentivador al rock nacional, se encuentra en constante movimiento creando eventos con el fin de hacer surgir el rock boliviano. Cada año reúne a las mejores bandas emergentes de Bolivia en su festival “La Juntucha” que ya está rumbo a cumplir su edición número 13. Tiene una amplia visión actual del Rock Boliviano.

- Omar Gonzales (Octavia)

Vocalista de, tal vez, la banda más famosa del rock boliviano. Octavia logró expandirse a nivel internacional, firmó contrato con Sony Music Entertainment hasta el 2003. Logró discos de oro y platino en casi todos sus álbumes, Es de las pocas personas que puede expresar una experiencia del rock boliviano en el exterior.

- Miriam Saba de Dueri (Discolandia)

Miriam es la Gerente general de Discolandia. Discolandia es una disquera y productora de música boliviana que ha trabajado junto a grandes bandas de rock nacional como Wara y Alcoholic L.C. tiene 60 años dentro del ámbito musical en Bolivia.

- Andrés Martínez (Elektra Estudios)

Andrés es productor y tiene uno de los mejores estudios de grabación en Bolivia, ha trabajado con artistas como: Grillo Villegas, Mayra Gonzales, Antix, Electroshok, Los James, Nikopol, Llegas, Scooby Groovy Doo, Efecto Mandarina, Armadura y Luzmila Carpio, conoce bien el medio actual del rock boliviano.

- Nicolás Suárez (Wara)

Nicolás es el bajista y compositor de la gran banda de rock progresivo boliviano de los 70' "WARA". Pudo tener vivencias muy íntimas con la movida del rock nacional en los años 70' 8', 90' y 00'.

- Elías Alconz (Amuxkim Nunca Más)

Elías es el líder de la primera banda de punk en Bolivia, "Amuxkim Nunca Más", creando una movida punk emergente hasta llegar a su cumbre en el año 2008, para luego tener un pequeño declive hasta hoy en día.

- Viko Paredes (Alcoholic LC)

Viko es el líder de la banda de metal más famosa en Bolivia, Alcoholic LC. Alcoholic ha logrado tener presencia internacional en varios festivales en el mundo, en especial Sudamérica. Es otro personaje que tiene vasta experiencia en el ámbito internacional.

- Abel Espejo (ESUESA)

Abel es el gerente de ESUESA, productora que trajo a Bolivia a Scorpions en 2010 y a Guns n Roses en 2014. Es un evaluador de los diferentes géneros musicales que tienen auge y público en Bolivia.

- Ricardo Zelaya (Equinoccio)

Ricardo es el propietario del escenario activo, más antiguo de La Paz, Equinoccio. El “Equi” ha sido parte de la historia del rock boliviano por ser un trampolín de bandas emergentes en los años 1990 y 2000.

- Marko Machicado: Ex ministro de culturas

Ministro de culturas durante la gestión 2015 a 2017, licenciado en economía con maestría en gestión turística, es el sucesor de Pablo Groux y el antecesor de la actual ministra de culturas Wilma Alanoca, durante su gestión se llevó a cabo con gran éxito las presentaciones artísticas del Dakar, promovió presentaciones en el patio cultural del ministerio de culturas.

- Wilma Alanoca: Ministra de culturas

Actual ministra de culturas su gestión empezó este año, es muy discutido su cargo, debido a la polémica ley de impuestos a los músicos por actuaciones y emisión de facturas por los servicios prestados, comunicador social y fue presentadora de la red ATB, hasta ejercer su cargo como ministra. Su opinión es importantísima debido a que se trata de un momento actual sobre la situación del rock nacional, y cuál es su participación del gobierno de turno en cuanto apoyo y difusión de este.

- Oscar García: Productor en Pro Audio

Músico y poeta, estudio arquitectura en la Universidad Mayor de San Andrés, es uno de los productores musicales más importantes del rock nacional, trabajo conjunto a figuras como Rodrigo Villegas y CODA 3, ayudo en la composición y arreglos de varios temas, junto con Gonzalo Gomes y Bernarda Villagómez fundan Pro Audio es el director,

musicalizo varias películas, tuvo un acercamiento en la creación de varios discos y productos del rock nacional.

- Juan Carlos Gutiérrez: Ex propietario de Discolandia, encargado de culturas alcaldía

Trabajó en Discolandia en la época del auge del rock nacional, produjo varios discos entre ellos de Atajo, LouKass, Octavia, Llegas. Fue promotor de la corriente rockera en el ex Socavón, actualmente es uno de los encargados de cultura del gobierno municipal de La Paz y encargado de las ferias dominicales. Su testimonio sobre su vivencia tan cercana a los grandes e históricos artistas es vital.

- Bernarda Villagómez: Productora en Pro Audio

Productora de Pro Audio, trabajo en la producción de muchísimos grupos de rock nacional entre los más importantes: Go Go blues, Llegas, Atajo, Octavia.

- Pablo Groux: Ex ministro de culturas

Estuvo durante dos periodos de 2009 a 2010 solo 11 meses en el cargo, y en una segunda oportunidad desde 2012 a 2015, trabajo como reportero en el periódico presencia, y trabajo como investigador en la fundación Tierra, durante su gestión fue que por primera vez se oficializo el paso del Rally Dakar por territorio boliviano, trabajo en el movimiento artístico y cultural de la música nacional.

- Oldrich Halas: Ex director Conservatorio Nacional de Música

Ex director del Conservatorio Plurinacional de Música, compositor boliviano-checo, nacido en Potosí concluyo sus estudios en Alemania, fue director del conservatorio durante muchos años, tanto del área clásica como moderna, renunció el 2016 debido a conflictos dentro la institución, fue director de la institución que formó y educó a la gran mayoría de artistas sobre todo de los años 90 de cual repercutieron grandes e históricas bandas.

- Bilo Viscarra: Miembro fundador de la banda Los Tocayos y Los Bolitas

Bilo Viscarra ha participado de la escena rockera desde los 90's hasta la actualidad por lo que conoce y vive la escena rockera paceña, es de los pocos músicos que han vivido de su propia música.

- Gonzalo Gómez: Miembro fundador de Pateando Al Perro y Go Go Blues.

Gonzalo Gomes es Argentino de nacimiento, pero desarrollo su carrera musical en Tarija y se trasladó a La Paz, ahí pudo ser parte de Pateando al Perro en los 90's y con Go Go Blues en los 2000, fue productor de Quirquiña y de Deszaire entre los años 2003 y 2005.

- Nils Quiroz: Stereo 97.

Nils Quiroz es actualmente (2019) jefe de producción en la radio Stereo 97, radio que formo parte del auge del rock en los años 90's y que perdura siendo de las pocas emisoras donde los rockeros en la ciudad se refugian.

- Panchi Maldonado (Atajo)

Maldonado es líder y fundador de la banda paceña Atajo que fue una de las bases del rock de protesta entre los años 2003 y 2005, la banda se ha posesionado a nivel nacional.

- Juan Carlos Chiorino (Matamba)

Juan Carlos Chiorino, mejor conocido como Matamba, es el exponente del reggae más conocido a nivel nacional y que en los últimos años ha tenido repercusión en otros países de Latinoamérica.

- Pedro Pablo "Petrus" Siles (Oz y revista Bang)

Pedro Pablo Siles es literato y miembro de la banda Oz, banda que forma parte de las nuevas generaciones del rock en los años 2000, también fue editor de la revista Bang, dedicada a la difusión del rock nacional.

- Ricardo Larrazbal (Hate)

Larrazábal es miembro fundador de una de las bandas más importantes de metal en Bolivia, Hate. Tiene 25 años de carrera con la banda y es el referente principal del Metal Boliviano junto con Alcoholika.

- Hermanos de Ugarte (Aeroplan)

Teto de Ugarte fue fundador de la banda de pop- rock boliviana Quirquiña junto con su hermano Negro de Ugarte, tiempo después de la separación de Quirquiña armaron otro proyecto de pop-rock llamado Aeroplan. Fue considerado el baterista más joven de la historia del rock boliviano, abandonando sus estudios escolares y dedicándose a la música desde temprana edad.

- Jimmy James

Conformado por Daniel y José Rojas, Dante Lima, Mathias Céspedes y Álvaro Pérez. Es un quinteto de rock and roll paceño con más proyección en los últimos años de la historia del rock en la ciudad de La Paz, han alcanzado gran fama y han tocado en los escenarios más importantes del país llegando a compartir escenarios con bandas de talla internacional como Rata Blanca, Molotov y Europe.

- Tierra Alta

Es una de las bandas más frescas e importantes del Reggae paceño, una de las bandas con más versatilidad y material propio para la exportación, llegó a ser una de las promotoras de la gran movida del género en La Paz además de unir a muchas otras en el famoso Tripulación Reggae, un colectivo de varias bandas de todo el país afines al género.

- Kicho Jiménez (Wara)

Uno de los integrantes de la luz de la estrella Wara, vientista de nacimiento, tatuador y uno de los músicos más versátiles en el género rock en la ciudad de La Paz, su crecimiento como músico lo llevó a ser parte de la histórica banda Wara además de formar parte del proyecto “Los Bolitas”.

CAPITULO II:

Marco Teórico

1. La Comunicación

Para poder plasmar el movimiento musical y cultural del rock pacheño en un producto audiovisual –objetivo del presente documento académico- y poder entenderlo, es preciso definir el concepto de comunicación y por ello se tomó como base el aporte de Erick Torrico, el cual define como: “la comunicación es inherentemente social, puesto que implica una relación entre, por lo menos, dos sujetos que exteriorizan – mediante codificaciones sígnicas o simbólicas- su predisposición o su voluntad para interactuar. En tal sentido la comunicación no puede sino social, lo que la convierte no solamente en un producto de la misma convivencia o coexistencia humanas sino, además de uno de sus fundamentos” (Torrico, 2004; 18)

De esa forma es que Torrico entiende el concepto de la comunicación como un proceso que es propio de la sociedad es un fundamento, donde se concentra varios elementos Lingüísticos y sociales.

Con el paso del tiempo se fueron analizando los primeros modelos de comunicación lineal. Uno de los pioneros fue Harold D. Laswell que en 1948 en su artículo “Estructura y función de la comunicación de masas” planteaba el modelo lineal de la comunicación humana, quién propuso una fórmula de encadenamiento lineal de cinco preguntas: ¿Quién - dice qué - por cuál canal - a quién - con qué efecto? En ella divide el proceso de comunicación en cinco puntos fundamentales:

1. Quién: Se refiere al emisor, es decir, el origen, la fuente de toda comunicación. Laswell incluyó en esta denominación todas las categorías de emisores: desde el simple periodista de noticias hasta las agencias internacionales periodísticas.
2. Dice qué: Lo que el emisor comunica, se trata aquí del mensaje. El mensaje es el conjunto de signos expresado por el emisor dirigido al receptor. El mensaje posee un contenido y un código. El contenido es el referente del mensajero que se dice en él. El código es el lenguaje sobre el cuál se constituye el mensaje, la forma de expresión.
3. Por cuál canal: Se trata de los medios, vías, canales usados para transmitir el mensaje.

Laswell introdujo la noción de análisis de medios, es decir, la investigación del o de los canales más óptimos para el envío de los mensajes.

4. A quién: Se refiere al receptor, quien recibe el mensaje. Para Laswell, el análisis de receptores es sobre todo cuantitativo, porque prioriza medir en términos de cantidad el universo a alcanzar para aislar una o varias partes.

5. Con qué efecto: Se trata del impacto producido en el receptor al recibir y comprender el mensaje. Es el resultado de la comunicación. Este impacto debe ser medible a través del análisis del impacto, que se finaliza, por ejemplo, en los resultados de una campaña publicitaria, ventas, posicionamiento de marca e imagen.

1.1 La Comunicación Social

La comunicación social es un conjunto de estudios destinados a analizar los procesos comunicativos dentro de una sociedad, entre sus objetos de estudio se encuentran los medios de comunicación masivos, las formas de expresión y la construcción de información.

Von Sprecher, en *Comunicación y Trabajo Social* (2010) analiza el rol de la comunicación social como la pieza fundamental para el orden social y cultural hasta llegar a su transformación. “La comunicación social tiene un papel clave en la construcción del orden social y cultural; tanto en su constitución como en su funcionamiento, en su reproducción o su transformación. Sin la comunicación los distintos tipos de sociedades no podrían haber existido. Los hombres y mujeres necesitaron la comunicación para poder relacionarse entre sí y construir sociedades. También los hombres y mujeres debieron recurrir a la comunicación para hacer funcionar esos distintos tipos de sociedades, tanto para conservarlas como para transformarlas en otros tipos de formas sociales.” (Von Sprecher, 2010: p. 29)

2. La tuba de Schramm

En 1970, Wilbur Schramm creó un modelo de la comunicación masiva conocido como la Tuba de Schramm que corresponde al proceso comunicativo de los medios de comunicación de masas, donde el emisor recoge unos hechos concretos de la sociedad,

los decodifica, los interpreta y, por último los recodifica en forma de noticia, que será distribuida a un público masivo gracias a los medios de comunicación, este modelo integra elementos como: codificador, mensajes idénticos, receptores (que codifican e interpretan el mensaje) y retroalimentación, refiriéndose a que en el proceso de la comunicación afecta la ideología, los valores, las necesidades, entre otros factores del receptor, además de que la creación de este concepto ayudo a definir la importancia de los mensajes, así como determinar si tiene éxito frente al público masivo.

La tuba de Schramm (1982) representa para la comunicación el proceso en el que el perceptor, ante múltiples mensajes, selecciona los más fáciles de interpretar, los cuales llaman su atención y respetan el conjunto de normas y valores del grupo en los que el perceptor es miembro.

Figura 1.

Modelo de la Tuba de Schramm.



Figura 1. El modelo de la Tuba de Schramm. La ciencia de la comunicación humana (1982).

La función de este modelo es a través de un mensaje, el cual es recibido por muchos receptores que decodifican la noticia y/o información que es transmitida por el mensaje; esta información será interpretada según el parecer de cada individuo, además la comentaran y desarrollarán con un grupo social de su entorno o al que pertenecen, así el receptor podrá contestar al mensaje del emisor, ya sea con un nuevo mensaje codificado o con alguna acción que decida emprender. Así entendía la comunicación Wilbur Schramm en 1982, sin embargo, es así como las redes sociales funcionan actualmente, la información lo genera un codificador y lo envía por varios canales (Redes sociales), que luego por su facilidad de interpretación logran captar la atención del receptor que luego él mismo difunde el mensaje nuevamente junto a un comentario y/o valoración a toda su red social en la cual es miembro.

El modelo de Schramm, presentado a continuación, consta de diferentes partes como son:

- a) **Fuente de noticias:** conjunto de notas informativas elegidas, por un conjunto de líderes en la información, los cuales se encargan de mandarla a través de algún medio de información.
- b) **Decodificador:** la codificación hace referencia a la interpretación de los signos donde el emisor convierte sus ideas en signos, y la decodificación es el proceso ante el cual se codifica y transforman los signos para ser comunicados, como una mano diciendo hola.
- c) **Grupos interpretadores:** persona o conjunto de personas que reciben por primera vez la información y que la interpretarán para luego mandarla a otro público.
- d) **Muchos mensajes iguales:** se refiere al conjunto de mensajes de alguna categoría que son enviados a un mismo emisor de acuerdo al interés de estos.
- e) **Público masivo (receptores):** grupos de personas a los que los interpretadores mandan lo entendido para generar alguna reacción.

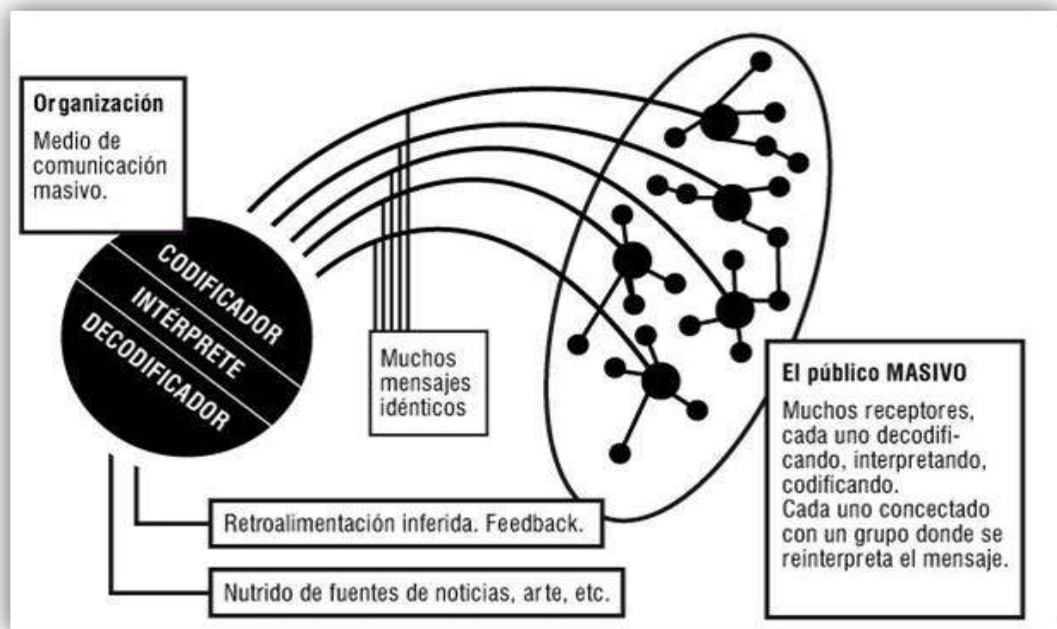
Después de esto, el modelo de Schramm nos indica que el siguiente paso en este proceso es la etapa de **retroalimentación inferida**, lo que es la capacidad de respuesta del receptor con respecto a los mensajes, así la comunicación deja de ser lineal, ya que cada persona es fuente y destino, transmite y recibe, no se transmite un mensaje sino una cantidad de mensajes y así continua de manera indefinida la transmisión de mensajes mediante la difusión de un receptor a otro.

Tradicionalmente, este modelo es asociado con la distribución de las noticias a un determinado público, donde existe un mediador o líder de opinión, el cual estará asociado con un público específico que lo buscara y escuchara regularmente, hasta poder interpretarlo si es de su gusto o parecer.

Este modelo fue presentado para la televisión donde la presentadora recibía la información que interpretaba y exponía a un público determinado. Televidentes que conocen y le dan seguimiento al programa continuamente. El mensaje, después de ser recibido y decodificado, será compartido y discutido con el grupo social al que pertenezca el individuo. Cualquiera que haya sido el caso tratado en el episodio visto, será comentado con familiares, amigo y su grupo social, donde se verá si existe alguna similitud entre lo visto por televisión y lo que se experimenta diariamente, si es posible que algo similar pudiera ocurrir en su entorno y es posible que se llegue a mencionar los productos promocionados y recomendados.

De la misma manera actúan los líderes de opinión en las redes sociales, se tiene cierta información que una persona se encargará de difundir a través de comentarios o estados en las diferentes comunidades virtuales, de esta forma la información navegará para un público tal vez no tan específico, pero que a su vez no se encuentra limitado y que a cualquier parte del mundo puede llegar la información sin tener que estar censurada.

Al ser posteada la información llega a un grupo de individuos/usuarios que se encuentran en las comunidades virtuales y si son de su interés lo leerán, y comenzará el proceso en el que se interpretara cada palabra, si estas responden a algún suceso social

que afecte al usuario este hará un comentario y opinara intento expresar lo que piensa sobre el suceso o como lo resolvería.

El autor antes mencionado señala como parte final de su modelo que para que un mensaje sea recibido con total aceptación debe seguir una serie de pasos:

1. El mensaje debe hacerse de modo que llame la atención del destinatario.
2. La fuente debe emplear signos que se refieran a una experiencia común de la fuente y el destino, como ideologías o temas a tratar.
3. El mensaje debe despertar necesidades de la personalidad del destinatario y sugerir maneras de satisfacerlas.
4. Los modos de satisfacer las necesidades deben adecuarse a la situación del grupo al que el mensaje llegará, esto se refiere a que respete las normas y valores del grupo.

Pasos aplicados a la serie de reportajes	
1. El mensaje debe hacerse de modo que llame la atención del destinatario.	Para la serie de reportajes audiovisuales se opta por utilizar un formato de reportaje de 15 min de duración para cada capítulo, siendo un producto de consumo fácil y rápido. Se hace uso del sarcasmo y la identidad paceña en el tráiler del reportaje para generar la atención del público.
2. La fuente debe emplear signos que se refieran a una experiencia común de la fuente y el destino, como ideologías o temas a tratar.	Al ser un reportaje audiovisual este opta por mostrar la situación y describirla con elementos visuales como retratos de la ciudad de La Paz antigua y actual, lugares donde el género rock se refugia y música creada en la misma ciudad.

	Se relata brevemente las situaciones políticas y sociales ligadas al rock paceño.
3. El mensaje debe despertar necesidades de la personalidad del destinatario y sugerir maneras de satisfacerlas.	En la investigación diagnóstica que se realizó en el año 2017 en el presente trabajo, se evidenció la ausencia de información histórica acerca del rock en la ciudad de La Paz, en especial de los últimos 20 años, por lo que las necesidades que despierta el reportaje llegan a ser académicas, investigativas y de entretenimiento.
4. Los modos de satisfacer las necesidades deben adecuarse a la situación del grupo al que el mensaje llegará, esto se refiere a que respete las normas y valores del grupo.	El grupo principal al que está dirigida la serie de reportajes es a uno joven y como secundario a investigadores sociales, del arte y cultura, por lo tanto, es menester tocar temas ligados a la religión y a la política por estar vinculada estrechamente a la sociedad y su historia.

Tabla 1 . Tabla de mensaje de Schramm. Elaboración propia (2019).

La tuba de Schramm (1982) nos sirve para explicar cómo se da el proceso de la opinión pública en las redes sociales, y aunque el modelo fue realizado y puesto en marcha para explicar el proceso de la comunicación y creación de la opinión pública a través de la televisión, este no está exento la probabilidad de que el mismo modelo puede ser utilizado para las redes sociales ya que ambos son medios de comunicación y mejor aún se ha convertido, como en su momento lo fue la televisión, en un medio de comunicación de masas.

3. La Narrativa Transmedia

Scolari (2013) explica que con el desarrollo de la Narrativa Transmedia se han creado varias denominaciones con sus respectivas variantes sobre la misma, término que fue utilizado por primera vez por Henry Jenkins en 2003 en su artículo publicado en “Technology Review”. Otros conceptos aparecen, titulados como: Cross-media, Multimodalidad, Multiplataforma o Narrativa Aumentada, Medios Híbridos y muchos más.

Scolari (2013) rescata la clasificación de Jak Boumans dividida en cuatro criterios para poder definir la Narrativa Transmedia:

- 1) La producción comprende más de un medio y todos se apoyan entre sí a partir de sus potencialidades específicas.
- 2) Es una producción integrada.
- 3) Los contenidos se distribuyen y son accesibles a través de una gama de dispositivos como: ordenadores personales, teléfonos móviles, televisión, etc.
- 4) El uso de más de un medio debe servir de soporte a las necesidades de un tema: historia, objetivo, mensaje, dependiendo del tipo de proyecto.

Este tipo de relato concluye en llevar la historia y contarla por diferentes y múltiples medios además de plataformas de comunicación y plataformas en la web, se puede establecer que la narrativa Transmedia busca su expansión mediante el mismo consumidor del contenido.

Gracias a la narrativa Transmedia y al crecimiento del internet en las últimas dos décadas, se conceptualizó después a la narrativa Cross-media que entiende que las necesidades informativas y comunicacionales han cambiado y van evolucionando observando al internet como el sucesor natural de la televisión.

3.1 La Narrativa Cross-media

La convergencia es un concepto elemental en todo esto. “La convergencia no depende de ningún mecanismo de distribución específico. Antes bien, la convergencia representa un cambio de paradigma: el paso de los contenidos específicos de un medio a los contenidos que fluyen por múltiples canales mediáticos, a la creciente interdependencia de los sistemas de comunicación, a los múltiples modos de acceder a los contenidos mediáticos, y a relaciones cada vez más complejas entre los medios corporativos de arriba abajo y la cultura participativa de abajo arriba.” (Jenkins, 235)

Esta convergencia está siendo impulsada de cierta manera por el público mismo, sin embargo, las empresas mediáticas tradicionales se encuentran muy interesadas e incluso algunas ya internándose en este tipo de proliferación de información “Nos hallamos en un momento crítico de transición, durante el cual las viejas reglas están abiertas a los cambios y las empresas puede verse obligadas a renegociar su relación con los consumidores. La cuestión es si el público está decidido a presionar para conseguir una mayor participación...” (Jenkins, 242)

Concluimos que para concretar este cambio en la forma en la que la información se nos otorga, nuestro consumo determina la viabilidad para los cambios o para el establecimiento de ciertos procedimientos en los cuales se manejan los medios. Desde la era del internet e incluso antes se ha revolucionado los medios de masas en un principio la televisión solo planteaba una opción de contenido para consumir, esto ha ido creciendo poco a poco, la llegada de la era del internet a abierto las puertas a crear consumidores que puedan escoger lo que ven y lo que escuchan en el horario que ellos lo vean mucho más idóneo además de también poder ser partícipes produciendo e interactuando de manera directa e indirecta.

“El futuro de la televisión puede ser irreconocible a partir de hoy, dejando de definirse sólo por canales lineales de televisión, empaquetados y programados por los ejecutivos de televisión, para pasar a asemejarse más a un caleidoscopio con miles de flujos de contenidos, algunos indistinguibles como auténticos canales. Estos flujos combinarán

contenidos y programas de las emisoras con contribuciones de nuestros espectadores. En el nivel más simple, las audiencias querrán organizar y reorganizar los contenidos a su manera. Añadirán comentarios a nuestros programas, votarán en ellos y, en general, enredarán con ellos. Pero, en otro nivel, el público querrá crear desde cero estos flujos de imágenes con nuestra ayuda o sin ella. En este polo del espectro, se romperá la relación tradicional entre el «monólogo de la emisora» y el «espectador agradecido».

Fueron las primeras palabras y signos de una nueva política que aparece en un discurso pronunciado en octubre de 2003 por Ashley Highfield, director de Nuevos Medios y Tecnología de la BBC.

La educación mediática que plantea es vital para poder crear nuevas formas y tipos de consumidores que a su vez puedan también manejar el rol de productores, crear un medio donde no solo las grandes empresas se ocupen de crear y no poder adaptar ciertas ideas externas del consumidor, este papel también tiene que ser desarrollado por los consumidores, termina siendo un trabajo de ambas partes, que si puede llegar a sonar descabellado pero sin embargo los beneficios de este tipo de comunicación son conectarnos de una manera más profunda con la gente, no solo ser un medio sino crear un mensaje y también saber recibirlo.

“La cultura de la convergencia es el futuro, pero está cobrando forma en nuestros días. Los consumidores serán más poderosos en el seno de la cultura de la convergencia, más sólo si reconocen y emplean ese poder como consumidores y ciudadanos, como participantes cabales en nuestra cultura.” (Jenkins, Pág. 257)

En síntesis, la narrativa Cross media aplicada en la Tuba de Schramm refleja que los mensajes masivos e idénticos que difunde el codificador son enviados por diferentes canales que resultarían ser todos los medios de comunicación, desde los tradicionales hasta las redes sociales e internet en general, con una atención especial dentro de las redes sociales, puesto que estas tienen un alcance mayor como resultado de una sociedad que ha cambiado la manera en que consume información y entretenimiento,

teniendo más opciones dentro de la red que en la TV o radio que tiene una programación lineal y empaquetada.

3.1.1 Soportes, canales y formatos

Los medios publicitarios son los canales de comunicación a través de los cuales se transmiten los mensajes publicitarios (prensa, TV), dentro de los cuales encontramos los soportes, el “dónde me anuncio”, vehículos que hacen posible que un mensaje llegue a una audiencia concreta (redes sociales, blog, website). Dentro de estos encontramos los formatos, que serían las distintas formas que pueden adoptar los anuncios al presentarse en esos soportes.

Soportes

- Buscadores. (Google, DuckDuckGo)
- Teléfonos Móviles.
- Tablets.
- Televisión.

Canales

- Redes sociales (Facebook, Twitter, Instagram y YouTube).
- Blogs.
- Websites.
- Canales de TV.

Formatos

- Productos audiovisuales en general.
- Apps.

- Banner.

- Enlaces patrocinados (AdWords, Facebook Ads).

4. Aplicación de la Narrativa Cross-media en la Tuba de Schramm.

Para poder entender como ambas herramientas comunicacionales trabajan juntas y se acoplan, se ha creado propiamente dos pasos a seguir: primero se debe encontrar los elementos que caracterizan a cada uno y buscar su equivalente real dentro de la investigación. Segundo, se debe planificar la emisión de mensajes tomando en cuenta los canales que sugiere la narrativa Cross-media siguiendo los pasos de la Tuba de Schramm.

Los elementos principales en el proceso de comunicación de la Tuba de Schramm son: **Fuente de noticias, decodificador, Interpretador/es, muchos mensajes iguales, público masivo (receptores) y retroalimentación inferida.**¹ Para poder ordenar las equivalencias de cada uno se realizó una tabla de equivalencias, en el presente trabajo los elementos equivalentes se extraen para el reportaje “Dos décadas de rock paceño” producido y dirigido por Juan Pablo Flor e Ian Zol Sánchez cuya producción es objetivo del presente trabajo académico.

Tabla de Equivalencia	
Tuba de Schramm	Reportaje “Dos décadas de rock paceño”
Fuente de Noticias	Hechos históricos registrados en Libros, Documentales, Reportajes y entrevistas con personajes relevantes del rock paceño.
Decodificador	Los emisores, en esta ocasión son los

¹ Explicación extendida de cada elemento en: Capítulo 2: Marco Teórico, 3. La Tuba de Schramm, Pagina 26.

	estudiantes y productores del reportaje Juan Pablo Flor e Ian Sánchez que interpretaron los resultados de una revisión de la fuente de información y plasmaron las ideas en signos para la realización del reportaje audiovisual.
Grupo de Interpretadores	Los interpretadores, en esta ocasión son los estudiantes y productores del reportaje Juan Pablo Flor e Ian Sánchez, que la información que recaudaron e interpretaron está lista para ser enviada.
Muchos mensajes iguales	Acá es donde la Narrativa Cross-media entra en aplicación. Este sugiere difundir el mensaje a través de internet por varios canales distintos (redes sociales) para un alcance global, a diferencia de la tuba de Schramm, que fue diseñada pensando en los medios de comunicación tradicionales como la Televisión. Los muchos mensajes iguales resultarían siendo el reportaje “Dos décadas de rock paceño”.
Público masivo	El público masivo resulta ser toda la comunidad activa dentro de las redes sociales, quienes interpretan, comentan, viralizan y mandan una retroalimentación inmediata al decodificador.
Retroalimentación Inferida (Decodificador)	Los decodificadores que fueron retroalimentados son Juan Pablo Flor e Ian

	<p>Sánchez quienes, a través de las herramientas dentro de las redes sociales, como ser: La caja de comentarios, mensajes directos (Inbox), contadores de visualizaciones y contadores de contenido compartido, pudieron analizar el impacto que generó el mensaje y cuál es la opinión pública sobre lo que su mensaje generó en la sociedad.</p>
--	--

Tabla 2 . Tabla de Equivalencias. Elaboración propia (2019).

Con la tabla de equivalencias resuelta, se procede a la planificación de la emisión del mensaje. Tal como sugiere la narrativa Cross-media los canales de emisión serán a través de las Redes Sociales e Internet en general. En este caso en particular, el mensaje es un producto audiovisual, más específicamente un reportaje histórico y se toman como canales prioritarios a: Facebook, Instagram, Twitter y YouTube.

La diferencia en el planteamiento de la difusión de mensajes entre la Tuba de Schramm y la Narrativa Cross-media son simplemente los canales de difusión. La Tuba de Schramm fue pensada para aplicarse en medios de comunicación tradicionales como: La televisión, radio y prensa escrita. La Narrativa Cross-media también difunde su mensaje por varios canales, pero plantea hacerlo en internet por el alcance global que tiene y por la facilidad que tiene tanto el público masivo como el codificador para conectarse a los soportes de internet, sin embargo, tampoco discrimina a los medios tradicionales, puesto que estos están aún vigentes y pueden utilizarse conjuntamente con las redes sociales e internet, obteniendo resultados cuantitativos aún mayores.

CAPITULO III:

Marco Conceptual

1. Periodismo

1.1. Concepto

Donsbach (2014) definen al periodismo como la actividad humana que refleja e interpreta los acontecimientos sucedidos en la realidad social, con el objetivo de incrementar el conocimiento del público sobre hechos relevantes y novedosos.

Rivadeneira (2007) conceptualiza al periodismo como la capacidad de poder contar un hecho o un acontecimiento actual con un cierto grado de relevancia en la sociedad o en el área del cual se refiera, que tenga la importancia suficiente como para poder quedarse estampado en la memoria.

El periodismo y la comunicación social están completamente ligados, puesto que la comunicación social estudia todos los campos interdisciplinarios de la interacción humana y es por ello que el periodismo es una herramienta de transmisión de información para las ciencias de la comunicación social, “el periodismo es una forma de comunicación social a través de la cual se dan a conocer y se analizan los hechos de interés público” (Marín y Leñero, 1986, pág.17).

Gujardo (1988) coincide con Rivadeneira (2007), quienes señalan al periodismo como el conocimiento sintetizado para su divulgación, logrando así enjuiciar aspectos humanos que son considerados importantes en la sociedad. Por su parte, Paredes (2004) explica el periodismo como una herramienta que ayuda a que se incremente el desarrollo humano, facilitando el diálogo y las relaciones.

Se concluye que el periodismo es un proceso de transmisión de información relevante, que tiene como fin difundir a la sociedad acontecimientos de la realidad para que pueda desenvolverse en ella con mayor claridad.

1.2. Información

La información es el proceso por el que se da a conocer un determinado suceso y detalles del mismo para incrementar la noción de la realidad y así poder entenderla mejor. “La información es un conjunto de mecanismos que permiten al individuo

retomar los datos de su ambiente y estructurarlos de una manera determinada, de modo que le sirvan como guía de su acción” (Paoli, 1989,15).

1.3 Noticia

Para Van Dijk (1990,17) en el uso diario el concepto de la noticia en los medios implica los siguientes conceptos:

1. Nueva información sobre sucesos, objetos o personas.
2. Un programa tipo (de televisión o de radio) en el cual se presentan ítems periodísticos.
3. Un ítem o informe periodístico, como por ejemplo un texto o discurso en la radio, en la televisión o en el diario, en el cual se ofrece una nueva información sobre sucesos recientes.

Se puede definir como la información de un hecho en particular que se puede divulgar en cualquier tipo de medio de comunicación. Puede conceptualizarse también como un hecho en sí o simplemente información reciente o fresca sobre una materia o asunto.

1.4. Interés público

Rossana Fuentes (2001) explica que el interés público dentro de la sociedad es un marco de referencia de las situaciones importantes que prevalecen en los medios públicos dentro del país.

Fuentes explica que “la discusión se ha fortalecido entorno al interés público por el derecho a la información, a la transparencia institucional y a la rendición de cuentas de las acciones de gobierno. Es por ello que el interés público es una responsabilidad dentro de los medios que debe llevarse con democracia e igualdad. Un medio al tratar la información para la sociedad, tiene el deber de ser lo más objetivo posible” (Fuentes, 2001)

2. Géneros periodísticos

Leñero y Marín (1986). Argumentan que el periodismo se ejerce a través de varias formas de expresión denominadas como “géneros”.

Para Marín y Leñero el género interpretativo es un híbrido entre el género informativo y opinativo, pero Abraham Santibáñez (1995) explica cómo se logró definir al género interpretativo y expone que desde que se profesionalizó y sistematizó el periodismo en el siglo XIX, se hizo cada vez más evidente la diferencia entre información y opinión. Es así que nace el género interpretativo. “Este género adquirió su forma definitiva con la aparición de la revista ‘Time’. Pero ello no significa que sólo a partir de entonces se puede hablar de la interpretación. En realidad, en la tradición periodística europea, la distinción entre opinión e información no se planteó tan tajantemente como en EEUU o en el periodismo anglosajón. Siempre hubo una mezcla deliberada de opinión e información en los textos periodísticos”.

2.1 Género informativo

Alberto Dallai (1988). Describe al género informativo como textos o estructuras que tiene una referencia en problemas inmediatos y que están redactados con un lenguaje accesible y fluido para el lector. “Las características fundamentales y generales de estos géneros periodísticos sería el hecho que se refieren técnicamente a asuntos, fenómenos, acontecimientos, obras o personajes de interés social, o sea de aquellos fenómenos que van a tener interés en el conglomerado para el cual se está escribiendo el texto periodístico o para el cual se está realizando esta ‘escritura’ periodística (radio, televisión, etc.)”.

2.1.1 Nota informativa (Noticia)

Dallai (1988) explica que la nota informativa trabaja sobre una situación específica, no puede ser demasiado extensa y debe tener fuentes de primera mano, para poder tener un nivel óptimo de credibilidad y objetividad.

Comentando sobre objetividad Dallai (1988, pág. 29) expresa “la nota informativa, además, evita todo comentario. Es decir, aunque la objetividad absoluta no puede existir, de todas formas, la nota informativa sería un género que busca la mayor proporción de objetividad y una menor, casi nula proporción, de comentario de visión subjetiva”.

2.1.2 Entrevista

Para Arfuch “la entrevista se vislumbra como una práctica cotidiana, porque se lleva a cabo en toda actividad en la que participa el ser humano”. (1995, pág. 29)

Dipboye (1992) define a la entrevista como “el empleo de un diálogo entre una o más personas para conseguir información” (citado por Salgado y Moscoso, 2001, pág. 29)

La entrevista consiste en un dialogo entre dos personas, un entrevistador y un entrevistado, donde la capacidad del primero va a determinar la calidad y cantidad de información que se pueda obtener del segundo.

2.1.3 Reportaje

Muñoz (1994) y Herrera (1991) concuerdan al aclarar que el reportaje es un texto subjetivo que se dirige concretamente a la información. Recuerdan que el periodista tiene una interpretación propia de los sucesos, pero nunca debe olvidar que el reportaje tiene una función informativa, lo debe llevar al periodista a investigar, analizar e interpretar rigurosamente el tema y sus fuentes.

Martín (1998. Pág. 65) conceptualiza de manera correcta lo que es el reportaje “un texto periodístico que, aunque tiene de base una información de actualidad, explica sus antecedentes y consecuencias, además de añadir otros datos de interés relacionados con la misma, pero, además, el reportaje es un género en el que la autoría es importante. Se puede definir como una narración de vuelo más o menos literario, concebida y realizada según la personalidad del escritor –periodista”.

2.2 Género de opinión

El origen de la opinión es la búsqueda de la razón de los hechos. Autores coinciden que los géneros opinión necesitan ponerse en el lugar del otro para poder tener una perspectiva más amplia y así un horizonte, los sectores de opinión se han convertido en secciones muy principales en la prensa escrita del siglo XX.

Parratt (2007 pág. 131) expresa: “y si en algo coinciden todos los textos opinativos es que sus autores, para llevar al lector un paso más allá de la información, hacerle reflexionar y lograr convencerle de algo, tiene el deber de basar sus opiniones en datos correctos y exentos de manipulación Para llevar esta tarea a buen término se requiere un profundo conocimiento de la actualidad y buen dominio del lenguaje”.

Es por esto que cuando se aplica el género de opinión se tiene que ser muy cuidadoso al momento de escribir ya que cualquier tipo de opinión que brindemos sobre cualquier temática tiene que ser respaldado por un dato en concreto.

2.2.1 Artículo

Se define a la opinión como un juicio o valoración que una persona establece sobre algo o alguien en específico, dentro de los géneros de opinión se encuentra el artículo de opinión, el cual consiste en un texto periodístico donde el autor (que puede ser una persona o un medio de comunicación) manifiesta su criterio, opinión, perspectiva acerca de un acontecimiento que despierta el interés público.

Citando al autor Martin (Vivaldi, 1981, pág. 176) que define al artículo de los géneros de opinión como: “escrito de muy vario y amplio contenido, de varia y muy diversa forma, en el que se interpreta, valora o explica un hecho o una idea actuales, de especial trascendencia, según la convicción del articulista”.

2.2.2 Editorial

El editorial en los géneros de opinión consiste en ser el portavoz de la línea editorial de la publicación donde se inserta, la importancia de los hechos queda puntualizada para el lector con el objetivo de influir en la opinión pública.

Para Parratt (2007, pág. 135) “hoy el editorial es un género que cultivan prácticamente todos los diarios, bien existen algunos, generalmente tabloides, que prescinden de él porque sus aspiraciones son más de entretenimiento que de influencia en la opinión de un país. Se caracteriza por:

- Reflejar la postura del periódico respecto a algo
- Suele escribirlo el director u otra persona con un alto grado de responsabilidad, pero no se firma, su autoría es el periódico como institución
- Predomina el uso de un lenguaje sencillo y sus contenidos generalmente son referidos a una noticia o acontecimiento reciente. El resto depende principalmente de la naturaleza de la publicación a la que pertenece y el tipo de lectores al que se pretende llegar”.

2.2.3 Columna

Santillán (2006), explica que la columna de opinión es un espacio donde el columnista puede expresar sus ideas y percepciones sobre un tema actual o recurrente, donde el periódico es el encargado de delimitar el espacio mediante un número concreto de caracteres disponibles. El columnista se destaca por ser una figura pública o que persona que contiene un conocimiento de un tema determinado.

El columnista debe tener periodicidad y continuidad al redactar sus opiniones en el medio, como destaca Santillán (2006. pág. 101) “es importante señalar que la columna se caracteriza por ser un artículo que en la página editorial ocupa un lugar y una periodicidad que deben ser respetados. Si la columna es de responsabilidad del autor debe llevar su firma, ya que expresa opiniones y juicios de valor personales”.

2.2.4 Crítica

La crítica es un espacio por el que distintos especialistas dan su opinión sobre arte, lugares, eventos, entre otros, para orientar al público y que éste determine una determinada posición.

Moreno (2012) sostiene que, a pesar de ser un subgénero completamente subjetivo, la crítica tiene gran valor informativo, pues el experto da detalles sobre lo que va a valorar, describe y realiza un análisis profundo antes de exponer su posición.

2.3 Género interpretativo

Este género profundiza y explica acontecimientos recientes y relevantes tras una detallada investigación, enriqueciendo de esa forma, la visión de la realidad.

Santibáñez (1995, pág. 22) argumenta: “interpretar, desde el punto de vista periodístico, consiste en buscar el sentido a los hechos noticiosos que llegan en forma aislada. Situarlos en un contexto, darles un sentido y entregárselo al lector no especializado. Por exigencia profesional, además, esta interpretación debe tratar de prescindir de opiniones personales, debe basarse en hechos concretos y en opiniones responsables y que sean pertinentes y debe ser presentada en forma amena y atractiva”.

La crónica, la entrevista interpretativa y el reportaje interpretativo forman parte de este género.

2.3.1 Entrevista interpretativa

Marín y Leñero (1986) explican que la entrevista es un método indagatorio, con fines informativos que se emplea en la gran mayoría de los géneros periodísticos. Se determina que la entrevista el periodista recoge información, pero también tiene el deber de investigar al entrevistado y al tema previamente. Como es entendible, nada puede ser totalmente objetivo, por lo cual en la entrevista el reportero debe indagar e interpretar la información, lo que concurre a valoraciones subjetivas, a esto se lo denomina también, “entrevista de semblanza”.

Marín y Leñero (1986. pág.42) también exponen el concepto de entrevista de semblanza: “en la entrevista de semblanza el periodista puede expresarse con mucha mayor flexibilidad que en la ‘noticia’ o en las entrevistas noticiosas o de información. En este género, el reportero interpreta, compara, describe libremente el personaje”.

2.3.2 Crónica interpretativa

La crónica es el relato no cronológico de un suceso verídico que encierra detalles, personajes, testimonios, escenarios y la vivencia del autor, además de recursos literarios estilísticos, para dar a conocer cierto tema y causar reacciones en el público.

Moreno (2012, pág. 52) argumenta: “se trata de la narración de unos hechos ocurridos realmente en un tiempo y un lugar determinados, en cuya exposición entra en funcionamiento la vivencia, el testimonio y, a veces la imaginación del autor y sus recursos expresivos para introducir elementos personales, en algunos casos próximos a la narración de ficción”.

2.3.3 Reportaje interpretativo

El reportaje interpretativo es un relato que amplía la información de un hecho determinado y lo hace bajo la dirección de un autor que conduce al lector o espectador hacia las mismas conclusiones.

Santos (2012) explica que quien escribe o produce un reportaje interpretativo intenta convencer al público de tomar cierta posición, apelando a su inteligencia. A su vez, el espectador o lector digiere la información y define la visión que tendrá sobre la situación.

3. Reportaje

Según Marín (2006) indica que el reportaje es una narración que presenta hechos que pueden ser noticia basado en antecedentes, opiniones y consecuencias. Se debe manejar la realidad como es naturalmente sin caer en escenarios simulados. Pueden ser dramáticos más sólo si la situación lo precisa. Cabe recalcar que Marín (2006) - al igual que Muñoz (1994) y Herrera (1991), citados anteriormente - indica que el reportaje es subjetivo ya que el periodista o reportero emite juicios de valor desde que escoge el tema que abordará, el enfoque y la importancia de las fuentes. El reportaje puede ser considerado como una “interpretación de los hechos”.

3.1 Características del reportaje

El reportaje es considerado un género periodístico que es en sí la narración de noticias de cualquier tipo de información, en términos generales un reportaje es un trabajo documental y su propósito y objetivo principal es informar, sin embargo, puede incluir opiniones personales del autor.

Vivaldi (1969) señalaría que en realidad, reportaje e información vienen a ser una misma cosa, pero admitía que la segunda es un texto más escueto y ceñido al núcleo de la noticia, mientras que el primero es una “información de más altos vuelos”, con más libertad expositiva, un enfoque más personal y menos sometido a la técnica informativa.

Las principales características que debe tener el reportaje son:

- Causas y partes
- Claridad
- Veracidad
- Estructura
- Cronología
- Conclusión

3.2 Funciones del reportaje

El reportaje responde a cuatro funciones en el marco de un trabajo periodístico responsable, éstas son: informar, describir, narrar e investigar.

- Informar. Es una función primordial, y refiere a dar a conocer un tema relevante a la sociedad.
- Describir. Transmitir detalles sobre los sucesos para poder generar imágenes vividas de los mismos.

- Narrar. Relatar los acontecimientos de manera precisa y detallada.

- Investigar. Ander – Egg (2001) explica esta función como la indagación de situaciones problemáticas dentro de la sociedad. Se trata, entonces, de averiguar hechos que contengan conflictos en la realidad social.

Yanes (2006) añade a la interpretación como otra función, misma que define como la explicación de un determinado suceso partiendo desde cierto punto de vista u opinión.

3.3 Objetivos del reportaje

El reportaje no sólo busca informar, busca también complementar, interpretar y llenar espacios vacíos de un hecho. Tal como ejemplifica Rafael Yanes (2006). Tras la tragedia del 11 de septiembre en Nueva York el año 2001, los periódicos se habían cansado de lanzar ediciones especiales sobre el suceso, hubo un incremento de ventas, pero no fue motivado por la búsqueda de información, muchos lectores ya conocían todo lo sucedido y existían algunos que incluso atestiguaron aquella tragedia. Lo que en realidad buscaba el público eran opiniones, causas, valoraciones referidas a posibles consecuencias. En resumen, ellos buscaban interpretaciones del origen y consecuencias de los hechos, o en concreto, buscaban reportajes.

Entonces, el objetivo del reportaje es poder interpretar e investigar un hecho específico, para poder ser explicado profundamente y ser un referente informativo completo.

3.4. Tipos de reportaje

3.4.1. Reportaje escrito

Vilalta (2006) explica que el reportaje escrito es la narración de hechos actuales investigados a profundidad y explicados con palabras que describen acontecimientos, personajes, lugares, entre otros.

El reportaje escrito narra sucesos y los interpreta, describiendo de manera literaria, la relación entre espacio, tiempo, personajes y acontecimientos.

La precisión y objetividad de este tipo de reportaje hace relevante su labor en la sociedad. Parratt (2008, pág. 115) expone que “algunos ven en este género el futuro de una prensa de calidad en la que se ponga en práctica un periodismo de precisión inexistente en otros medios de comunicación”.

3.4.2 Reportaje radial

Herrera (2008) genera una teoría muy completa sobre el reportaje radial, y comienza desarrollando el concepto definiendo que a través del monólogo radiofónico consigue narrar y describir hechos de interés social. Se debe proporcionar un contexto de interpretación amplio en contenidos, fuentes variadas con una construcción variada en producción.

Herrera (2008, pág. 13) remarca una lista de características del reportaje radial que son las siguientes: “a) actitud informativa, b) cierta conexión con la actualidad, c) carácter narrativo descriptivo, d) mayor profundidad, d) inspiración factual, e) alta versatilidad temática”.

3.4.3 Reportaje audiovisual

Maza y Cervantes (1994) exponen que el reportaje audiovisual tiene como base a la información, pero también puede utilizar géneros periodísticos y no periodísticos. Ésta también permite la utilización de recursos y técnicas dramáticas dentro de la estructura.

Su versatilidad hace que el reportaje audiovisual pueda ser incluido en estructuras informativas como noticieros, revistas y programas de televisión, entre otros. Actualmente el reportaje es el género más completo y complejo dentro de los géneros de periodismo audiovisual.

De acuerdo con Del Rio (1998) el reportaje es el género periodístico que más se adecua al siglo XX, puesto que logra captar los hechos reales y proyectarlos a profundidad lo que satisface las exigencias del espectador contemporáneo. El reportaje es un género completo, puede ser nota informativa puesto que en varias ocasiones procede a una

noticia, también es crónica cuando relata hechos de forma cronológica, es entrevista ya que se expone la opinión de los involucrados en el acontecimiento.

Baernaola, Adrover y Sánchez (2011) concibe al reportaje audiovisual como “un género periodístico que permite una mayor profundización que la pura noticia, así como una mayor contextualización que puede ayudar al espectador a acercarse a la información desde diferentes perspectivas, y una elaboración más cuidada que facilita ir más allá de la mera información diaria sujeta a la más inminente actualidad”.

3.4.3.1. Características del reportaje audiovisual

Del Rio (1998) conceptualiza las siguientes características de reportaje:

a) Informativo

Para que éste sea considerado un reportaje informativo debe ser de interés de la sociedad, la diferencia entre reportaje y noticia es que la noticia es un hecho de interés temporal y el reportaje debe mostrar hechos de interés continuo en el tiempo.

b) Narrativo

La mayoría de reportajes tienen esta característica narrativa en el que el producto es similar a la estructura de una novela. Se expone el hecho o situación y no se describe.

c) Social

Traja sobre hechos que ocurren dentro de la vida social de una comunidad, expresando cultura, arte y costumbres en una sociedad. Es necesario hacer una investigación previa con fuentes como: libros, documentos, personas implicadas y también la observación. Todos estos permiten llevar al reportero al centro del contenido y profundizar en el mismo.

d) Objetivo

En este tipo de reportaje se intenta mostrar la realidad de una situación de la manera más objetiva posible, presentando la realidad tal cual es, tratando con varios puntos de vista y buscando conocer la verdad.

e) Busca el mejoramiento social

Intenta mostrar al espectador una realidad acerca de un tema específico para estar informado y que pueda utilizar esos datos como una referencia o para alimentar la cultura general.

Bernaola. et al, (2011) conceptualiza las características del reportaje audiovisual según cinco puntos: duración, periodicidad, formato, estructura narrativa y difusión.

a) Duración

- Menos de 3 minutos, complementan las noticias de una manera profunda dentro de programas informativos.

- De 3 a 15 minutos, se tratan de ampliaciones de notas informativas difundidas dentro de programas informativos o informes semanales.

- De 30 minutos, refieren a reportajes que abordan un tema desde distintas perspectivas y en mayor profundidad. Tienen espacios propios para su difusión.

- De 50 minutos, abordan distintos temas de la sociedad con mayor profundidad y soltura. Tienen su propio espacio de difusión y atrae a un gran número de espectadores.

b) Periodicidad

- Diarios. Se difunden todos los días en un espacio determinado o dentro de otro programa.

- No diarios. Su temporalidad es variable, puede difundirse en programas semanales, quincenales o en fechas especiales.

- Reportajes especiales. No tiene periodicidad, su aparición es espontánea, generalmente tras algún suceso relevante.

c) Formato

- Dentro de otro programa. Su difusión está prevista bajo las exigencias de otro programa informativo.

- Monorreportaje. Tiene su propio espacio de difusión.

d) Estructura narrativa

- Tradicional. Es un reportaje que narra los hechos acompañados de testimonios y la opinión de un reportero en voz en off.

- De opiniones. Reflejan la opinión de los testigos o personajes acompañados de imágenes. No existe la intervención de un reportero.

- De secuencias. Muestra la realidad tal cual, sin intervención de personajes.

- Subjetivo. Narrado en primera persona por el reportero, manifiesta las experiencias del periodista.

- Multihistoria. Narra varias historias sobre un tema y las va entrelazando.

- Cronológico. Narra los hechos de manera cronológica, principalmente para relatar la vida de alguien.

- 24 horas. Es el seguimiento de un personaje por un día, para demostrar su realidad.

e) Difusión

- En directo. Es la realización de un reportaje en vivo.

- Falso directo. Se trata de un reportaje grabado, pero se presenta como si fuera hecho en vivo.

- Grabado. Las imágenes son grabadas y editadas antes de su presentación. La mayoría de los reportajes son difundidos de esta manera.

3.4.3.2 Tipos de reportaje audiovisual

Vivaldi (1973) manifiesta que el reportaje es un “relato periodístico esencialmente informativo, libre en cuanto al tema, objetivo en cuanto al modo y redactado preferentemente en estilo directo, en el que se da cuenta de un hecho o suceso de interés actual o humano”.

Según Leñero y Marín (1986) el reportaje se practica básicamente para demostrar una hipótesis, investigar sobre algún acontecimiento, dar explicaciones a un problema, para describir un suceso, para narrarlo, para instruir o para divulgar un conocimiento científico o técnico, para divertir o para entretener. De acuerdo a esto ambos autores establecen una diferencia de tipos a continuación:

- a) Reportaje demostrativo: Prueba una tesis, investiga un suceso, explica una noticia.
- b) Reportaje descriptivo: Retrata situaciones, personajes, lugares o cosas. Suele tener semejanzas con la entrevista de semblanza, la estampa o el ensayo literario
- c) Reportaje narrativo: Relata un suceso; hace la historia de un acontecimiento. Tiene semejanzas con la crónica, con el ensayo histórico, con el cuento o la novela corta, para el presente trabajo se optó por producir un reportaje narrativo puesto que el reportaje narra hechos históricos, dos décadas de rock paceño 2000 - 2019.
- d) Reportaje instructivo: Divulga un conocimiento científico o técnico; ayuda a los lectores a resolver problemas cotidianos. Tiene semejanzas con el ensayo técnico o con el estudio pedagógico.
- e) Reportaje de entretenimiento: Sirve principalmente para hacer pasar un rato divertido al receptor; para entretenerlo. Tiene semejanzas con la novela corta y con el cuento.

3.4.3.3 Pasos para realizar el reportaje audiovisual

En acuerdo con Del Rio (1998), los pasos para realizar el reportaje audiovisual, son los siguientes:

a) Investigación

Se realiza un plan de trabajo, el tiempo aproximado que durará la producción, las técnicas de recopilación se utilizarán, presupuesto y se fijan las fuentes potenciales.

b) Recolección de datos

Se comienza a investigar investigando el hecho e informándose sobre el asunto, se revisa los antecedentes y luego se investiga en el terreno de los hechos.

c) Clasificación de datos

Después de terminar la recolección de datos, se empieza a ordenar la información resaltando los datos más importantes, se evalúa lo que es falso y verdadero, se desecha lo que no tiene relevancia para que después esta información se publique.

d) Conclusiones

También Del Rio (1998, pág. 100) explica que se realiza un sintetizado o resumen de todo el trabajo terminado, para así poder obtener conclusiones que pueden convertirse en generalizaciones válidas, “En cierto modo, son las conclusiones que el investigador social desprende de su estudio, ya que, para conseguirlas, aparte de clasificar, analiza, sintetiza y define”.

e) Producción

Después de tener los resultados de su previa investigación, el periodista está listo para producir su reportaje, siempre realizando el producto con el estilo propio del reportero.

3.4.3.4 Técnicas para conseguir información para el reportaje

Del Rio (1998) destaca siete técnicas para obtener información útil para el reportaje, son las siguientes:

a) Observación sin control

Es una parte de la investigación reporteril, en la que el reportero puede convertirse en el testigo de un suceso o hecho y lo retiene apuntando datos o con el uso de su memoria y sentidos. Se recomienda altamente, despojarse de prejuicios y emociones.

b) Investigación documental

Es cuando se saca el provecho a todos los documentos escritos referentes al tema que se intenta investigar. Libros, artículos, folletos y cualquier clase de documentos es valiosa.

c) La entrevista

Esta es la manera de tener aclaraciones, sobre el hecho, de primera mano, puesto que nos internamos en la intimidad de los implicados de la situación consiguiendo datos que posiblemente no tendríamos de otra manera. La entrevista proporciona una mejor comprensión de los hechos al periodista.

d) Los mapas

No se ha generalizado el uso de mapas o croquis del terreno donde ocurren los hechos que investigamos, pero un buen investigador social señala los aspectos topográficos de la zona correspondiente para tener una imagen completa sobre lo que se trata de emitir a los espectadores.

e) La cédula de entrevista

Es un cuestionario sobre lo que específicamente se desea conocer, convirtiéndolos después en objetivos. Esto para no desviarse del tema que se está tratando.

f) El muestreo

Dependiendo del tema que se quiera investigar, el periodista reúne un grupo o comunidad global con características definidas para interrogarlos y luego poder formar criterios lógicos, obteniendo datos ver

g) Estadísticas

Es útil para poder tener referentes cuantitativos que le den valor a los conceptos que el investigador social haya formado, también ayudan a conocer ciertas tendencias de los fenómenos sociales. Se recomienda utilizar con mucho cuidado los datos estadísticos puesto que si se los usa inadecuadamente puede hacer quedar en duda la veracidad de todo el reportaje.

3.4.4 Gran Reportaje

Para este documento académico, se seguirá en esencia el criterio del profesor Martínez Albertos (2004) que define al gran reportaje como un trabajo de investigación periodística exhaustivo sobre un tema determinado, que implica un rigor metodológico y técnico e incluye investigación de campo, documental y testimonial. Debe reunir además las características de todo trabajo periodístico profesional: actualidad, claridad, trascendencia social e interés público.

Vivaldi (1973) entendía al gran reportaje como un reportaje a profundidad y explicaba que el reportaje será más o menos grande, según lo sea quien lo escriba. Será más o menos profundo, según la capacidad del reportero para profundizar en los hechos. Será más o menos interpretativo, según la sensibilidad, la cultura o la estimativa de quien narre un hecho o describa una cosa. En conclusión, para Vivaldi el gran reportaje es una información de altos vuelos literarios pero concisos, una información narrativa orientada según el enfoque personal del periodista reportero en favor de una investigación profunda.

CAPÍTULO IV:

Metodología

1. Estrategia metodológica

Según los resultados del diagnóstico, la investigación se encaminó óptimamente por la investigación diagnóstica cualitativa.

Taylor y Bogdán (1986: pág.153) conceptualizan que la investigación cualitativa es “aquella que produce datos descriptivos: las propias palabras de las personas, habladas o escritas y la conducta observable”.

En la investigación cualitativa, la subjetividad que aporta el investigador hacia el problema social definido, ofrece un cuadro integral del objeto de estudio. Tal como explica Vasilachis (2006) “la persona que lleva a cabo este tipo de investigación, constituye una imagen compleja y holística, analiza palabras, interactúa con las personas y conduce el estudio a una situación natural”. Para LeCompte (1995: pág78) una gran parte de los estudios cualitativos, centran sus esfuerzos en investigar el entorno de los acontecimientos para indagar en hechos realistas, o como ella nombra: “contextos naturales”, observándolos tal y como se encuentran.

2. Pragmatismo

Es definida como una corriente filosófica que considera a la verdad desde la utilidad que se le aplica en la sociedad. Etimológicamente la palabra pragmatismo proviene de la palabra griega “*pragma*” que significa “acción”. Esta corriente se aleja de las resoluciones verbales y la palabra, de cualquier forma, de abstracción, de la retórica y se desarrolla y resuelve en la acción física, a los hechos en concreto.

Uno de los padres del pragmatismo William James (1907) decía: “*El pragmatista se vuelve hacia la concreción y la determinación, se dirige hacia los hechos, hacia la acción y hacia el poder. Esto significa el predominio de un temperamento empirista y un sincero abandono del temperamento racionalista. Significa el aire libre y las posibilidades de la naturaleza, y también una actitud contraria a los dogmas, a la artificialidad y a la falsa pretensión de poseer la verdad de forma concluyente. Al*

propio tiempo, no busca ningún resultado en particular. Sólo es un método.” Es así que para William James el pragmatismo termina siendo un método más que una teoría (cita).

A lo cual el doctor Fernando Estévez complementa: *“El pragmatismo tiende a definir que una acción motiva un cambio de la realidad en cuanto mueve cosas físicas que la componen y que más que atender las ideas de las personas sólo importan sus actos, que en definitiva son evaluables científicamente”* (Estévez, 2007).

Podemos concluir que el trabajo a realizarse: Gran Reportaje dividido en tres partes de la historia del rock en la ciudad de La Paz (2000-2019) se trabajara bajo la corriente y método pragmático, se estudiara los hechos en concretos, los testimonios de los personajes más importantes durante este ciclo, y las acciones que se llevaron a cabo para brindar un aporte a la historia de este movimiento cultural.

3. Métodos

3.1 Deductivo

Mediante el método deductivo se aplican principios ya descubiertos a casos particulares, haciendo una vinculación de juicios. Es decir, se estudian hechos singulares a partir de conocimientos previos y generalizaciones, se va de lo general a lo particular.

Behar (2008) explica que la deducción tiene dos objetivos: encontrar principios desconocidos a partir de los conocidos, y para conocer ideas desconocidas de principios conocidos.

El trabajo de investigación tendrá como método el deductivo puesto que pretende estudiar la situación actual del rock en La Paz a partir de conocimientos previos sobre el género en épocas, lugares, protagonistas y circunstancias diferentes, lo que dará paso a una indagación sobre un fenómeno social partiendo de principios y estudios conocidos.

3.2. Biográfico

El método biográfico también será de utilidad, puesto que se recogerán testimonios de los principales actores dentro de la escena del rock en la ciudad de La Paz, por lo tanto “se pretende mostrar el testimonio subjetivo de una persona, en la que se recojan tanto los acontecimientos, como las valoraciones que dicha persona hace de su propia existencia, lo cual se materializa en una historia de vida, es decir en un relato autobiográfico, obtenido por el investigador mediante entrevistas sucesivas” (Rodríguez, 1996).

4 Técnicas

4.1. Entrevista a profundidad

De acuerdo con Taylor y Bogdán (1986), la entrevista debe llevarse a cabo mediante un cuestionario de preguntas abiertas que serán respondidas por el entrevistado, estas respuestas sirven como una recolecta de datos de gran riqueza informativa, además de tener un enfoque sobre la problemática que se investiga. Éste llegaría a ser el principal instrumento de recolección de datos para el reportaje, puesto que para tener un reportaje audiovisual bien realizado se necesita tener varios enfoques y perspectivas, tal como se mencionó en el marco teórico.

4.2 Observación

Para describir la situación actual del rock en la ciudad de La Paz, es menester acudir a recitales, teatros y boliches para realizar una observación exhaustiva en busca de datos reales y tener un pensamiento reflexivo, Taylor y Bogdán (1986) explican que mediante la observación se intenta captar aquellos aspectos de las actividades humanas y los escenarios en que estas ocurren, se debe poner atención tanto en el lenguaje verbal como no verbal. Taylor y Bogdán sugieren utilizar un diario de campo o fichas de observación.

4.2.1 Fichas de observación o Notas de campo

Lofland, Snow, Anderson y Lofland (2006) estructuraron una lista para la eficiente toma de notas de campo:

- Describir, escenarios, eventos, gente, interacciones entre la gente incluyendo conversaciones.
- Mantenerse en el más bajo nivel posible de inferencia, ya sea propia o de otras personas.
- Registrar ideas analíticas o inferencias en paréntesis dentro del diario.
- Registrar impresiones y sentimientos, separadas de las notas de campo.
- Escribir como mínimo un par de páginas a espacio sencillo por cada hoja de observación.

4.3. Lectura analítica

La lectura analítica se utilizó como técnica en la realización del marco teórico y en la investigación diagnóstica.

Rodríguez (1996) argumentaba que la lectura analítica pretende proporcionar una visión completa del problema planteado, además de buscar la división de títulos y capítulos, acumulando información relevante para poder interpretar la información obtenida. La lectura comienza determinando las partes que el investigador considera útiles, detectando lo que el libro ofrece seleccionando lo más importante.

5. Diseño de la investigación

5.1. Clasificación del estudio de investigación

5.1.1. Diseño Descriptivo

La presente investigación busca documentar las condiciones, progreso, debilidades y fortalezas del fenómeno social - cultural del rock en la ciudad de La Paz en los últimos años de 2000 – 2019.

5.1.2 No experimental Transversal

La presente investigación se adecua al diseño no experimental transversal, puesto que no se manipulan variantes para recolectar datos que no hayan sido puestos a pruebas experimentales o provocando fenómenos, por el contrario, se describirán las variables y se analizará su relación en el momento, es decir, se interpretará la situación ya existente, no provocada.

5.1.2.1 Alcance del diseño No Experimental Transversal

Se abarca un alcance mayor al Exploratorio, llegando al alcance Descriptivo sin llegar al Correlacional-Casual, puesto que el fenómeno ya tiene una exploración inicial y el propósito de la investigación es tratar de proporcionar una descripción de variables e indagar en sus incidencias y valores. Todo esto sin llegar a descubrir relaciones entre dos categorías, conceptos o situaciones, ni precisar sentidos de causalidad en el fenómeno social.

5.1.2.1.1 Transversal descriptivo

Se ubica un grupo de personas (fuentes) relacionadas íntimamente con el movimiento cultural – rockero en la ciudad de La Paz con las variables: Productores musicales, productores audiovisuales, músicos, empresarios, dueños de locales, periodistas culturales, escritores, funcionarios públicos (ligados a la promoción cultural) y la sociedad paceña.

Se entrevistará y consultará a este grupo de gestores culturales sobre su opinión y análisis de los últimos años del rock paceño (2000 - 2019) y sobre la situación actual del

rock en la ciudad de La Paz, con el objetivo de describir el fenómeno a través de los miembros que forman el mismo.

La investigación describirá la situación buscando tener la mayor cantidad de información e intentar reflejar la realidad social - cultural del rock en la ciudad de La Paz (no busca causalidades o relaciones de la situación actual del fenómeno).

CAPITULO V: PROPUESTA DE PRODUCCIÓN

CARPETA DE PRODUCCIÓN

DOS DÉCADAS DE ROCK PACEÑO (2000 – 2019)

Reportaje audiovisual

1. INFORMACIÓN GENERAL DEL CONTENIDO

1.1 SINOPSIS

Una narración cronológica, dividida en tres actos, de los acontecimientos importantes no narrados y el declive de la escena rockera en la ciudad de La Paz, Bolivia en la última década (2008 – 2018) relatado por Ian Sánchez y Juan Pablo Flor y contado por los miembros partícipes y constructores de la escena rockera en la ciudad de La Paz, bandas como Alcoholika, Hate, Atajo, Octavia, Quirquiña, entre otras, son las que reviven sus experiencias relatando las situaciones por la que pasa la escena rockera paceña.

1.2 FICHA TÉCNICA

Título del Reportaje: **“DOS DÉCADAS DE ROCK PACEÑO” (2000 – 2019).**

Número de Capítulos: **3.**

Duración de capítulos: **10 minutos por capítulo.**

Género o tipo de programa: **Reportaje audiovisual.**

Tema: **Rock en la ciudad de La Paz, Bolivia.**

Objetivos o propósitos del producto: **Narrar los problemas y eventos importantes dentro de la escena rockera paceña entre los años 2000 y 2019 mediante un reportaje digerible y exportable para diferentes plataformas de información (TV, redes sociales e internet en general).**

Objetivo del capítulo primero: **Contextualizar brevemente la historia del rock en La Paz desde los años 70's e introducir la situación a comienzos del 2000 con la huida de las disqueras internacionales de Bolivia como pico argumental del capítulo.**

Objetivo del capítulo segundo: **Relatar el nacimiento de las nuevas bandas entre los años 2000 – 2019, denominada “La generación plateada”. El pico argumental...**

Objetivo del capítulo tercero: **Relatar el auge actual de la escena Reggae y la continuidad del género Metal en sus variantes. La invasión del internet y las plataformas musicales de streaming son el pico argumental del capítulo.**

Público meta y/o audiencia: **Clasificación “B-15” (Mayores de 15 años y adultos).**

Idioma: **Español.**

Asesores de Contenido: **Bernardo Monasterios.**

Investigación: **Juan Pablo Flor e Ian Sánchez.**

Diseño del producto: **Juan Pablo Flor e Ian Sánchez.**

Guionistas: **Juan Pablo Flor e Ian Sánchez.**

Lugar y año de la producción: **La Paz, Bolivia 2018 – 2019.**

Casa Productora: **Vudú Producciones.**

Productores: **Juan Pablo Flor e Ian Sánchez.**

Agradecimientos:

2. PLANIFICACIÓN DE PRODUCCIÓN

2.1 MATRIZ DE PREGUNTAS

T E M A:	Rock en la ciudad de La Paz 2008 - 2018
REPORTAJE:	DOS DÉCADAS DE ROCK PACEÑO
PREGUNTAS	
CATEGORÍA "A"	
Músicos representativos, partícipes de la escena rockera 2000 a 2019	Según su opinión ¿Qué bandas han marcado la escena de los 2008 - 2018? ¿Por qué? (separar por etapas)
	¿Ha observado cambios en el rock paceño durante el actual Gobierno de Evo Morales en relación a gobiernos pasados?
	¿En la última década considera que se incrementó el apoyo económico de parte de instituciones públicas y privadas hacia el rock paceño?
	¿Los servicios de streaming musical, terminaron beneficiando o perjudicando a la escena rockera paceña?
	¿En los últimos años, se crearon más espacios que impulsan el rock paceño?
	¿Usted se sustenta únicamente de la música?
	¿Los tributos representan un problema para la escena rockera en La Paz?
	¿De qué manera ha evolucionado la escena rockera en la ciudad de La Paz?
CATEGORÍA "B"	
Productores y managers de la escena rockera Paceña 2008 - 2018	Según su opinión ¿Qué bandas han marcado la escena de los 2008 - 2018? ¿Por qué? (separar por etapas)
	¿Por qué no existe ningún artista de rock de La Paz que se haya posesionado en el mercado musical internacional?
	¿Es sustentable manejar una banda de rock paceña? ¿Por qué?
	¿Cuáles son los principales obstáculos que impide traer bandas icónicas del k internacional al país?
	¿En los últimos años, se crearon más espacios que impulsan el rock paceño?
	¿En su opinión, el rock paceño, económicamente, vende más o menos que otros géneros? ¿por qué?
CATEGORÍA "C"	

Medios de comunicación	¿Cómo ha cambiado el contenido de los grupos de rock paceño en relación a los cambios sociales del país?
	¿En su opinión, el rock paceño, económicamente, vende más o menos que otros géneros? ¿por qué?
	¿En esta última década, cuál fue el grupo o artista de rock paceño más apoyado, solicitado y escuchado dentro de los medios (TV, radio o prensa)?
	¿En qué medio de comunicación considera usted que la gente consume más rock paceño? /Tv, Radio, Internet)
CATEGORÍA "D"	
Historiadores en música	Según su opinión ¿Qué bandas han marcado la escena de los 2008 - 2018? ¿Por qué? (separar por etapas)
	¿Cómo ha cambiado el contenido de los grupos de rock paceño en relación a los cambios sociales del país?
	¿Hacia dónde se perfila el rock paceño de acá a 5 años?
	¿Por qué no existe ningún artista de rock de La Paz que se haya posesionado en el mercado musical internacional?
	¿Qué personaje de rock paceño considera que fue el más representativo de la última década?

2.2 CRONOGRAMA DE ENTREVISTAS

DOS DÉCADAS DE ROCK PACEÑO (2000 - 2019)				
Fecha	Responsable(s)	Fuente	Lugar	Hora
21/01/2019	Ian Sánchez Juan Pablo Flor	Marco Basualdo. (Historiador, Autor de “Rock Boliviano”)	Miraflores.	04:00 pm.
26/01/2019	Ian Sánchez	Bilo Viscarra. (Los Tocayos,	Calacoto, Club Petrolero.	02:30

	Juan Pablo Flor	Los Bolitas)		pm.
31/01/2019	Ian Sánchez Juan Pablo Flor	Boris Méndez. (Armadura)	Alto Obrajes.	03:00 pm.
01/02/2019	Ian Sánchez Juan Pablo Flor	Nils Quiroz. (Jefe de programación de contenido de la radio "Stereo 97)	Obrajes, calle 11.	05:10 pm.
08/02/2019	Ian Sánchez Juan Pablo Flor	Ricardo Larrazábal. (Hate)	San Pedro.	02:00 pm.
08/02/2019	Ian Sánchez Juan Pablo Flor	Gonzalo Gomes. (GoGo Blues)	Calacoto, calle 21.	04:30 pm.
10/02/2019	Ian Sánchez	Viko Paredes. (Alcoholika L.C.)	San Pedro.	03:00 pm.
16/03/2019	Ian Sánchez Juan Pablo Flor	Panchi Maldonado. (Atajo)	Achumani, Calle 31.	10:30 am.
05/04/2019	Ian Sánchez Juan Pablo Flor	Jimmy James. (José, Daniel, Dante, Mathias y Álvaro)	Calacoto, Teatro Nuna.	07:30 pm.
11/04/2019	Juan Pablo Flor	Oscar García. (Productor y copropietario de ProAudio)	Sopocachi, Belisario Salinas, ProAudio.	10:30 am.
13/04/2019	Ian Sánchez Juan Pablo Flor	Daniel García. (Gran Matador)	Següencoma, Campo Ferial Chukiago Marka.	01:30 pm.
13/04/2019	Ian Sánchez Juan Pablo Flor	Pedro Pablo Siles. (miembro de Oz, Editor revista BANG)	Cota Cota, calle 27.	04:30 pm.
04/05/2019	Ian Sánchez	Joaquina Revollo. (Solista, Walkman)	Los Pinos.	03:00 pm.

07/05/2019	Ian Sánchez Juan Pablo Flor	Negro y Teto de Ugarte. (Quirquiña, Aeroplan)	Bajo Següencoma, Hélice Studio.	07:00 pm.
08/05/2019	Ian Sánchez Juan Pablo Flor	Octavia. (Vladi, Omar, Martín y Simón)	Sopocachi, Montículo.	10:00 am.
09/05/2019	Ian Sánchez	Leonardo Chumacero. (Spectrum Corp., programa Axesso)	C/ Potosí, Spectrum Corp.	04:30 pm.
11/05/2019	Ian Sánchez Juan Pablo Flor	Matamba.	Sopocachi, Montículo.	10:00 am.
13/05/2019	Ian Sánchez Juan Pablo Flor	Kicho Jiménez. (Wara)	Sopocachi, Café Typica.	12:30 pm.
14/05/2019	Juan Pablo Flor	Tierra Alta. (Jotty, Lucero, Kishi, Pablo)	San Pedro.	05:30 pm.

2.3 PLANTILLAS DE PRODUCCIÓN

Entrevistado	Fecha	Hora	Locación	Utilería	Responsables
Marco Basualdo	21/01/2019	04:00pm	Casa Ian Sánchez, Miraflores	- Cámara Sony CyberShot DSC-HX100V - Reportera Sony (ICD-PX470) - Trípode. - Reflector (10w LED 6500K).	- Juan Pablo Flor - Ian Sánchez

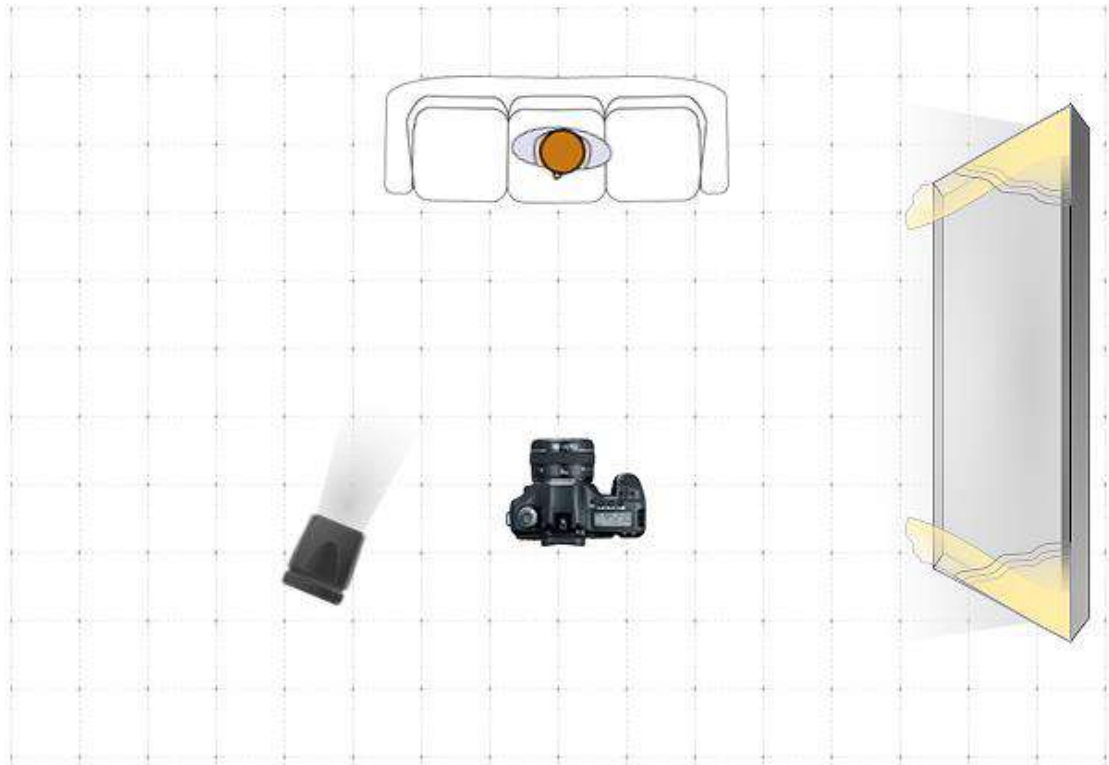

Se utilizó la única Iluminación artificial (10w) de manera frontal a 45° para tener la imagen clara del objetivo e iluminación natural de relleno desde la ventana en la parte izquierda para iluminar el fondo del objetivo.

Entrevistado	Fecha	Hora	Locación	Utilería	Responsables
Bilo Viscarra	26/01/2019	02:30pm	Club Social Petrolero, c/15 Calacoto.	- Cámara Sony CyberShot DSC-HX100V - Reportera Sony (ICD-PX470) - Trípode. - Reflector (10w LED 6500K).	- Juan Pablo Flor - Ian Sánchez

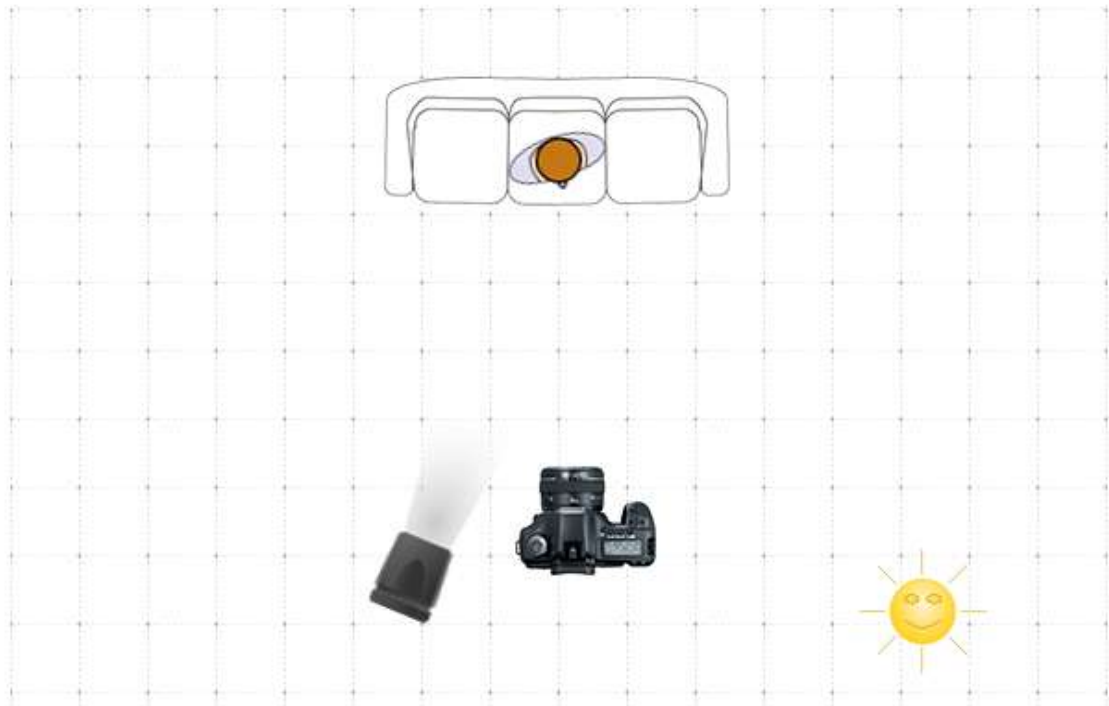

Se utilizó la única Iluminación artificial (10w) de manera frontal a 45° para tener la imagen clara del objetivo e iluminación cálida natural del Sol para la parte derecha para iluminar el fondo y contorno del objetivo.

Entrevistado	Fecha	Hora	Locación	Utilería	Responsables
Nils Quiroz	01/02/2019	05:10pm	Radio "Stereo 97", C/11 Obrajes.	- Cámara Sony CyberShot DSC-HX100V - Reportera Sony (ICD-PX470) - Trípode. - Reflector (10w LED 6500K).	- Juan Pablo Flor - Ian Sánchez

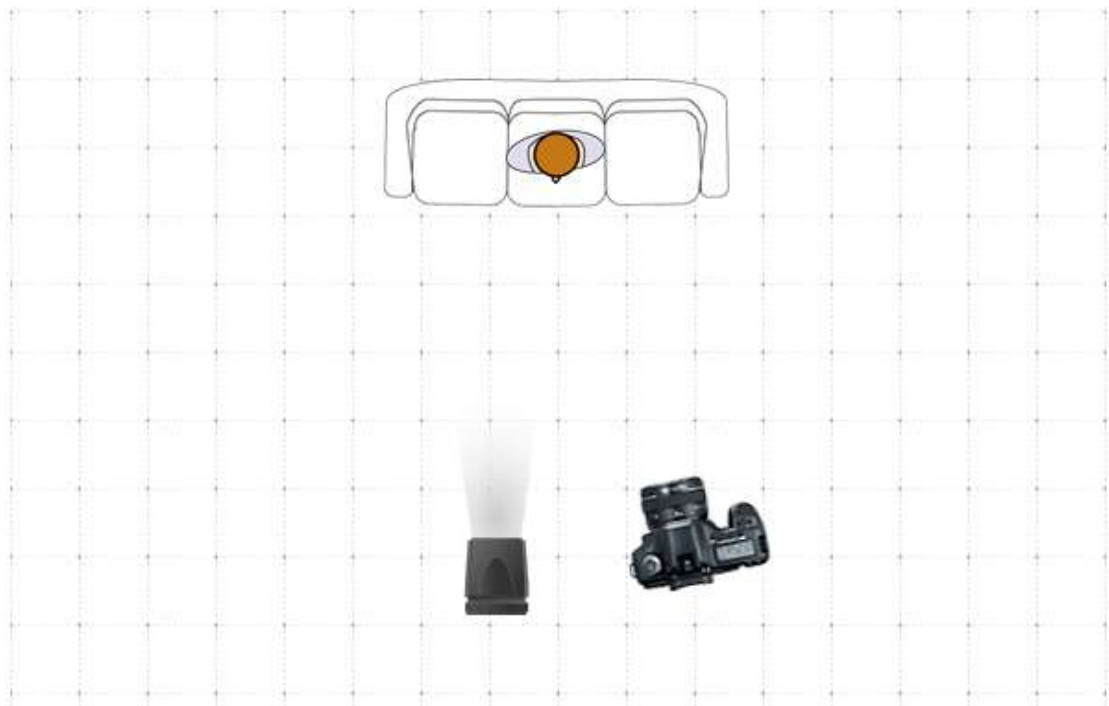

Se utilizó la única Iluminación artificial (10w) de manera frontal a 90° de la cámara para tener la imagen clara del objetivo.

Entrevistado	Fecha	Hora	Locación	Utilería	Responsables
Panchi Maldonado	16/03/2019	10:30am	Plaza Naciones Unidas, Achumani C/31.	- Cámara Sony CyberShot DSC-HX100V - Reportera Sony (ICD-PX470) - Trípode. - Reflector (10w LED 6500K).	- Juan Pablo Flor - Ian Sánchez

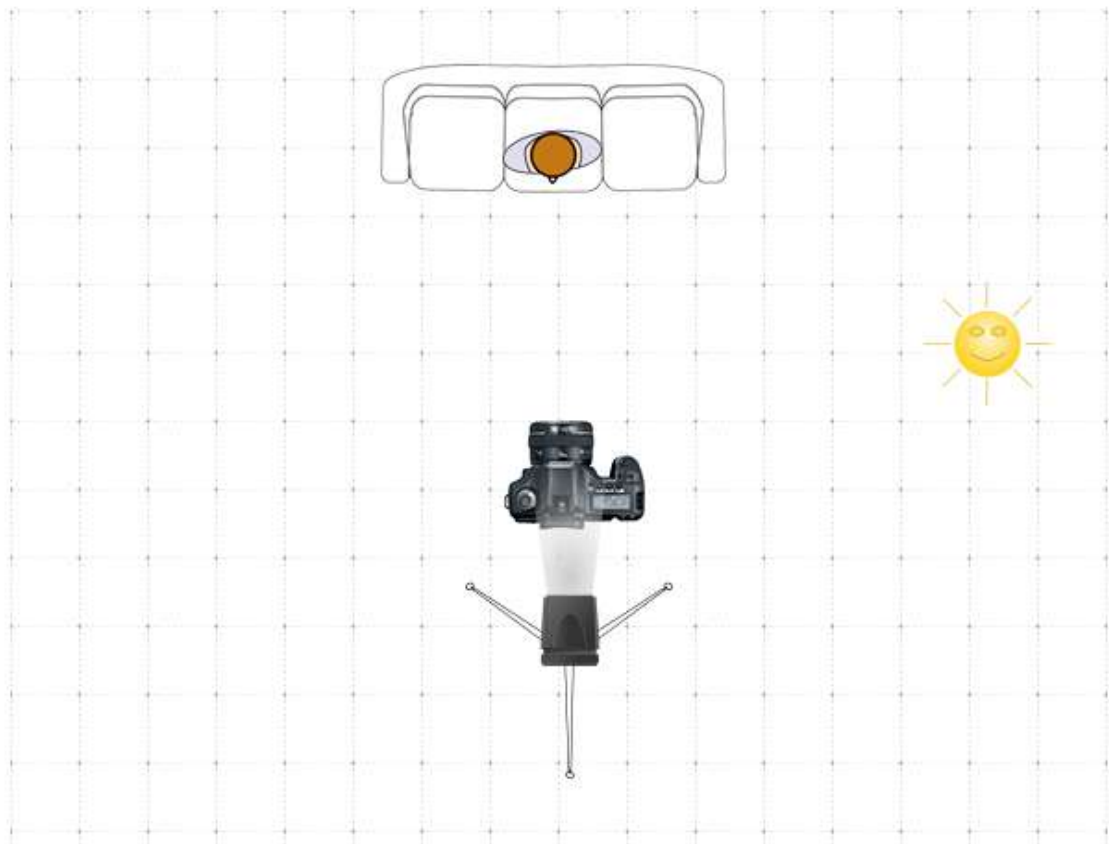

Se utilizó la única Iluminación artificial (10w) de manera frontal a 90° por encima de la cámara para tener la imagen clara del objetivo e iluminación natural del sol desde la parte superior derecha de la cámara para resaltar los contornos del objetivo.

Entrevistado	Fecha	Hora	Locación	Utilería	Responsables
Daniel García (Gran Matador)	13/04/2019	01:30pm	Campo Ferial Chukiago Marca, Següencoma,	- Cámara Sony CyberShot DSC-HX100V - Reportera Sony (ICD-PX470) - Trípode. - Reflector (10w LED 6500K).	- Juan Pablo Flor - Ian Sánchez

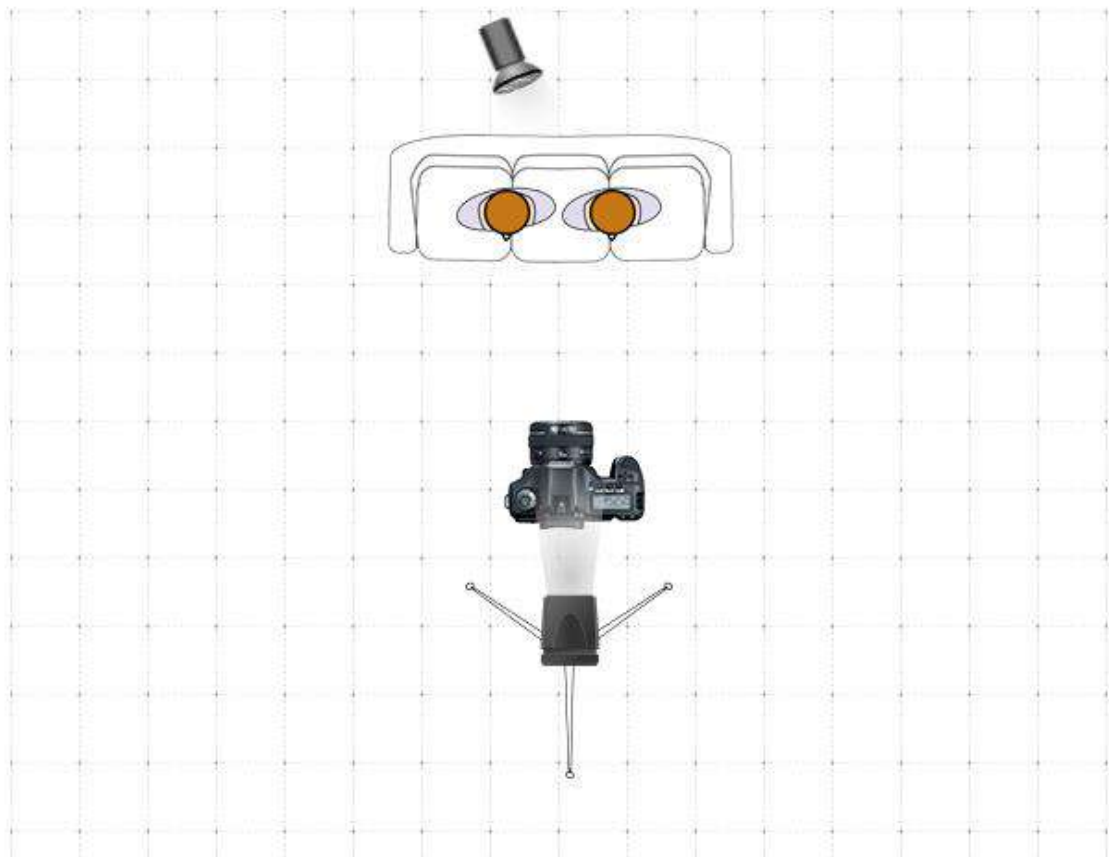

e utilizó la Iluminación artificial (10w) de manera frontal superior a 90° para tener la imagen clara del objetivo y también luz artificial posterior al objetivo para eliminar sombras y resaltar el fondo como relleno.

Entrevistado	Fecha	Hora	Locación	Utilería	Responsables
Oscar García	11/04/2019	10:30pm	Pro Audio. Sopocachi, c/Belisario Salinas.	- Cámara Sony CyberShot DSC- HX100V -Reportera Sony (ICD-PX470) - Trípode. - Reflector (10w LED 6500K).	- Juan Pablo Flor - Ian Sánchez

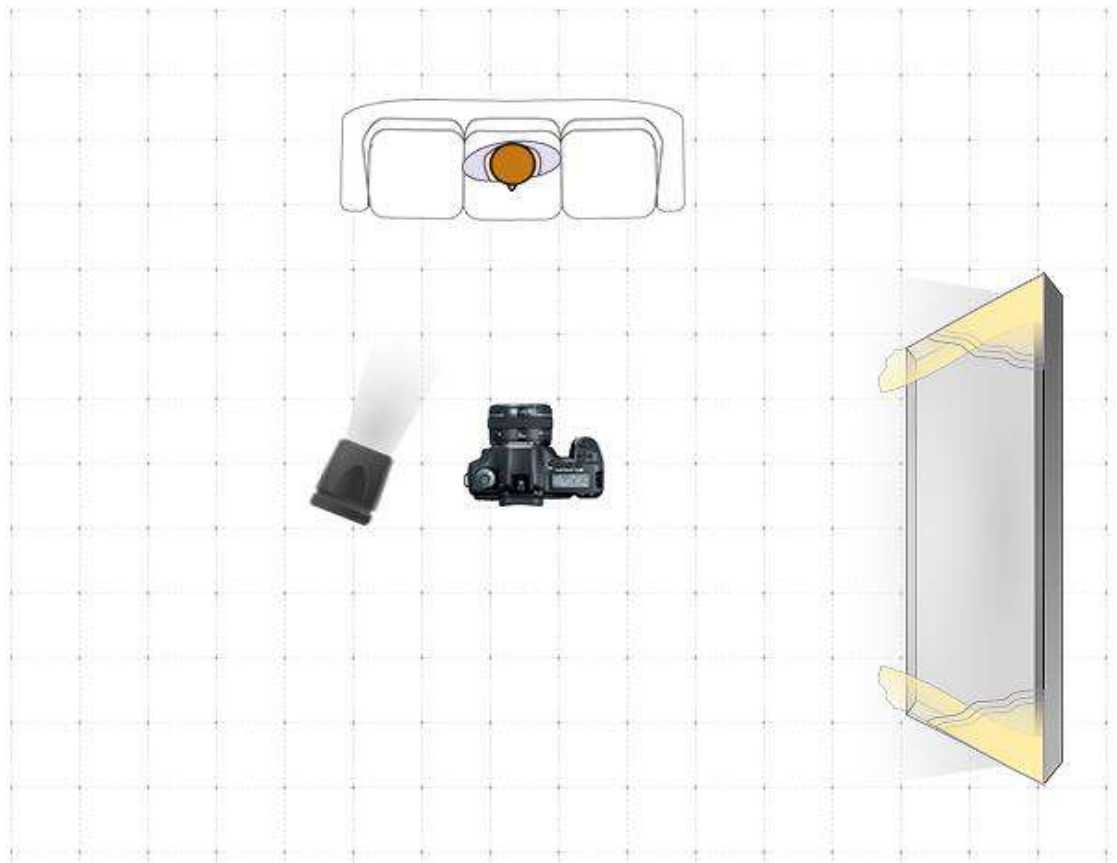

Se utilizó la única Iluminación artificial (10w) de manera frontal a 45° izquierda de la cámara de para tener la imagen clara del objetivo e iluminación natural de ventana en la parte derecha de la cámara para iluminar el fondo del objetivo como relleno.

Entrevistado	Fecha	Hora	Locación	Utilería	Responsables
Jotty, Lucero, Pablo y Kishi (Tierra Alta)	14/05/2019	05:30pm	San Pedro.	- Cámara Sony CyberShot DSC-HX100V - Reportera Sony (ICD-PX470) - Trípode. - Reflector (10w LED 6500K).	- Juan Pablo Flor - Ian Sánchez

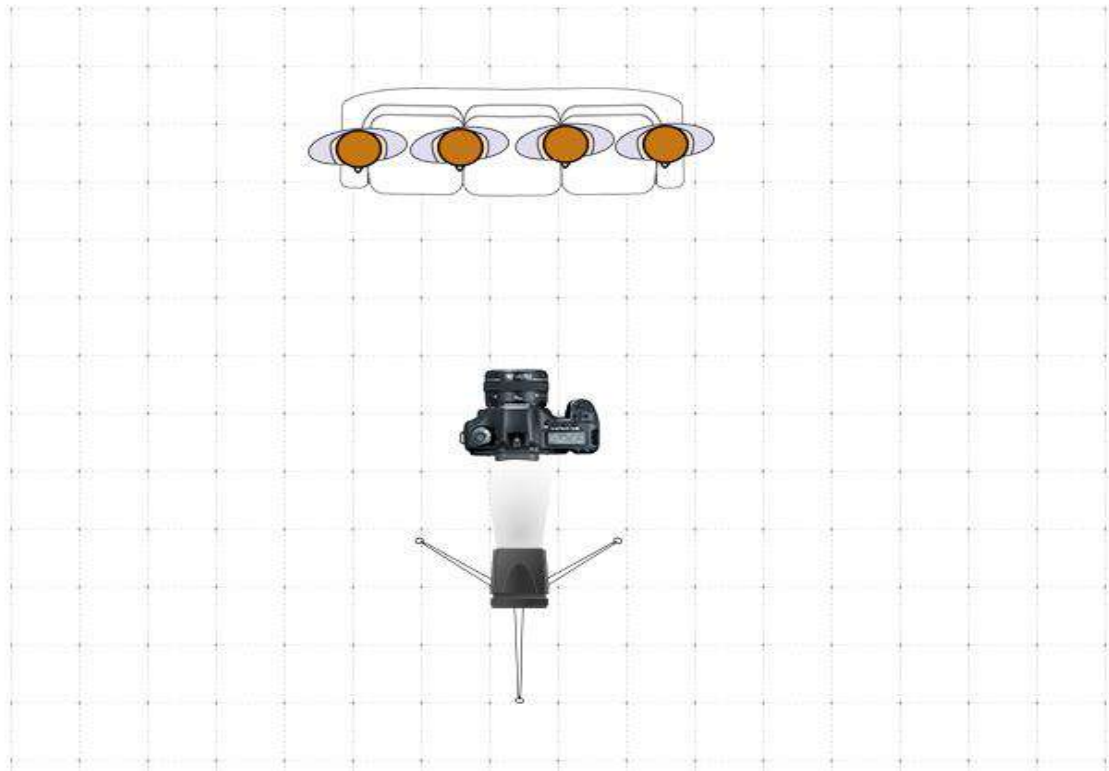

Se utilizó la única Iluminación artificial (10w) de manera frontal a 90° por encima de la cámara para tener la imagen clara del objetivo.

Entrevistado	Fecha	Hora	Locación	Utilería	Responsables
Boris Méndez	31/01/2019	03:00pm	Casa Juan Pablo Flor, Alto Obrajes Av. Del Maestro.	- Cámara Sony CyberShot DSC-HX100V - Reportera Sony (ICD-PX470) - Trípode. - Reflector (10w LED 6500K).	- Juan Pablo Flor - Ian Sánchez

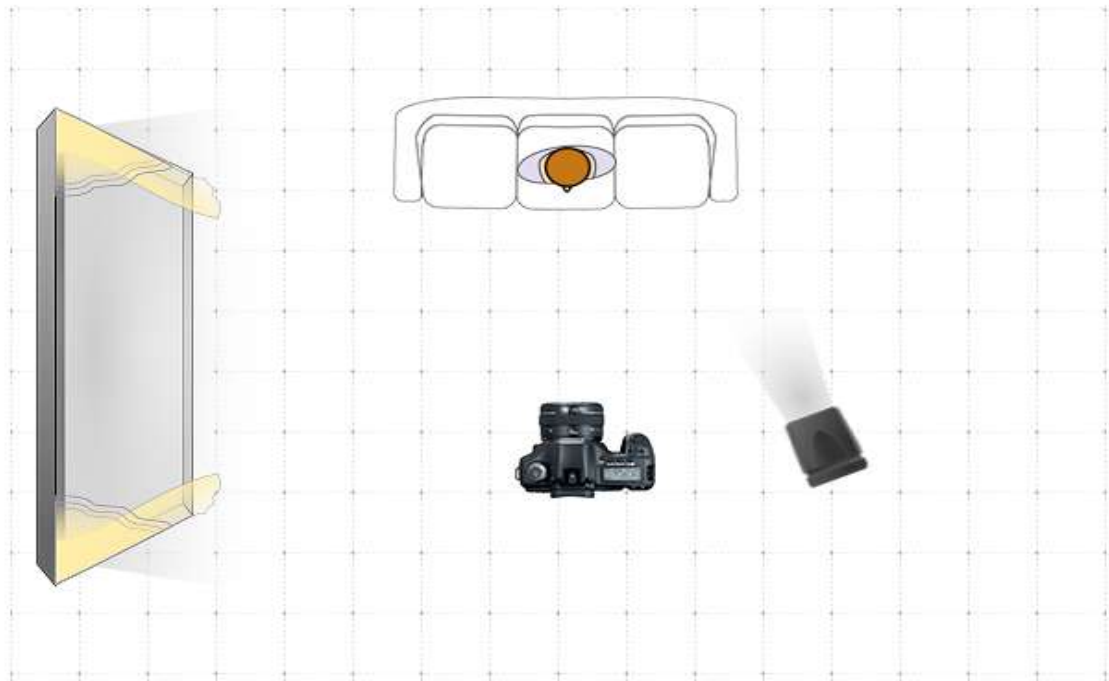

Se utilizó la única Iluminación artificial (10w) de manera frontal a 40° a la derecha de la cámara para tener la imagen clara del objetivo e iluminación natural de ventana en la parte izquierda de la cámara para suavizar sombras e iluminar el fondo del objetivo.

Entrevistado	Fecha	Hora	Locación	Utilería	Responsables
Ricardo Larrazábal	08/02/2019	03:00pm	Estudio Ricardo Larrazábal, San Pedro.	- Cámara Sony CyberShot DSC-HX100V - Reportera Sony (ICD-PX470) - Trípode. - Reflector (10w LED 6500K).	- Juan Pablo Flor - Ian Sánchez

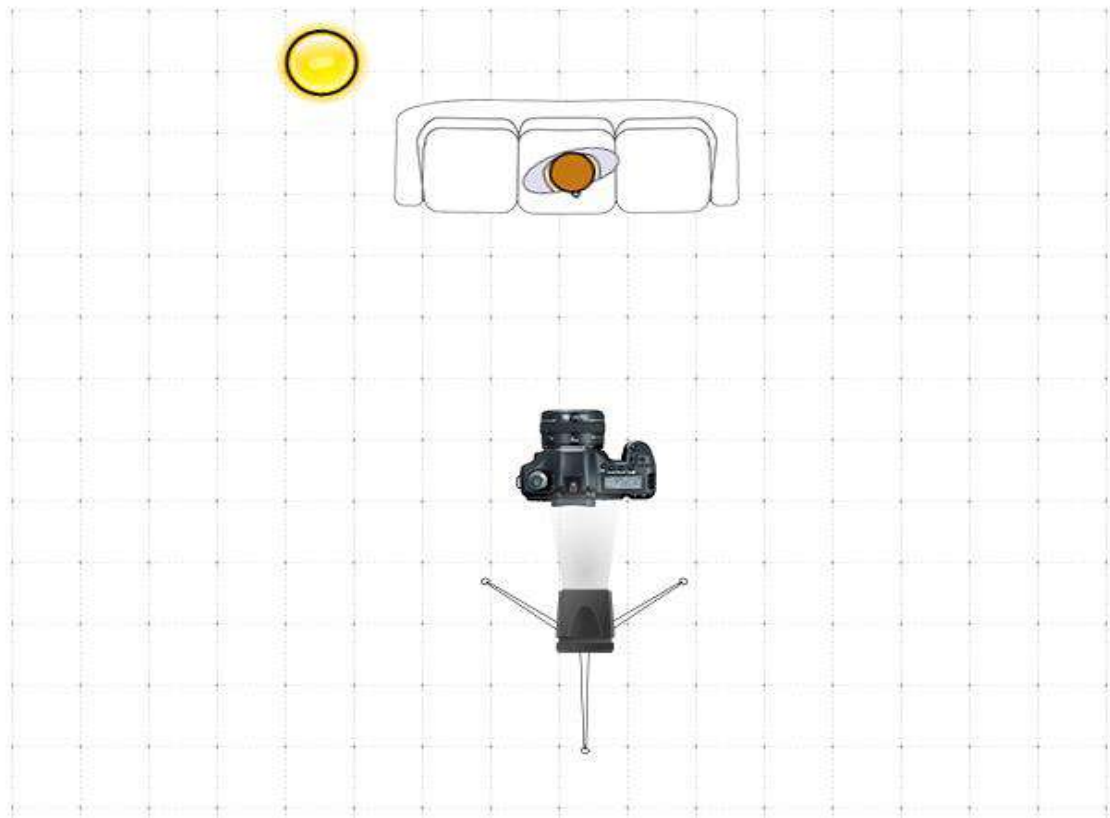

Se utilizó la única Iluminación artificial (10w) de manera frontal a 90° por encima de la cámara para tener la imagen clara del objetivo e iluminación natural superior cálida para iluminar el fondo del objetivo.

Entrevistado	Fecha	Hora	Locación	Utilería	Responsables
Gonzalo Gómez	08/02/2019	04:30pm	Oficina Gonzalo Gómez. Calacoto C/12.	- Cámara Sony CyberShot DSC-HX100V - Reportera Sony (ICD-PX470) - Trípode. - Reflector (10w LED 6500K).	- Juan Pablo Flor - Ian Sánchez

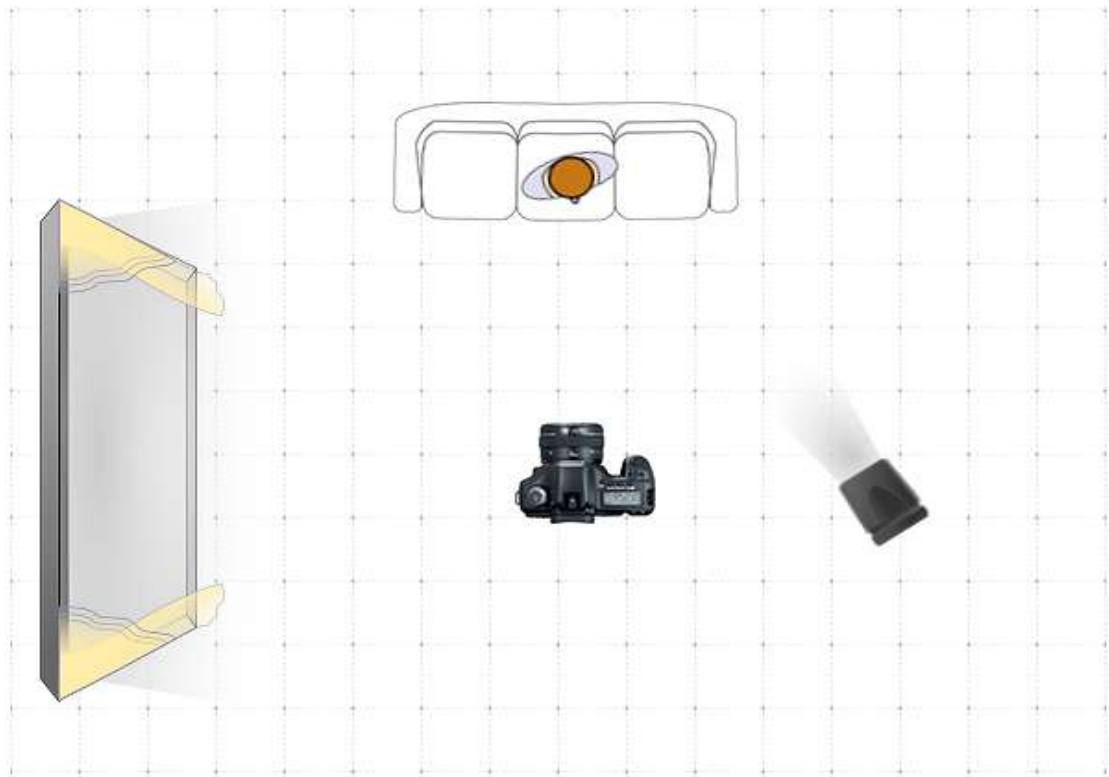

Se utilizó la única Iluminación artificial (10w) de manera frontal a 45° derecha de la cámara para tener la imagen clara del objetivo e iluminación natural de ventana en la parte izquierda de la cámara suavizar las sombras.

Entrevistado	Fecha	Hora	Locación	Utilería	Responsables
Viko Paredes (Alcoholika)	10/02/2019	15:30 pm	Casa Viko Paredes, Sopocachi	-Cámara Sony CyberShot DSC- HX100V - Trípode - Reflector (10w LED 6500K)	-Juan Pablo Flor -Ian Sánchez

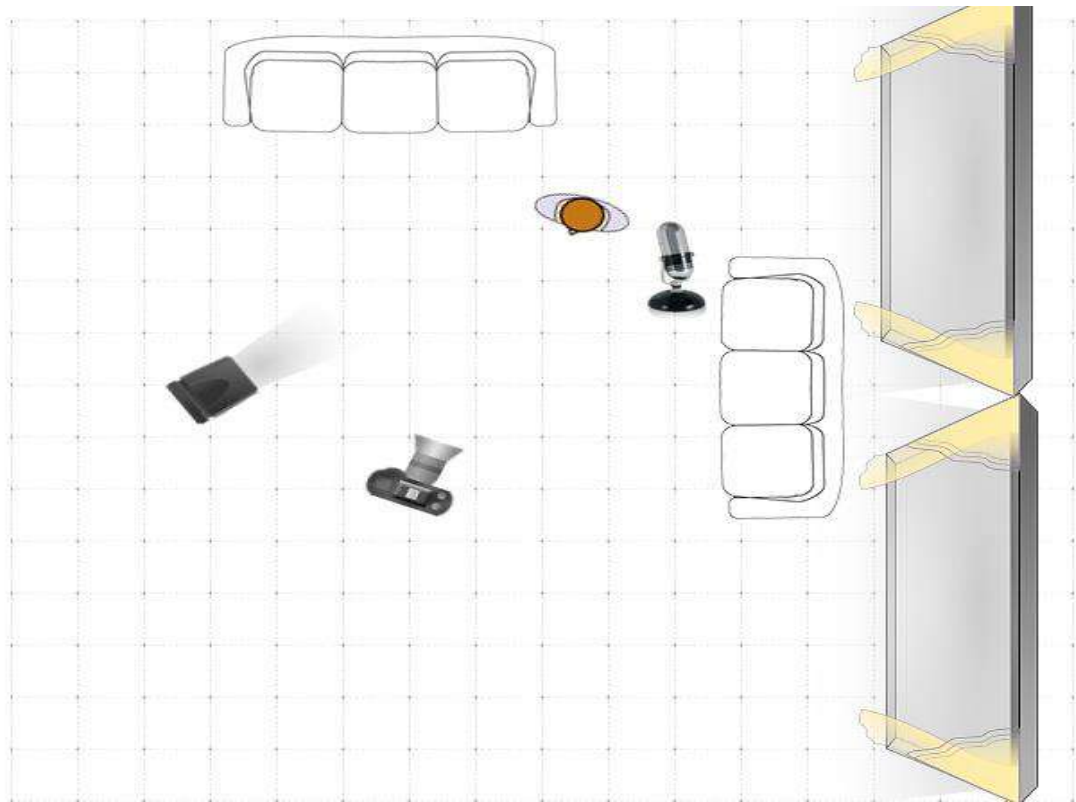

La cámara esta acomodada en el trípode un poco más a la izquierda del entrevistado, debido a que teníamos luz natural de las dos ventanas grandes de la sala utilizamos el reflector de (10w) para generar equilibrio en el rostro desde la derecha de la sala a 180 grados del objeto, el micrófono se instaló a la izquierda del entrevistado.

Entrevistado	Fecha	Hora	Locación	Utilería	Responsables
Daniel Rojas José Rojas Mathias Céspedes Álvaro Pérez Dante Lima (Los Jimmy James)	05/04/2019	19:30 pm	Teatro Nuna, 21 de Calacoto	-Cámara Sony CyberShot DSC- HX100V -Reportera Sony (ICD-PX470) - Trípode - Reflector (10w LED 6500K)	-Ian Sánchez -Juan Pablo Flor

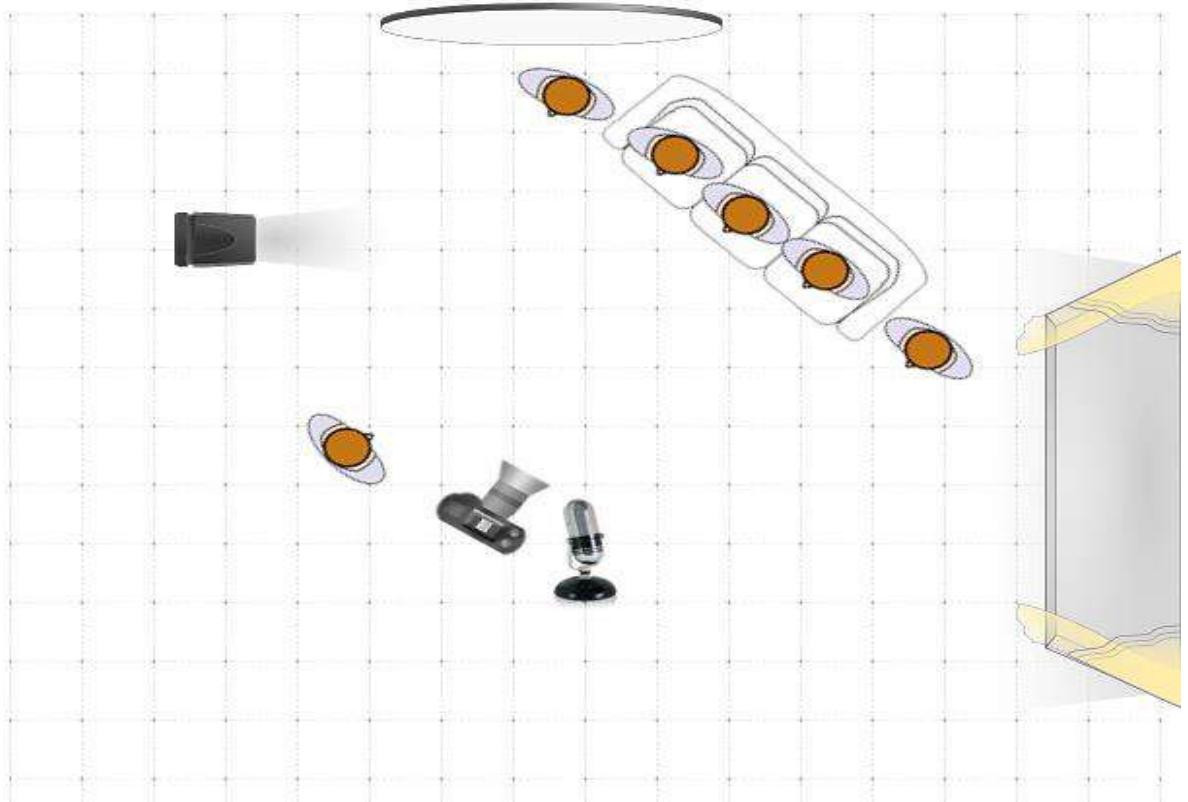

La cámara se colocó casi de frente a los cinco entrevistados, un poco más direccionada hacia su derecha el entrevistado de frente, la entrevista fue de noche así que no había mucha luz natural así que se procedió a utilizar la luz del lugar y la iluminación artificial (10w) la cual se acomodó de a la derecha de los entrevistados casi a la altura del rostro, pero con un cubierto para difuminar un poco y no sea tan frontal y fuerte la exposición.

Entrevistado	Fecha	Hora	Locación	Utilería	Responsables
Pedro Pablo Silon (Oz)	13/04/2019	16:30 pm	Casa Petrus, Cota Cota calle 27	-Cámara Sony CyberShot DSC- HX100V -Reportera Sony (ICD-PX470) - Trípode - Reflector (10w LED 6500K)	-Juan Pablo Flor -Ian Sánchez

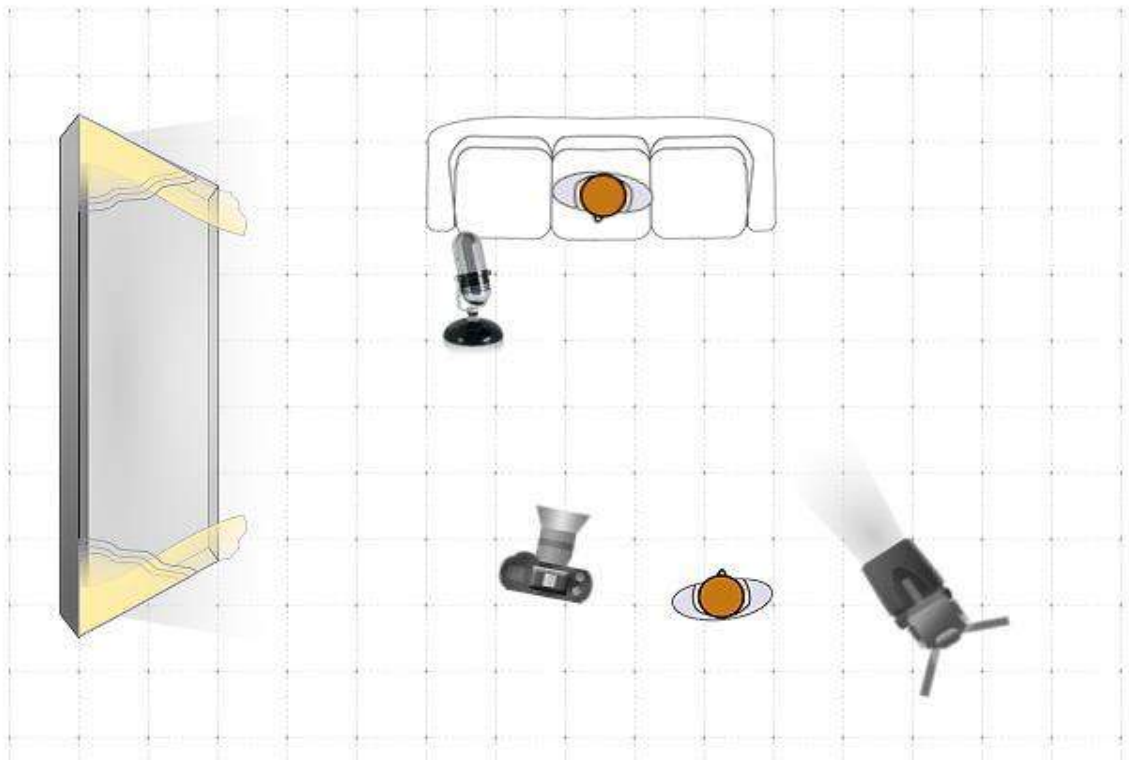

En la entrevista teníamos muy buena luz natural desde la ventana al lado izquierdo de la cámara, el entrevistado se acomodó casi de frente al entrevistador, el micrófono a su lado derecho, la cámara hacia la toma con una leve inclinación hacia la derecha, la luz del reflector se utilizó muy poco y muy suave debido a que la luz favorecía mucho en el lugar.

Entrevistado	Fecha	Hora	Locación	Utilería	Responsables
Teto De Ugarte Negro De Ugarte (Aeroplan)	07/05/19	19:00pm	Hélice Estudio, Bajo Següencoma	-Cámara Sony CyberShot DSC- HX100V -Reportera Sony (ICD-PX470) - Trípode - Reflector (10w LED 6500K)	-Ian Sánchez -Juan Pablo Flor

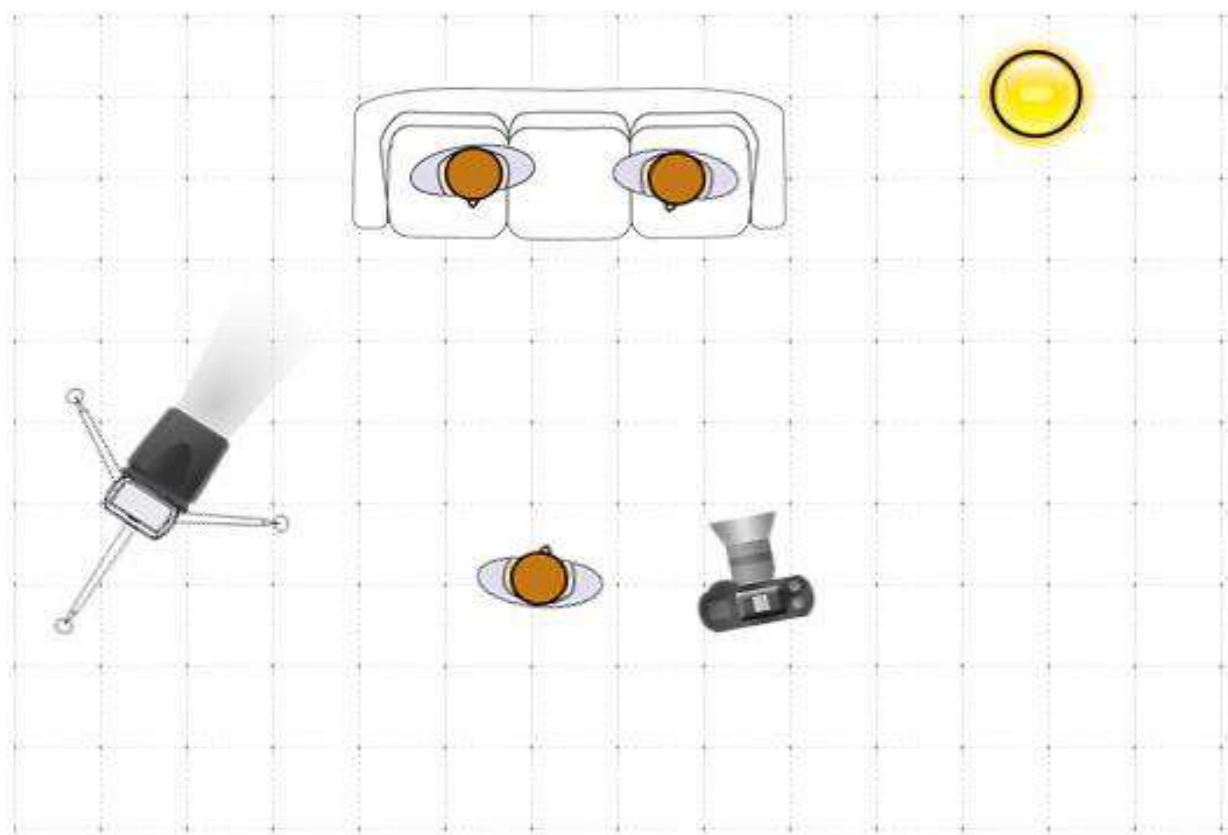

En esta entrevista teníamos dos personas y era de noche en lugar cerrado, recurrimos a una lámpara del lugar, el reflector (10w) lo pusimos del lado contrario a la lámpara ya que esta junto a la luz del cuarto le daba luz al fondo de los entrevistados, para la luz artificial se utilizó un papel cebolla para que la luz no sea tan intensa.

Entrevistado	Fecha	Hora	Locación	Utilería	Responsables
Omar Gonzales Simón Lujan Vladimir Pérez Martin Fox (Octavia)	08/05/19	10:15 am	Plaza España, Sopocachi	- Cámara Sony CyberShot DSC-HX100V -Reportera Sony (ICD- PX470) - Trípode - Reflector (10w LED 6500K)	-Juan Pablo Flor -Ian Sánchez

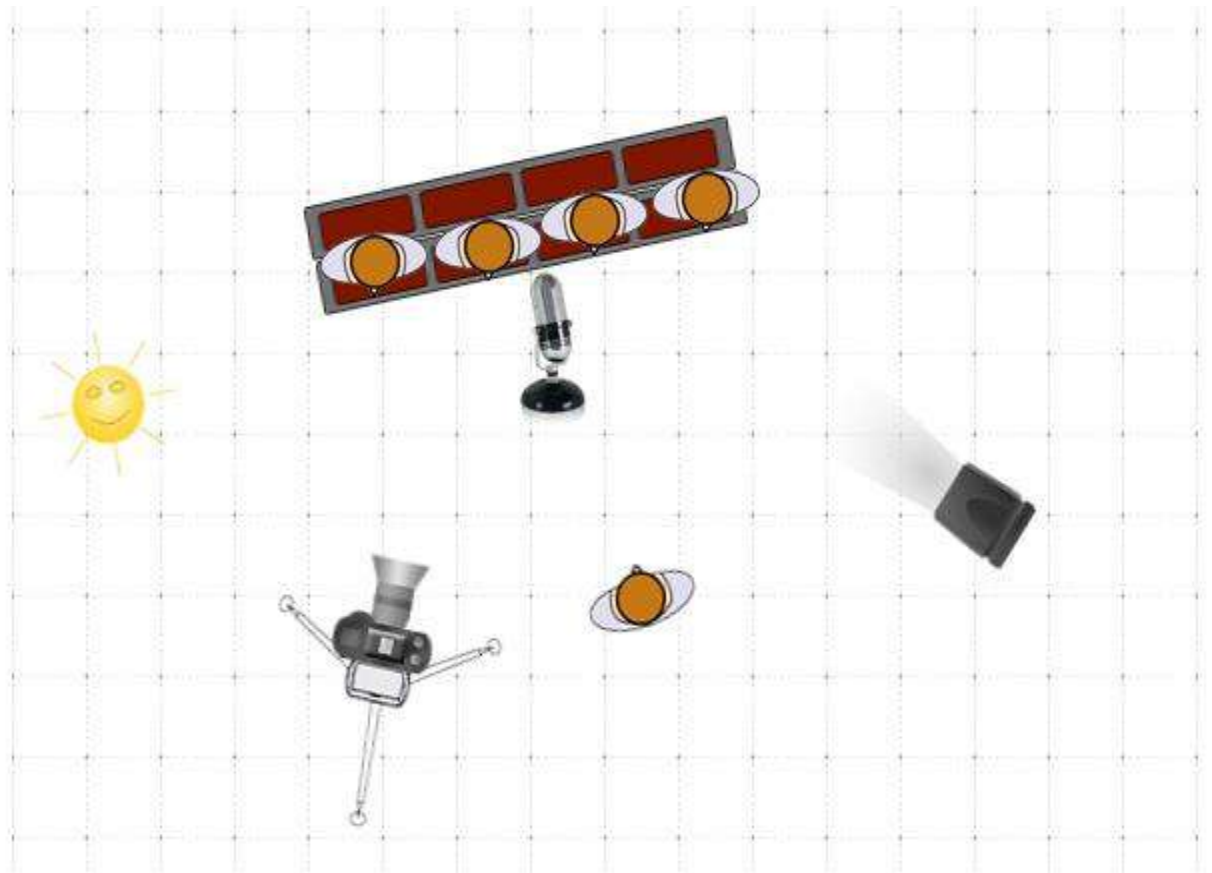

La entrevista con el cuarteto fue en exteriores en la mañana, no era necesario el uso del reflector, aunque lo pusimos en contra de la luz del sol para darle más equilibrio a los rostros, aunque sea muy leve el cambio, la cámara se acomodó de lado lateral a la derecha de los entrevistados unos 30 grados de angulación.

Entrevistado	Fecha	Hora	Locación	Utilería	Responsables
Leonardo Chumacero (Axesso TV)	09/05/19	17:00pm	Spectrum Corp., Calle Potosí	- Cámara Sony CyberShot DSC-HX100V - Reportera Sony (ICD-PX470) - Trípode - Reflector (10w LED 6500K)	- Ian Sánchez - Juan Pablo Flor - Luis Larrazábal

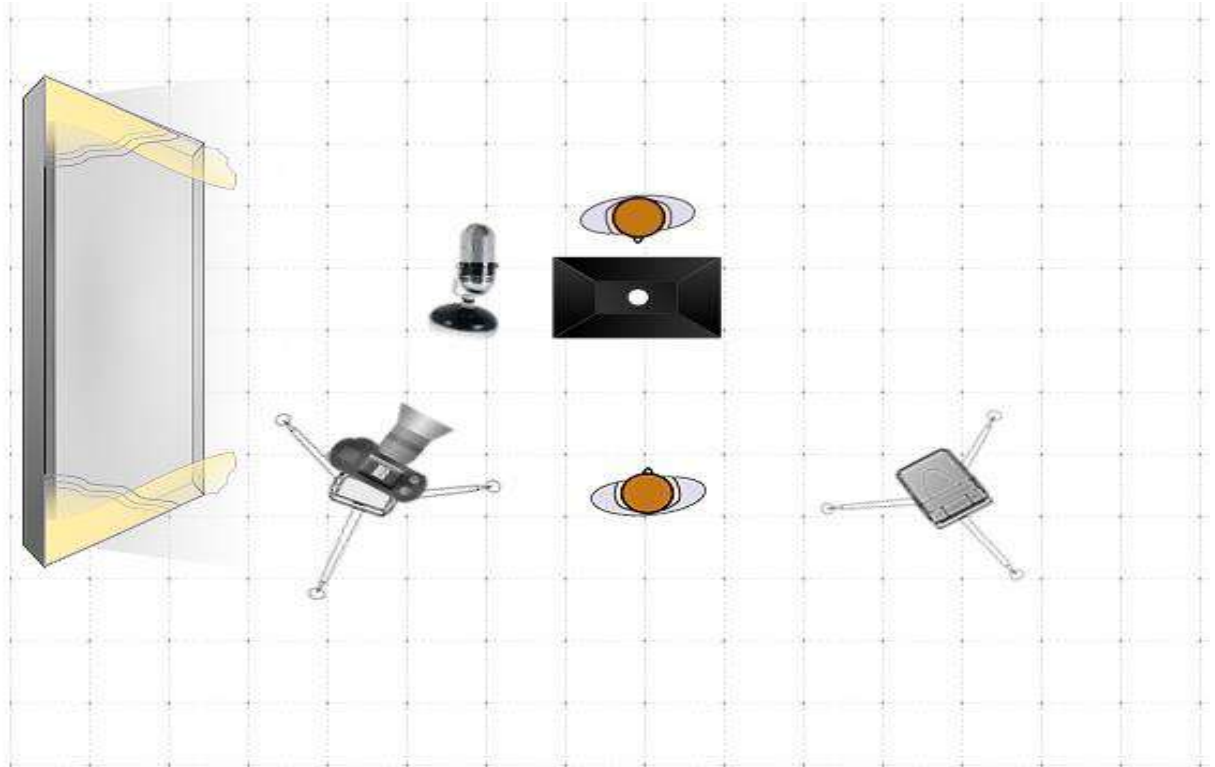

La entrevista se desarrolló en una oficina con un escritorio de por medio, por ende se utilizó tanto la cámara como el reflector (10w) con trípodes respectivamente para poner a una buena altura, la ventana de la oficina ayudaba con luz natural a la parte derecha del rostro del entrevistado pero utilizamos la luz artificial por el lado izquierdo de nuevo para encontrar el equilibrio en el rostro, el fondo era blanco y eso ayudaba bastante el micrófono se colocó encima el escritorio a mano derecha del entrevistado.

Entrevistado	Fecha	Hora	Locación	Utilería	Responsables
Matamba	11/05/19	16:30pm	Casa Matamba, Parque Botánico	- Cámara Sony CyberShot DSC- HX100V -Reportera Sony (ICD-PX470) - Trípode - Reflector (10w LED 6500K)	-Juan Pablo Flor -Ian Sánchez

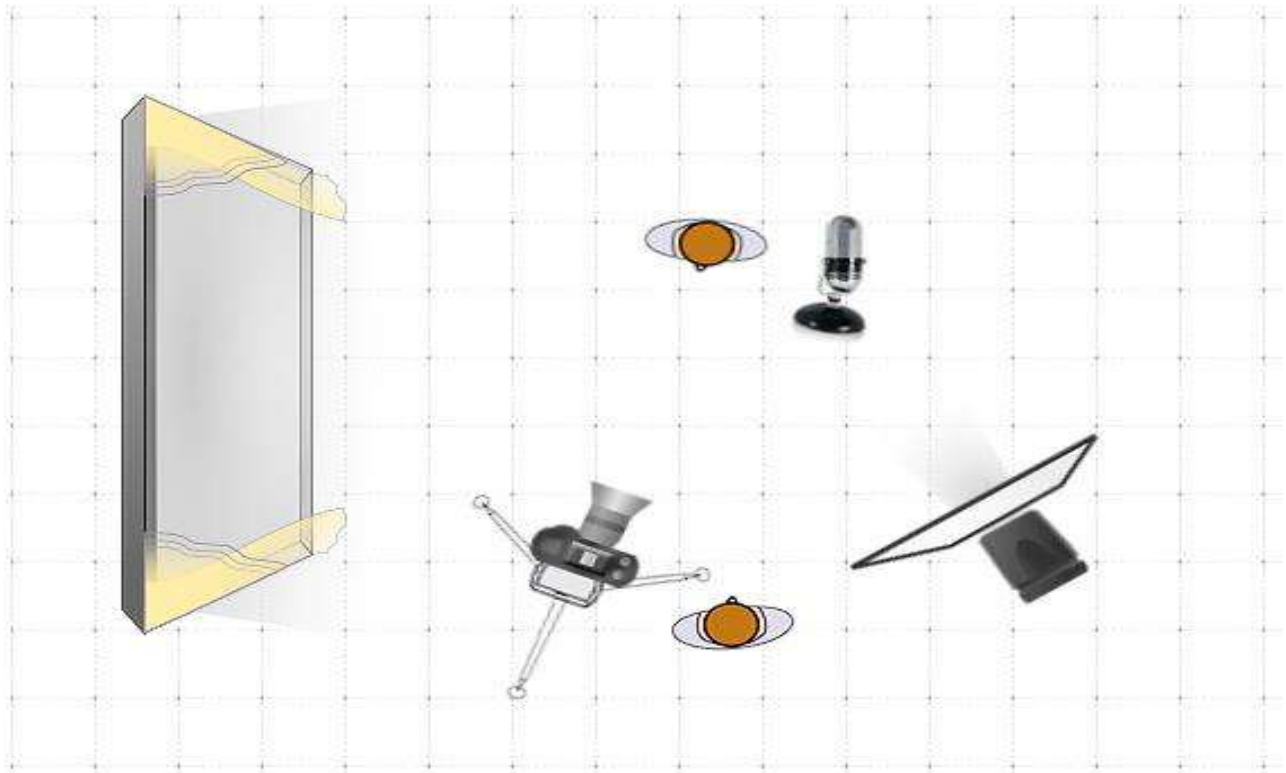

La entrevista se realizó en horas de la tarde, entraba luz natural de la ventana de la derecha por lo que solo se usó el reflector (10w) pero con la diferencia que esta vez se tapó completamente con papel cebolla y sin trípode. Porque la luz de la sala daba suficiente iluminación a todo el cuarto, el micrófono se acomodó a la izquierda del entrevistado.

Entrevistado	Fecha	Hora	Locación	Utilería	Responsables
Joaquina Revollo (Walkman)	04/05/19	15:30pm	Los Pinos, Zona Sur	- Cámara Sony CyberShot DSC- HX100V -Reportera Sony (ICD- PX470) - Trípode - Reflector (10w LED 6500K)	-Juan Pablo Flor -Ian Sánchez

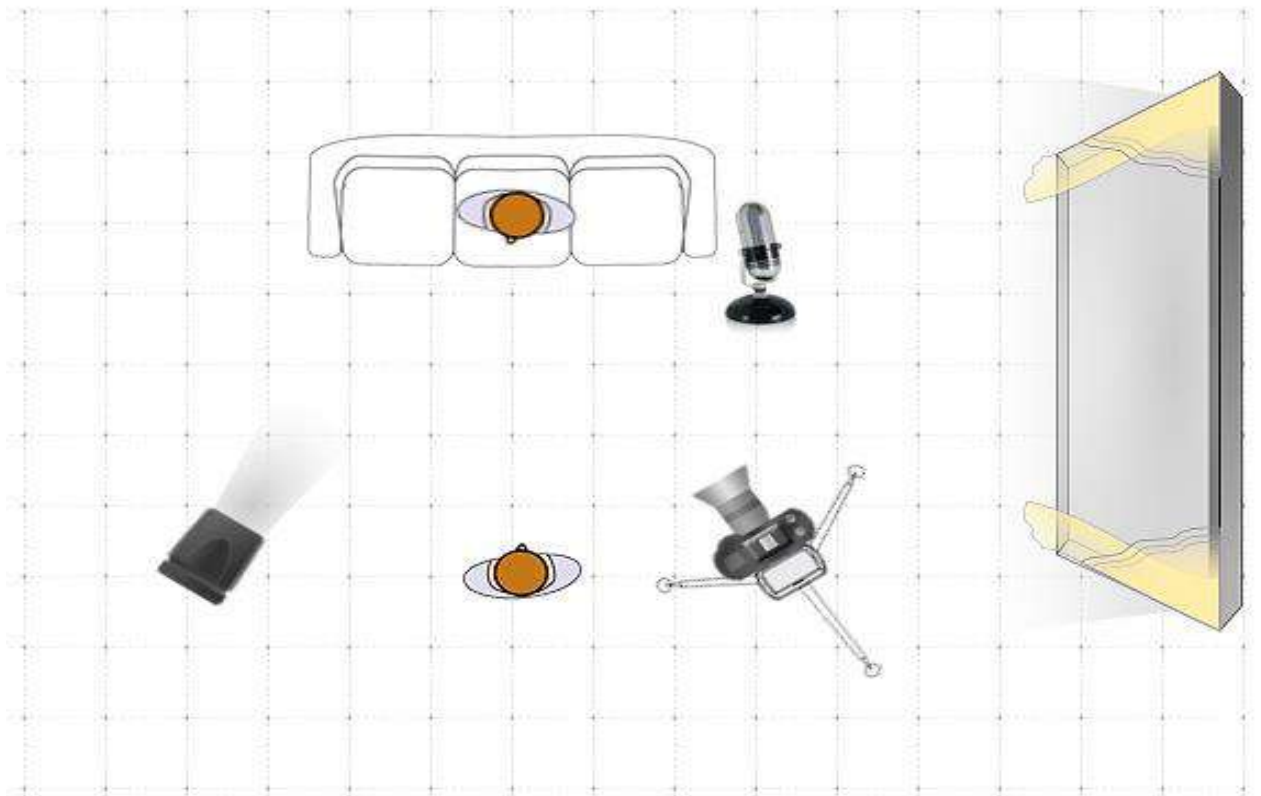

La entrevista fue en horario de la tarde con cielo despejado en un departamento bastante iluminado y las paredes blancas ayudaban bastante, se utilizó la luz natural de la ventana y por el lado derecho de la entrevistada se utilizó el reflector (10w) levemente de costado y muy suave la intensidad de la luz, el micrófono se colocó a la izquierda del entrevistado.

Entrevistado	Fecha	Hora	Locación	Utilería	Responsable
Kicho Jiménez (Wara)	13/05/19	12:30 pm	Café Typica, Sopocachi	- Cámara Sony CyberShot DSC- HX100V -Reportera Sony (ICD- PX470) - Trípode - Reflector (10w LED 6500K)	-Juan Pablo Flor -Ian Sánchez

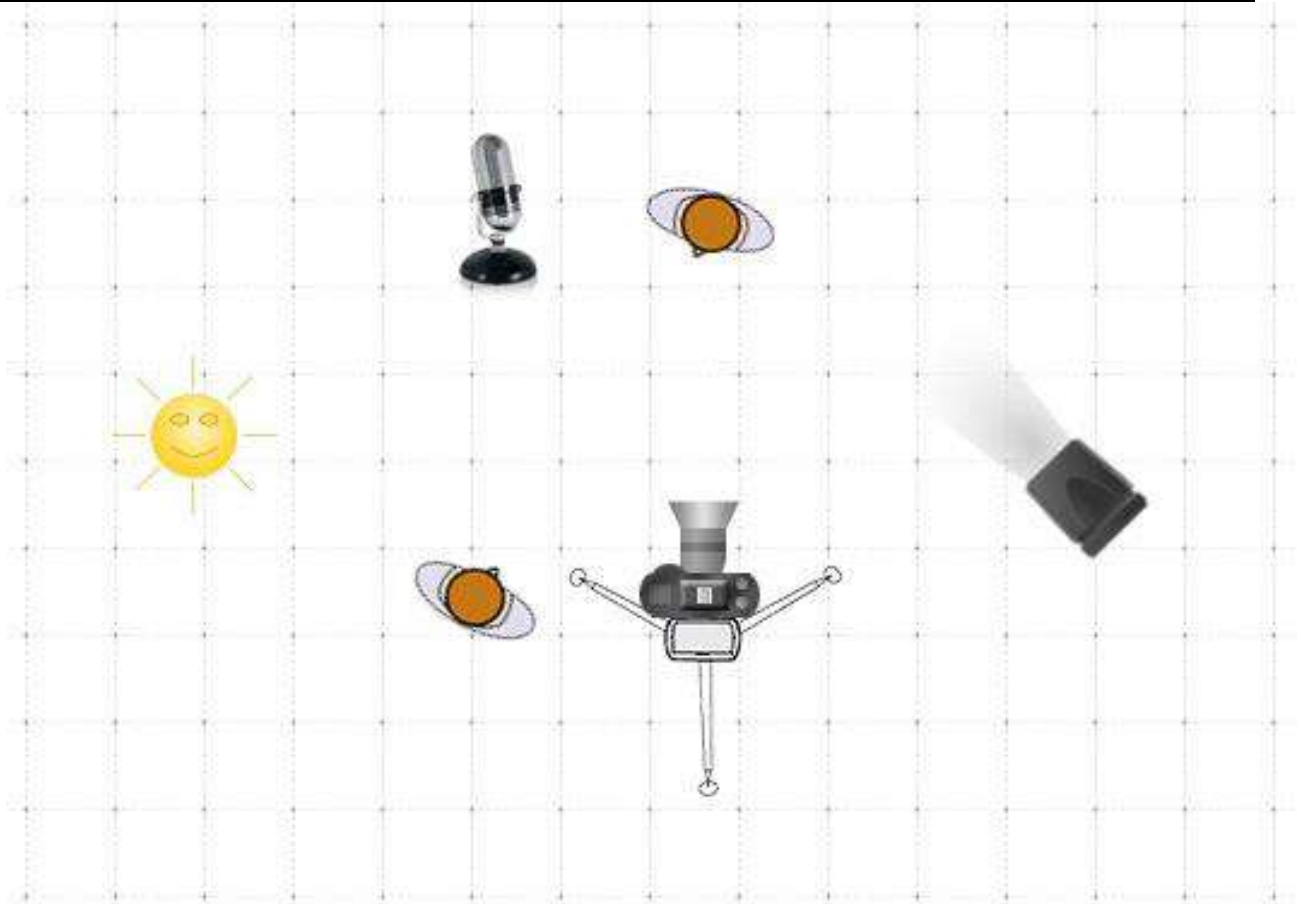

En un patio al aire libre se llevó la entrevista casi al medio día, el día estaba nublado así que la luz natural no caía al medio así que fue perfecto utilizamos levemente la luz del reflector a la izquierda, para darle un poco más de profundidad al rostro, la cámara se colocó de frente al entrevistado y el entrevistador más hacia su derecha.

2.4 PAUTEO DE CLIPS DE ENTREVISTAS

Marco Basualdo (Historiador, Libro “Rock Boliviano”)

- 01:50-07:00 ¿Las bandas que marcaron la escena 10 últimos años? No es positiva. Bandas de hace 20 años, ATAJO GRILLO VILLEGAS, GOGO BLUES. Estos últimos 10 años, reivindicación indígena, ausencia de pensamiento, (QUEREMBAS) WARA, sin lírica, Se adelantó al gobierno.
- 07:10-13:11 ¿Hubo cambios en el rock con el cambio de gobierno? Grupos de la “zona sur” desconectados a la realidad, antes de la llegada del presidente Evo Morales en rock cumplía su función de protesta. WAPB’s, ATAJO, El rock es actitud ante el mundo. Hay una ausencia de compromisos en el rock.
- 13:15-17:55 ¿La incursión de otros géneros hizo entrar en crisis al rock paceño? El rock esta viejo ya tiene 50 años, las nuevas generaciones ya no lo ven como rebeldía, denuncia, el sistema lo cambia al rock, Rap fuerte corriente que no se prostituyo como el rock. (17:20 – 17:55. Importante).
- 17:57-19:45 VACIO
- 20:00-31:30 ¿Por qué no hay una artista de rock paceño internacional? Tienes que ser original, el musico boliviano o tiene nada que envidiarle a nadie, miramos mucho para afuera, no nos queremos.
- 23:30 Comparaciones con rock internacional.
- 24:13 WARA, CLIMAX.
- 26:13 Cuando empezó a escribir sobre su libro.
- 28:35 LOUKASS lo tenía todo.
- 30:00 Los 90’s SONY BMG.
- 32:15-38:08 ¿Las redes sociales/Streaming ayudan o no al rock? Lo positivo, el producto queda registrado, cualquiera ya se graba, no hay filtros.
- 34:00 Antes costaba más.

- 37:00 No estamos mejor ni peor. Es el momento que nos toca vivir.
- 38:09-39:00 VACIO.
- 39:00-50:15 ¿Expectativas para el rock paceño? El rock ya no es de la clase obrera en La Paz, si no más elitista en La Paz, no creo que cambie mucho. Zona periférica Vs. Zona Sur, 2 realidades. UKAMAU y KÉ.
- 49:00 Concierto de GOGO BLUES donde no los escuchaban.
- 50:16-52:30 VACÍO.
- 52:36-1:02:04 ¿La Paz sigue siendo la ciudad estandarte del Rock? LA PAZ ES LA CUNA DEL ROCK EN BOLIVIA. Eso lo confirman los músicos y productores. Historia sobre como viajaban de Sta. Cruz a La Paz 2 días para grabar. LOS DALTON'S, LOS BLACK STONES, CLIMAX. Cbba/SC fueron formando con los años su propio movimiento. Una tecladista mujer. OIL, MAMMUT. Sucre: MALDITA JACKECA, LA CHIVA.
- 1:03:07-1:05:31 El rock paceño en una palabra: COMPLICADO, mercado pequeño para el rock.

Bilo Viscarra (Los Bolitas)

- 00:25-02:11 Que bandas marcaron la escena del rock esta última década? A PIE
- 02:14-04:50 ¿Hubo un cambio en el rock paceño con los cambios políticos en los 2000's? No hay identidad, cada quien escribe su música sobre lo que quiere.
- 4:52-6:21 ¿Se incremento el apoyo económico al rock paceño de parte de empresas privada y/o públicas? No, los montos siguen siendo similares hace 10 años más bien a disminuido, los grupos tienen que ser autosostenibles.

- 6:22 – 8:20 ¿Los servicios de streaming musical y las redes ayudan a la escena? Tienes sus pros y contras (Explica ambos)
- 8:21 – 11:13 ¿Se crearon nuevos espacios o que espacios existen para la escena del rock en LP? EQUINOCCIO, ALIVE, TARGET URBANO, TEATRO NUNA, el público rockero fue muriendo.
- 11:13-12:27 ¿Se puede vivir económicamente de la música? Si se puede, obviamente hay que estudiar y generarlo en tu negocio y también saber cobrar, MIERD@.
- 12:28-13:38 ¿Te sustentas económicamente de la música? No lo hago, es una espina que la tengo hasta ahora, pero no pienso rendirme, es un camino difícil el de la música.
- 13:43-15:18 ¿Por qué no tenemos ningún artista del rock paceño que se haya posesionado internacionalmente? Somos un país chico, no nos encontramos en la mira de corporaciones.
- 15:22 – 16:25 ¿El rock vende más o menos que otros géneros? Menos, es incluso un tema cultural, la cumbia es más consumida, pero el rock tiene mensaje
- 16:39 – 19:50 ¿Qué los grupos migren al exterior puede ser una solución? Tienes que tener un plan, buen material y competitivo porque si no te dan bola acá peor será allá.
- 20:07 Entre el 2008 – 2009 se encontraban grabando el 3er disco, fue producido por el GRILLO VILLEGAS, en ese entonces era otra la movida, había conciertos como el festival de la Cerveza donde tocabas para más de 3000 personas, aprendió mucho del GRILLO en la producción.
- 22:07 Su primera banda fue LOS TOCAYOS (cuenta su biografía) amigos del colegio LA SALLE del mismo curso y de la misma promoción: Jherson,

Juan Pablo y Bilo Viscarra. Grabaron 4 discos, (se pone nostálgico) extraño cuando parecía que la música iba a prosperar.

- 23:40 LOS BOLITAS (cuenta un poco de su biografía) buscaba hacer algo distinto.
- 25:25 Cuenta un poco de las experiencias con LOS TOCAYOS, era una banda con mucha suerte, el éxito era que era una banda de amigos. Tocamos junto a MOLOTOV Y CAFÉ TACVBA.
- 26:30 ¿Por qué murió LOS TOCAYOS? QUERIA MAS Y CON LOS AÑOS ME PONGO MAS VIEJO, el último disco fue lo último que tenía LOS TOCAYOS para dar.
- 27:30 ¿Qué personas te ayudaron en tu carrera y que personas no? Mis viejos me han bancado absolutamente todo, cuenta la experiencia del DAKAR lo que los vetaron del evento.
- 30:20 La Paz dejo de ser sede del rock boliviano? No se puede decir que el rock se encierra en un solo lugar, pero eso si YA NO HAY FANS DE ROCK sino únicamente consumidores de música.
- 32:20 Cuenta cómo fue la grabación de LOS BOLITAS, le ayudo MOSCA LORENZO de los AUTÉNTICOS DECADENTES el disco lo compuso él solo, cuenta un poco más de la biografía LOS BOLITAS.
- 34:20 Cuenta un poco del rose internacional, el viaje a Toronto de LOS BOLITAS experiencia rara.
- 36:40 Definición de palabra: JODIDO (es difícil)

Boris Méndez (Armadura)

- 01:36 Muchas nuevas bandas nacen, pero se disuelven fácilmente.
- 02:07 ALMA ETERNA, BRUHASH, ARCANO, HELLION.
- 03:30 Líricas en el Metal Paceño.
- 04:22 Las líricas de las bandas de pop rock paceño de los 90's.
- 04:45 El Trash Metal tiene un auge ahora.
- 05:35 Aumento de apoyo al Rock por parte del gobierno.
- 07:40 Espacios donde se refugia el Rock. (Boliches y teatros).
- 09:05 Las bandas de composiciones tienen desventajas.
- 10:19 Los servicios de streaming no ayudan económicamente.
- 10:36 SI ayuda el streaming en publicidad.
- 10:49 No sirve hacer un disco.
- 11:14 No hay bandas de Metal que vivan de la música.
- 12:05 No se pueden cobrar lo justo en la música.
- 14:03 Funcionamiento económico de la música rock - metal.
- 15:59 Internacionalización de bandas.
- 16:40 No hay disqueras.
- 17:56 Hay futuro y hay nuevas propuestas musicales en el rock.
- 22:00 Historia de ARMADURA. (Discografía)
- 23:44 Bandas (HORDA, OSCURO SER, HELLION, HELLCATS, HATE)
- 24:28 Nosotros estábamos en formación del primer disco.
- 25:14 ARMADURA es una banda fundada en la ciudad de El Alto.
- 25:37 Diferencias entre el rock de la ciudad de El Alto y en La Paz.
- 26:49 En el 2017 queríamos consolidar el sonido de ARMADURA con el segundo Álbum.
- 28:16 Lanzar un disco es el mejor momento de cualquier banda. Otro momento es RATA BLANCA y concierto sinfónico.
- 29:20 Tocadas internacionales. (Argentina, Chile)

- 31:00 Cuando te dejan colgado en una ciudad, es lo peor.
- 33:01 LARRY MEMOT, encargado de negocios de EEUU, ayudo a armadura en el sinfónico.
- 33:16 SABAT, Presidente del banco mundial, nos ha ayudado también.
- 33:31 La alcaldía de la ciudad de La Paz y el Ministerio de Culturas ayudaron también.
- 34:19 Los integrantes de la banda (primera formación)
- 34:45 Segunda formación.
- 35:23 Tercera Formación.
- 35:29 Franz Thames se retiraba de ARMADURA.
- 36:56 La Paz es el departamento que más consume rock.
- 39:46 “Diversidad” palabra con la que define la escena paceña rockera.

Ramiro “Puntos” Larrazábal (Hate)

- 01:09 Presentación e Historia de HATE.
- 02:26 Fecha de la primera presentación (1994).
- 03:11 Segundo EP.
- 03:25 Primer álbum Heart Beat Machine (1998).
- 03:50 HATE es independiente.
- 04:04 No waste records.
- 04:40 Historia del primer álbum.
- 05:50 Nombre de la banda.
- 06:40 El trabajo detrás de hacer un disco independiente.
- 08:20 Su disco favorito de HATE (Ángel Oscuro, 2004).
- 09:26 Gente que los ha apoyado.
- 10:30 El público.
- 12:52 Bandas amigas. (OZ, OCTAVIA, ELEMENTAL SICKNESS, UNIT.)

- 14:04 El género Metal en general ha crecido, Los tributos están matando la escena.
- 15:20 En el Metal siempre se tocan composiciones.
- 16:30 ILLIMANI METAL FEST, EXTREME METAL FEST (2000 personas), Mejores momentos.
- 17:19 Viajar y ser estafado.
- 19:55 Los tributos han copado todo.
- 20:05 KUSILLO, PLIKA, AZOTADOR, DEUS MACHINE, ASTROFONICOS, BOLITAS, la movida del Reggae y las bandas clásicas.
- 21:18 En METAL ATROZ, DEUS MACHINE, AZOTADOR, GENETIC INFECTION, STATE OF MIND (Sta. Cruz).
- 22:24 Espacios que aparecieron, ROCKODRILOS, SUBTERRANEA, LA MANZANA 2, EQUINOCCIO y ALIVE, rescata eventos gratuitos, JUNTUCHA y MEGA FEST.
- 23:36 Destaca a el “TEATRO NUNA”.
- 23:59 El rockero no gasta mucho dinero.
- 25:25 Líricas No contestatarias.
- 25:48 “Las bandas son más diversión y fiesta”.
- 26:57 Escenario de Metal en MEGAFEST siempre es el más lleno.
- 27:45 El estado nunca apoya al rock y ahora ha decrecido, no hay apoyo sincero.
- 29:05 El Reggaetón y el Trap es masivo.
- 29:50 Te meten esa cultura en todas partes, minibús, mercado, no hay cultura.
- 30:44 Los servicios de Streaming en Bolivia.
- 32:20 El Cd no sirve y jamás dará dinero.
- 34:54 El músico rockero no vive de la música.
- 35:40 “No vivo de la Música”.
- 36:10 El músico en todo el mundo se frustra y no puede vivir de su música.

- 37:26 Somos un país pobre y por ello no podemos vender nuestra cultura.
- 38:28 Es difícil salir a mostrar tu música.
- 38:55 “No veo un futuro muy prometedor”.
- 41:05 El dinero no te hará mejor músico.
- 42:41 La última etapa de HATE es la mejor.
- 43:23 Vladi y Chris se salieron por otros intereses.
- 47:08 “Alucinante” palabra escogida.

Gonzalo Gomes (Go Go Blues)

- 03:20 Historia de GO GO BLUES y PATEANDO AL PERRO.
- 04:20 Productor y sonidista de QUIRQUIÑA.
- 04:52 Productor de DESZAIRE y QUIRQUIÑA.
- 05:16 Álbumes que produjo.
- 06:16 QUIRQUIÑA podría haberse internacionalizado, pero DESZAIRE no.
- 07:13 QUIRQUIÑA era una banda original en su formato y canciones.
- 08:19 Historia de Gonzalo Gomes, PATEANDO AL PERRO.
- 09:36 No había rock crudo. (CODA 3, LOUKASS)
- 10:28 PATEANDO AL PERRO se desunieron.
- 10:49 No había bandas de Blues en Bolivia.
- 11:29 Primera alineación DE GO GO BLUES. (2004)
- 12:07 La banda empieza a enfocarse en el (2006)
- 13:38 No sabe SI GO GO BLUES realmente evolucionó.
- 15:15 Describe su mejor momento con PAP, al llegar a la ciudad de La Paz.
- 17:20 Mejor momento con GO GO BLUES (TEATRO NUNA, 2018).
- 19:02 Retorno a Bolivia (2018).
- 19:21 Fue bueno recordar las cosas vividas.
- 20:36 Estamos pasando por el menor momento de GO GO BLUES.
- 21:36 Trabajo con GRILLO Y PRO AUDIO.

- 22:10 Reorganización de vida para volver con GO GO BLUES.
- 24:32 EL GRILLO es el máximo representante del Rock en Bolivia.
- 25:18 OCTAVIA.
- 27:07 BADIK BARRÓN.
- 27:19 Es triste ver tributos.
- 27:46 Ninguna banda tiene exposición Nacional.
- 27:56 El rock no es popular en Bolivia.
- 28:08 El rock forma parte de una Elite en Bolivia.
- 30:50 El fracaso del COSQUÍN ROCK BOLIVIA.
- 32:32 Se aplazaron las bandas nuevas estos últimos 10 años.
- 33:31 El rock de los 90's.
- 34:46 No hay buena música.
- 35:28 No hay productores en Bolivia. (FESTICHELA, COSQUÍN, CERATI).
- 38:07 Los servicios de streaming musical.
- 39:10 Los bares no son lugar para la música.
- 40:19 Un cariño especial al EQUINOCCIO.
- 41:00 EL TEATRO NUNA.
- 41:12 Los cambios del país nos ayudaron a acceder a espacios municipales.
- 41:43 Hay más espacios ahora.
- 43:45 No tiene que haber más bares para que haya más rock, necesitamos música.
- 44:32 Ha aumentado el apoyo por parte del estado.
- 45:30 He vivido varios años de la música.
- 45:51 Es difícil, pero se puede.
- 46:43 El único límite es que no hay buenas canciones.
- 47:10 Definición y ejemplos de una buena canción.
- 48:10 QUIRQUIÑA Y DESZAIRE vivieron de la música.
- 49:20 No se solventa la banda por una cara linda, son las canciones.
- 51:46 El rock se vende solo.

- 52:05 Los tributos no nos han quitado trabajo, juegan a otro juego.
- 54:04 La llegada de Evo cambió al rock como cualquier otro gobierno lo hizo.
- 55:20 No sabe lo que sucederá en el futuro.
- 56:19 No hay medios donde escuchar rock boliviano. (AXESSO, FM HIT STA CRUZ, STEREO 97, DOBLE 8 LA OTRA VEREDA, RESISTENCIA).
- 58:56 No he escuchado mucho sobre la nueva escena reggae.
- 59:20 SALMONES, ELECTROSHOCK, EL PARCHE.
- 1:00:12 GRAN MATADOR.
- 1:00:40 JIMMY JAMES comentario negativo.
- 1:01:38 “Resistencia” palabra escogida.

Nils Quiroz (Stereo 97.7)

- 00:41-03:35 ¿Qué bandas marcaron la escena? EFECTO MANDARINA, MAYRA GONZALES, ANTIX, JP Y LOS JAMMERS, LOS TOCAYOS, ASTROFONICOS y LOS BOLITAS.
- 03:37-05:56 ¿Por qué no existe un artista paceño internacional? Nos aferramos a un estilo, nacen nuevas bandas con sonido antiguo. DANIEL DEGLEIN, JP Y LOS JAMMERS, musicalmente debemos abrir la cabeza, no ser tropicales. Escena paceña muy reducida.
- 05:57-08:19 ¿Esto es por un tema musical y el consumo? Falta mucho apoyo a las bandas nacionales, comprar discos y consumir.
- 08:21-10:57 ¿Otros géneros (cumbia) afectan al rock? Si afectan, la edad, la nueva generación no escucha rock, pequeños de 11 años no escuchan rock, es el ciclo de la vida, la moda cambió, el rock y su popularidad fue cayendo, no culpo a los géneros.
- 11:13-11:28 ¿Afectó los cambios sociales al rock? El Rock era contestatario.
- 11:28-12:28 Te pueden cerrar puertas como a LOS BOLITAS.

- 12:30-13:50 ¿Se incrementó los espacios para el rock paceño? Son muy pocos espacios, de hecho, no se incrementó, es muy escaso.
- 13:52-16:30 ¿En qué medio de comunicación se consume más rock? En esta radio, el único medio radial que apoya a la música rock nacional, acá repetimos los temas, pero con calidad de audio.
- 16:35-18:02 ¿Algún medio televisivo que apoye? Si, AXESSO de LEONARDO CHUMACERO, son escasos, un programa de una hora.
- 18:07-19:27 VACIO, cambio de plano.
- 19:33-22:30 ¿Cómo ha evolucionado el rock paceño? Estamos emulando un sonido muy parecido a LOUKASS o muy CERATI
- 21:40 EFECTO MANDARINA, la base es rock.
- 22:32-24:50 ¿Continúa siendo La Paz la capital del rock? Boris (LOVING DARKS) hoy en día La Paz si genera mucho, no estamos haciendo Rock en esencia, nos hemos descuidado.
- 24:57-26:19 ¿En qué medio la gente consume más rock? Por Internet, la TV es muy reducido el espacio, 3er lugar, 2do lugar sería la radio, pone música a la programación, 1ro, Internet.
- 26:20-29:47 ¿A beneficiado digital al rock paceño? Es un arma de doble filo. La tecnología. Se perdió la esencia de grabación y un buen material. Nos lanzamos al vacío entre músicos.
- 29:47-32:46 Solo audio. Falta el amor a la música.
- 31:38 Solo Audio “Escaso” palabra escogida.

Vico Paredes (Alcoholika L.C.)

- 01:05 Presentación e historia de ALCOHOLIKA L.C.
- 01:43 Influencias internacionales.
- 02:33 Primera formación de ALCOHOLIKA L.C.
- 02:55 Todo comienza en el ROCKBOL en algún momento de los 90's.

- 03:21 Lanzaron alcohol a la gente.
- 04:00 Desclasificados del ROCKBOL.
- 04:26 Presentaron el Demo a SALAMANCA RECORDS.
- 05:13 No se llega a un acuerdo y Viko viaja a EEUU.
- 05:43 Arma ALCOHOLIKA en EEUU.
- 06:23 Realiza el primer disco “Agónica”.
- 06:46 EXPLOROCK.
- 06:40 Retorna a Bolivia
- 07:02 Philipe Mushé y Juan Carlos Gutiérrez (productor DISCOLANDIA)
- 07:35 Presenta su disco a DISCOLANDIA.
- 07:55 Este material no podría sonar en la STEREO 97.
- 08:20 Habla de formatos con los que trabajaba DISCOLANDIA.
- 09:15 Incidente en el EXPLOROCK, pelea con SONILUM.
- 10:54 Una periodista los defiende en el EXPLOROCK.
- 11:55 Vuelven al escenario y comenta las primeras giras.
- 12:54 Monopolio de DISCOLANDIA.
- 13:41 Segundo disco “La Cristo” y llegada a Headbangers de MTV.
- 14:34 DISCOLANDIA ayudó y se movió bien. ESCENA DE 1997.
- 14:50 Eso ayudo a variar el Rock, esas épocas había, CODA 3, LOUKASS, etc.
- 15:15 Tercer álbum y contrato a nivel mundial.
- 16:30 Headbangers Europa.
- 16:56 Empieza a sonar Raza de Bronce en el 2006 en Europa.
- 17:32 Soundtrack de Raza de Bronce para “La llamita blanca”.
- 19:06 Álbum Santificato.
- 19:32 Álbum Delithium.
- 19:45 Canción con Luzmila Carpio.
- 20:46 Las trabas en el rock boliviano.
- 21:10 Actualmente no es necesario firmar con una disquera internacional.
- 22:33 El momento de mayor realización con ALCOHOLIKA.

24:49	Los peores momentos de ALCOHOLIKA.
26:50	ALCOHOLIKA dejó de existir el 2011 por sus problemas personales.
29:10	Bandas amigas. (PANTANO, LAST OBLIVION, QUEREMBAS como productor.
34:17	EFECTO MANDARINA.
34:46	EN ÁRBOL DIFUNTO.
38:25	Letras de contestatarias.
40:00	Alienación cultural en bandas y en el gobierno.
41:35	No hay apoyo privado. El estado apoya a veces.
43:03	La música debe ser remunerada.
43:25	“DIOS ME LIBRE DE SER MASISTA”.
45:06	“Hay que ser lame traseros para que te abran las puertas”.
45:55	Las disqueras de antes.
56:16	El monopolio de las disqueras.
46:46	La piratería.
47:10	Disqueras internacionales solo estuvieron 4 años.
48:00	Los culpables de la huida de las disqueras (El gobierno).
49:40	Ahora podemos ser independientes.
50:54	Las plataformas virtuales de reproducción.
53:00	“Hoy en día ya no vivo de la música, antes sí”.
55:41	CARLOS FISHER.
56:50	Lo que te hace internacional.
56:57	“El estado nunca me ha ayudado a promocionar mi música”.
59:20	La Influencia musical del exterior.
1:00:18	No vale la pena ser del montón y experiencias en EEUU.
1:02:41	Originalidad con LUZMILA CARPIO.
1:04:50	Hay crecimiento en las bandas
1:05:50	Los próximos en ser sepultados son las radios y tv”.
1:08.17	Pregunta repetida.

- 1:11:55 Palabra “Guerrero” y por qué.
- 1:12:20 Premios “EDUARDO ABAROA”.
- 1:13:13 Apoyo Extra a LOS KJARKAS.
- 1:13:42 Es difícil protestar contra el régimen.

Jimmy James (Dante Lima, Daniel Rojas, José Rojas, Álvaro Pérez y Mathias Céspedes.)

- 00:43 Presentación de la banda.
- 01:12 Historia de LOS JAMES (primer nombre).
- 02:45 Refundación en el 2010 como LOS JIMMY JAMES.
- 04:32 La entada de Mathias Céspedes.
- 05:50 Dejar todo para la música (2016).
- 07:05 En el 2010 fue su primer concierto en vivo.
- 08:50 Mejores momentos fue el CHUKUTA FEST y LOS JIMMY JAMES.
- 09:43 El público boliviano es muy exigente.
- 11:17 Las tocadás improvisas fueron malos momentos.
- 12:27 La grabación de “Big Bang” primer álbum.
- 14:33 La pre producción la hizo MARTIN JOFFRÉ.
- 17:45 Experiencia en DUBLINER el 2017 (historia).
- 22:53 ELECTROSHOCK, EFECTO MANDARINA, LA CHIVA, LOS SALMONES, OCTAVIA.
- 24:07 MATAMBA Y LA ESCENA REGGAE.
- 25:18 EFECTO MANDARINA.
- 26:30 Intentamos mantener el margen con la política. Pero otras bandas si tienen problemas con sus letras.
- 28:07 Ahora ya no estamos en revolución, somos más libres.
- 29:13 Ahora hay apoyo del gobierno, CHUKUTA FEST, MEGAFEST, FERIA DEL PRADO, etc.

29:40	Entrar a los medios de comunicación es más fácil acá.
30:28	Los servicios de Streaming son positivos.
32:33	Todos si viven de la música.
33:34	No hay artistas internacionales, faltan propuestas.
35:06	“Nos quedamos con las referencias de OCTAVIA y LOUKASS como Rock Boliviano”.
36:23	PRANA.
36:49	“Depende de las personas hacer rentable el rock”.
37:32	La pirámide económica del rock según Daniel Rojas.
37:58	Los otros géneros que invaden el oído musical en La Paz.
39:40	Nuestros planes son irnos a México o Argentina.
40:57	EL GRILLO VILLEGAS.
41:08	MATAMBA.
41:30	CACHO CISNEROS.
41:49	VERO PEREZ.
42:23	“Esperemos que podamos influenciar a las nuevas generaciones”.
44:17	“Futuro” palabra escogida por Mathias Céspedes.
44:20	“Pasión” palabra escogida por Daniel Rojas.
44:31	“Vida” por Álvaro Pérez.
44:37	“Eterno” por José Rojas.
44:43	“Energía” por Dante.

Panchi Maldonado (ATAJO)

00:00-01:10	Intro, preparación
01:11-05:52	¿Qué bandas marcaron la escena estos últimos 10 años? El país ha marcado/cambiado en los 2000. EL disco Nunca Mas. Gobierno de Gonzalo Sánchez de Lozada.

- 03:48 2008 había un vacío de bandas, es fácil ahora producir música, bandas no duran mucho. La juventud no sabe de dónde agarrarse.
- 05:53-08:19 ¿Crees que los 90's fue el auge del rock paceño? Grabar un disco fue y era un sueño, ya no hay eso, antes tenía s que mover tu música.
- 07:20 Eso era los 90's hacer música. Los covers y tributos, la mayoría hace tributos.
- 08:22-10:20 Problemas del rock paceño. Parte de los músicos porque hay que ser rebelde. La gente prefiere escuchar tributos (tiene más apoyo) Falta Autoestima, ego sano, tributos son perjudiciales.
- 10:21-13:52 ¿Por qué no hay artistas internacionales paceños? Vivir de la música se puede, punto de quiebre. En Bolivia no hemos llegado a tener necesidades culturales.
- 11:50 Experiencia concierto vacío, No hay competencia, da pena.
- 13:53-15:34 ¿Se incrementó el apoyo al rock paceño? No, apoyo miserable. SEGÜENTOCK experiencia. Ni la misma alcaldía apoya.
- 15:35-16:47 ¿Cómo ATAJO cambio el rock paceño? Buscaba hablar de mi historia, me hice una promesa de contar historias.
- 16:47-18:40 VACIO.
- 18:41.20:17 “Miedo” palabra escogida, Hay mucho miedo, no trabajan su creatividad.

Gran Matador (Dani y Jhona)

- 00:33 Presentación.
- 00:44 Gran matador nace el 8 de octubre del 2009.
- 01:28 Primera alineación e historia.
- 04:00 El espacio de los boliches se abre a la cumbia.

05:30	Nombre de la Banda.
08:58	La primera tocada fue en MAMA DIABLO.
10:33	El rumbo de la banda.
13:13	Las relaciones con bandas internacionales.
17:18	Los únicos que quedaron en la banda fuimos nosotros, los hermanos.
20:43	Es importante amar a la música.
22:59	La discografía de la banda.
37:37	“Hay músicos que se dedican hacer música para músicos”.
41:24	En Argentina había mucho apoyo al rock, ahora ha reducido.
42:35	El rock era mucho más rebelde.
43:14	Ahora los jóvenes no tienen por qué ser rebelde.
43:40	Los chicos no están integrados a la política.
44:51	DESZAIRE.
45:41	KUSILLO.
47:17	OCTAVIA, DESZAIRE Y LOUKASS.
47:35	Atajo, Vivimos mucho de las bandas clásicas.
48:33	La juventud ya escucha otras cosas.
49:16	GRAN MATADOR está retrocediendo al Reggae y Ska.
51:24	Sería genial mezclar todo.
52:11	La caída del rock es la moda.
53:20	QUIRQUIÑA, DESZAIRE, ATAJO, DR. JET, OCTAVIA.
56:13	No hubo rock en Viña del Mar.
56:40	El K-POP y el TRAP.
57:32	Para el empresario es mejor pagar un solista que una banda.
1:01:15	Los rockeros no están muy familiarizados con la tecnología.
1:02:00	La red es lo que impone la moda, como lo que pasó con “QUEEN”.
1:06:45	No hay internacionalización porque no hay convicción.
1:08:18	Las bandas jóvenes si podrán tener futuro en la música.
1:09:12	Hoy las productoras están muertas.

1:09:50	Hoy ya no funciona hacer álbumes.
1:11:33	Hoy hasta las bandas son por moda.
1:13:14	La transición de GRAN MATADOR de cumbia a Ska, reggae.
1:15:50	Hay que romper las barreras de géneros musicales.
1:17:36	Las bases de GRAN MATADOR es el Rock.
1:19:03	“Estático” Palabra escogida por Dani.
1:21:17	“Introvertido” palabra escogida por Jhona.

Pedro Pablo Siles “Petrus” (Oz)

00:00	Historia detallada de OZ.
48:35	EFECTO MANDARINA.
49:35	HATE.
51:10	BOLITAS.
55:20	Rock de los 90’s.
55:58	GENERACIÓN DE PLATA Y ROCK DE LOS 90’S.
57:03	Pop Rock de los 2000.
57:41	Comercialización musical.
58:00	METRO (Revista).
58:42	Premios ROCK N’ BOL.
1:04:23	Lírica contestataria.
1:09:00	Apoyo a la cultura.
1:11:00	Plataformas digitales.
1:15:19	Falta de artistas internacionales.
1:18:00	Escenarios.
1:22:00	Rock elitista.
1:24:15	Tributos.

- 1:26:15 Tributos factibles.
 1:30:53 Expresión escogida “A ver pues”.

Oscar García (Productor musical e Historiador)

- 00:18-04:25 ¿Qué bandas han influenciado en los últimos 10 años? Los 90's gran época para las artes, finales de los 90's a 2000 cosas cambiaron paulatinamente, las bandas entre 90's-2000 LLEGAS, OCTAVIA, ATAJO, algunas otras más. ÍCARO, RANTÉS, con Pro Audio varias bandas. Buscando a Gosalves, EN los 2000 se terminaron las ideas. Se repartieron, 2007-2008.
- 04:27-07:30 ¿La música ha evolucionado con los cambios sociales? La folklorización de una sociedad, eso se dio en este gobierno.
- 07:34-10:54 ¿Cuál es la razón por qué es difícil vivir de la música? Es difícil generar ingresos con artes, la sociedad no paga por arte.
- 09:10 Difícilmente pagamos por nueva música, los tributos y la música tropical.
- 10:10 Trabajas de algo más para poder tocar.
- 10:56-14:05 ¿Por qué la gente no consume? Analogía de escritor 10.000.000 en Bolivia. 3 personas que saben leer.
- 12:00 Chiste teatro de cámara/panorama pesimista. Saramago el pesimista/optimista. Los unía las ganas de cambiar el mundo porque para un optimista todo está bien.
- 14:13-18:00 ¿Por qué no hay un artista paceño posesionado a nivel internacional? La meso música es un sistema, no conocemos lo que es un productor musical, ejecutivo, marketing.
- 17:00 Hay mucho potencial creativo, Hay todo un equipo (desde cómo te vistes).
- 18:05-21:19 ¿Hacia dónde se perfila el rock paceño de acá a 5 años? No va a cambiar mucho, solo repetimos lo último que se hace, temor a hacer algo distinto.

- 19:20 En los 90's la sociedad estaba cambiando
- 21:00 Voy a conseguir notoriedad si es que repito la fórmula que gusta a la gente.
- 21:30-22:39 ¿Cuál es la razón por la que dejamos de consumir rock? Más que por gustos es la clase de sociedad que se construyó.
- 22:40 LOLLAPALOOZA, es masivo, pero en el país no hay que de nuevo escuchar, dejen de importar lo nacional.
- 23:45-26:15 ¿Cuáles fueron los momentos más importantes de ProAudio? Grabar con el GRILLO VILLEGAS, la tendencia de lanzar una pieza al mes.
- 25:30 Cumplir con hacer un disco en un año.
- 26:17-28:44 ¿Cómo fue la experiencia con el GRILLO VILLEGAS? Hemos trabajado juntos en su primer disco, él sabe que quiere musicalmente.
- 27:30 El ProTools va a arreglar algo de la técnica. Hay que madurar en el arte. Bernarda y sus Quejas, baterías baratas.
- 28:45-31:10 ¿Crees que incrementó el apoyo económico al rock paceño? A nivel privado se ha cortado mucho el apoyo, a nivel estatal si, con premios, pero haces una pieza para el premio.
- 31:00 Se hacen trabajos para el premio, pero no para la obra.
- 31:16-32:50 ¿El rock está muriendo? Se va a mantener como está, Hip Hop, reggae, a no ser que en la sociedad cambie algo.
- 32:40 No va a morir.
- 32:55-37:00 ¿Cómo fue trabajar con los músicos de los 2000? De los mejores discos de esos años es el AURA no fue cuestión de voluntad, fue una sugerencia propia. OCTAVIA ATAJO.
- 35:30 Fortaleza en las letras de ATAJO, el Rap en Aymara.
- 37:40-39:50 ¿Es bueno componer en inglés? Pensar en un mercado mundial más que en la lengua. El inglés Wanna be, empezar a hacer música BUENA no importa que la traduzcas.
- 39:48-41:00 Una Palabra: Wanna be. Y la sociedad en sí.

Aeroplan (Negro y Teto de Ugarte)

- 00:00-01:00 VACIO
- 01:40-13:47 Presentación de Ugarte, 2007 en lo último con QUIRQUIÑA con el disco “0”.
- 03:40 Creación de AEROPLAN.
- 05:20 BANDAS que los han marcado.
- 05:50 El baterista profesional más joven de Bolivia, salieron a tocar a otros países gracias a la música.
- 07:00 Como hermanos querían producir juntos.
- 08:00 Se unieron a KRAUSS.
- 09:25 Teto forma parte de GOGOBLUES.
- 09:40 Los comodines del Rock, Promiscuos.
- 11:30 Inicios de las redes sociales en Bolivia. Si QUIRQUIÑA existiría ahora, quizás no hubiera sido lo mismo.
- 13:20 Los 90’s.
- 13:50-16:50 ¿En qué año nace AEROPLAN? 2010, He dejado muchas cosas por la música, he dejado el colegio, está orgulloso y la música es un trabajo digno.
- 14:40 MARIE JORDÁN.
- 14:50 Nuestro 1er disco (2012), consecuencias del éxito, rompimiento de la banda.
- 15:00 Ahora somos un dúo.
- 16:20 Poder vivir de esto es posible.
- 16:51-22:20 ¿Cómo ha cambiado la escena paceña? Existió un bajón justo cuando terminó QUIRQUIÑA

- 17:35 Hay una crisis del Rock por el Reggaeton que ensucia, no es como antes. Llegas a mucha gente.
- 22:21-26:30 ¿En qué parte fue la realización personal y el declive, si ha existido? Llegar a todo el país, la unión entre la gente y tu música, por otro lado, caer en boliches. Teto: “Es ahora mi momento de realización, han sido muy pocos los momentos malos.
- 27:10-33:50 ¿Qué discos grabaron? QUIRQUIÑA 2 discos (2,5 y Zero) KRAUSS (Antigiles), GOGO BLUES, Ra BEAT, AEROPLAN, son más de 15 discos (Teto). Pros de la tecnología.
- 33:55-42:20 ¿Qué bandas han marcado al rock paceño la última década? LOUKASS, QUIRQUIÑA y OCTAVIA. La perseverancia de OZ, ELECTROSHOCK y DESZAIRE.
- 38:00 Nuestra gente es complicada, les cuesta apoyar.
- 39:00 No tenemos seguro médico, ni leyes. Esto es un trabajo digno. Debemos dejar de tocar en bares y exponernos en teatros.
- 42:30-47:06 ¿Hubo cambios desde el gobierno de Evo? ATAJO en su momento tuvo un mensaje social, hoy en día hay mucho miedo político, ahora es muy difícil decir algunas cosas. No hay una banda que toque temas sociales. Experiencia de LOS BOLITAS contra el vicepresidente. Nunca tuvimos una banda contestataria masiva.
- 47:10-51:00 ¿Creen que hay más apoyo del sector público y privado actualmente? A partir de este año he notado un incremento, hay dinero en el país para la cultura. Estoy feliz por el apoyo del gobierno a los artistas, pero necesitamos una ley regulatoria.
- 51:10-55:35 ¿Es más difícil vivir de la música que en otros sectores? Puedes vivir de la música tocando cumbia o tributos, lo complicado es vivir de tú música, esta sociedad es complicada. La TV no ayuda, prefiere música extranjera. La música no es un trabajo de medio tiempo.

- 55:40 ¿Es la música su fuente principal de ingresos? Totalmente de tocar y grabar. Habla sobre el sindicato de cumbieros y sus organizaciones.
- 1:00:50-1:05:16 ¿En qué espacios se refugia el rock paceño? Daniel Iturralde y el ESPACIO NUNA, un lugar alternativo y cultural. El ALIVE y el EQUINOCCIO.
- 1:05:20-1:10:47 ¿Cómo ven al rock paceño de acá a 5 años? Tengo esperanza, una canción emblemática como “Después de ti de OCTAVIA” “No reces al sol” “Clausura”. Creo en el renacer del rock por qué hay talento.
- 1:10:59-1:15:14 ¿Qué bandas actuales rescatas del rock paceño? los ORGASMO de Tarija, DOBLE A de Sta., Cruz, JIMMY JAMES de La Paz, los PRANA de La Paz. Hay que tomarlo como un trabajo. LOS BOLITAS de La Paz.
- 1:15:50-1:19:00 ¿Una persona con más recursos económicos puede ser más acá en Bolivia? Teto: “Tengo amigos ‘Jailones’ que no tienen buenas bandas. Más allá del dinero es trabajo y talento”.
- 1:19:05-1:24:36 Palabra escogida ambos: “Frío”, está congelado, pero no está muerto.

OCTAVIA (Omar Gonzales, Vladimir Pérez, Simón Luján, Martin Fox)

- 00:00-00:29 Vacío.
- 00:29-00:43 Presentación.
- 00:48 Resumen Biográfico. 30 años de carrera los primeros 8 años como CODA 3, instrumentos nativos, hacemos música rock-pop. Premiados y reconocidos como la mejor banda de Bolivia. Tienen 15 discos.

- 02:40 ¿Por qué cambió el nombre? CODA de México y 3 de Chile. SONY BMG sugiere cambiar el nombre e incluir los instrumentos nativos y ritmos. Esta música nos ha llevado por el mundo. Europa, EEUU.
- 05:00 ¿Qué disco fue el más problemático? No hay un disco, pero hay uno que tuvo complejidad vivencial más allá de lo musical, el disco TALISMAN disco que se trabajó en EEUU es el disco más oscuro de OCTAVIA. El momento de los instrumentos andinos han pasado a su fin para OCTAVIA.
- 07:08 ¿Cómo ha cambiado Octavia con tu llegada (Nuevo Baterista)? EN vivo puede haber una diferencia sutil, pero todos los instrumentos destacan por igual.
- 08:40 ¿Momento de realización personal? He tenido varios momentos, en vivo, grabación, composición, conexión con la gente, no podría quedarme con uno.
- 08:40 Momento de realización: Hubo muchísimos, es espacial el disco Talismán.
- 10:40 Momentos de crisis: hay momentos de todo. Vivir de la música hace 15 años es un orgullo personal, es la mayor satisfacción.
- 12:20 La experiencia de trabajar con productores extranjeros. La de SONY BMG fue una etapa bonita, sucedió en el 96', cada disco es un momento pico en la carrera, ahora haber grabado en Nueva York fue fabuloso, es el sonido que buscábamos, la experiencia con SONY BMG fue muy buena. Mas que el disco es importante saber moverse en tus redes.
- 14:10 Palabras del Baterista acerca de sus primeras tocaditas con Octavia.
- 16:27-20:20 ¿Qué bandas han marcado la escena paceña? Muy pocas bandas han marcado, nosotros somos de los 80's, no se puede medir el impacto. En los 2000 aparece el internet donde hasta hoy se escucha mucha música.
- 18:45 El rock está en 3er lugar después del Reggaeton y el Hip Hop, pero QUIRQUIÑA, OZ, con sesiones BANG hemos intentado darle un lugar,

- ahora como los JIMMY JAMES, nunca desmerecer la escena “under”.
HATE y ARMADURA. Este no es el momento del repunte.
- 20:21-23:15 ¿Hay una crisis en el Rock paceño? En la guitarra hay monstruos, lo que falta es componer, el conservatorio se dedica a crear instrumentistas. Una canción puede componerla un niño, mi crítica es la falta de composición, así como lo hace ATAJO, no hay una comunidad musical.
- 23:27-25:45 ¿Ha influenciado en algo los cambios sociales? Antes el rock era una manifestación, por eso había álbumes conceptuales, ahora todo es más rápido, solo tienes 5 segundos. La contestatariedad aún sigue en el Hip Hop y el Metal, sin embargo, a nosotros no nos gusta hablar de eso.
- 25:50-30:10 ¿Por qué no hay artistas paceños internacionales? Son muchos factores, Bolivia está muy AISLADO DEL MERCADO, es pequeña. Luchamos con monstruos de la industria, en Colombia hay apoyo real del gobierno. NO TENEMOS UNA INDUSTRIA que haga artistas, Nosotros tenemos esa experiencia, tenemos que crear plataformas.
- 30:11 ¿Hubo apoyo público y privado? No ha habido, la industria es privada, las disqueras tanto nacionales como internacionales desaparecieron. Las bandas generalmente, vienen de La Paz, Sta. Cruz y Cochabamba. Habla de los KJARKAS y su lambada
- 32:40 Hemos hecho todo lo que estaba a nuestro alcance, hemos decidido quedarnos.
- 33:21 ¿Se puede vivir de la música? Es la decisión más difícil de tu vida, es dedicarte completamente a la música, Es una profesión.
- 36:00 ¿Cómo solucionamos el momento crítico del Rock? En otros países el rock es principal, en Bolivia siempre ha sido el folclore, falta composición, nos falta un nuevo ritmo.
- 38:50 ¿Por qué sacaron a los instrumentos nativos? Nos reinventaremos, sintiéndonos orgullosos de ser bolivianos. El rock no es una moda, es una

forma de vida, estamos detrás de la verdad. Estamos mirando siempre hacia adelante.

- 42:10 ¿Cómo ven al rock de acá a 5 años? Yo desde niño escuchaba rock, los niños de ahora no lo hacen, el Reggaeton invadió todo, en EEUU el Reggaeton pegó, pero no tan fuerte, el rock siempre vive.
- 44:20 Palabras escogidas. Martín: (Expectativa), Omar (Tres puntos suspensivos), Vladi (Emergente), Simón (Esperanza).

Leonardo Chumacero (Axesso - Spectrum Corp.)

- 00:00 Historia de AXESSO.
- 02:53 Producir videoclips (2001).
- 05:58 AXESSO es un negocio, no amor al arte.
- 09:34 Mal momento para el rock.
- 12:10 Hay mejores músicos ahora.
- 14:00 DESZAIRE.
- 14:52 QUIRQUIÑA (Habla sobre el final de la banda).
- 14:58 Varias bandas.
- 15:43 LOS TOCAYOS.
- 16:18 OZ.
- 16:42 Varias Bandas.
- 17:07 Producciones paceñas.
- 18:35 Bandas no paceñas.
- 21:23 CIUDAD LIQUIDA.
- 21:42 DIÁFANA.
- 22:00 BRUHASH. SON FUSIÓN Y ARMADURA.
- 22:28 ELECTROSHOCK.
- 22:40 GOGO BLUES.
- 23:07 RANTÉS.

23:30	ALEXANDRÍA.
24:44	Escena Reggae.
26:18	Líricas paceñas no contestatarias.
32:07	El rock vende menos.
33:35	LOS PRESTES
34:00	Vivir del rock es difícil.
36:50	Futuro del rock en La Paz.
41:40	Los medios no pasan rock.
44:51	Los culpables de la decadencia del rock en Bolivia.
47:07	OCTAVIA hace Pop Rock.
51:20	Palabra escogida “Maravilloso”

Matamba

00:20	Presentación
01:20	Comenzó en Santa Cruz en 1997, formó la primera banda de Hardcore “KERUX”, salido de una iglesia bautista
03:45	En el 98’ los invitaron a actuar en la ciudad de La Paz.
06:40	Crea MATAMBA y la cosa salió para todos lados.
07:22	¿Cuáles son las intenciones de los músicos ahora? Todo era “El que tocaba en esa banda” no había dobleteros. Recuerda a LLAWAR e influencias de PANTERA.
09:09	La Paz siempre fue alternativa. UNIT, UKAMAU y KE.
10:45	Carrera discográfica: Primer disco “Dread” 2007. LAMC, Frecuencias de Amor. Les abrió las puertas para tocar en Argentina, Paraguay y Chile. EL 2013 “Buenas Nuevas” ya son más de 2.000.000 de reproducciones en Spotify.

- 12:55 En 2019 sacaron el “Lion Army”, seguimos haciendo discos junto a SFX estudios, Sebastián Fernández, se masterizó en EEUU y se mezcló en Puerto Rico.
- 15:21 ¿Qué disco fue el más problemático? Cada disco tiene su espacio y tiempo, yo mismo produzco y grabo mi música.
- 16:28 el tema “Sobrenatural” lo hice en el 2002. La música es transmisión y ahora mismo el “Lion Army” es un disco maduro.
- 19:10 Momento de mayor realización: Todavía no he llegado, no hay un escalón final, yo nací para el futbol y la música, Jah me ha elegido cantando, todo es música en mí, siempre fui llamado al lado rebelde de las cosas.
- 21:39 Discusión sobre escena rockera.
- 24:15 ¿Un momento crítico? La música es así, uno debe cambia.
- 27:08 habla sobre la TRIPPULACIÓN REGGAE y pide que no salga a la luz esa parte.
- 30:00-32:20 3 bandas que marcaron la última década: LOUKASS, dejó algo grande, OCTAVIA, WARA ha trascendido en el tiempo ha cambiado y sigue vigente.
- 32:40-36:22 ¿A crecido el apoyo del sector público y/o privado? No el apoyo económico a la música alternativa, al contrario, ha reducido.
- 34:10 Hacer TRIBUTOS es lo que piden los boliches.
- 35:20 Una generación va a ser recordada por un tributo a QUEEN o GUNS N’ ROSES...
- 36:26-39:40 ¿Los tributos son un problema? Entiendo que tienen cuentas que pagar, pero va más allá de los boliches.
- 37:15 EL festival más grande de Bolivia es el CHUKUTA FEST, necesitamos más cosas así.
- 40:00-43:40 ¿Por qué no hay artistas paceños internacionales? La música en Bolivia es difícil, es autogestión total. Hay dos caminos la música que es

sacrificio o el trabajo en el banco con la música como hobby, los músicos paceños quieren avanzar destruyendo.

43:50-46:12 ¿Cómo se ve la escena de acá a 5 años? Mientras cada uno busque su esencia y no copie, vamos a tener exponentes.

45:45 OCTAVIA, WARA e instrumentos andinos.

46:20-51:50 ¿Te sustentas únicamente de la música? Si, totalmente, yo nací para esto, hace 22 años que soy músico, he pasado de todo, hambre y frío, incluso servir a los demás.

49:40 Volver al diseño original, como terminar de conocer a LOS MARLEY y tocar en Noruega.

51:40 Rock is not dead, está recontra live.

52:00-57:18 ¿Las nuevas generaciones? Los conozco de pequeños a los Jimmy James, Experiencia con Jotty de TIERRA ALTA.

54:30 La Paz sigue siendo una fuente creativa de bandas.

55:40 Aún hay esperanza La Paz sigue fuerte.

57:20-59:00 Palabra escogida: “TRANSFORMACIÓN”.

Joaquina Revollo Lavayen (Walkman, Cantante Solista)

00:00 Presentación

01.16 Presentación corregida

01:57 En Oruro la gente escucha Folklore y Cumbia.

02:57 Habla sobre el Conservatorio de La Paz, “Te forman para ser jazzero”.

04:37 El rock para ella.

05:20 Muy pocas mujeres hacen carrera en el rock.

06.34 La posición de la mujer en el Rock Paceño.

07:00 Los musicales en su vida.

07:43	WALKMAN.
09:24	Carrera solista.
12:11	El rol de la mujer en el rock paceño.
12:49	Menciona sus influencias, mujeres roqueras bolivianas.
15:10	No hay hits con voces femeninas.
17:23	En América Latina si hay exponentes mujeres.
19:27	En Oruro no hay espacios, en La Paz sí.
22:40	Ingreso a AXESSO.
26:00	Historia con “JP Y LOS JAMMERS” y “WALKMAN”.
29:33	Tocadas vacías.
30:10	Las bandas no saben construir público.
33:00	Deja de hacer covers.
37:56	HATE.
38.34	LOS JIMMY JAMES.
39:13	OZ.
39:53	DOBLE A (Santa cruz).
41:29	Líricas no contestatarias.
42:40	La generación democrática.
43:13	Reggae y Hip Hop si contesta.
44:24	Apoyo a la cultura de parte del estado y empresas privadas.
45:20	Amateurismo musical.
46:23	BONNY LOVY.
47:26	Lo actual es hacer buenos videos.
48:00	Las plataformas son un beneficio.
50:08	Los artistas internacionales son caros.
50:26	El público no escucha rock.
53:07	El rockero no es constante.
54:25	LOUKASS Y MANÁ.
55:16	QUIRQUIÑA.

55:46	No hay productores.
56:25	No se sustenta de la música.
56:48	Tocar Covers.
59:09	La actualidad es buena.
59:49	Hay buen futuro.
1:00:56	las generaciones futuras.
1:02:30	Las mujeres de la escena rockera.
1:04:38	No hay mujeres instrumentistas.
1:09:42	Palabra Final “En tránsito”.

Kicho Jiménez (WARA)

00:18-00:37	Presentación
00:50-05:17	Recorrido musical. Insertar sangre nueva la banda (WARA), grabación de Quimsa Q’lluk.
03:00	Con GRILLO VILLEGAS, ALCOHOLIKA, JAM BOLIVIA, PAPIRRI, OZ, KUSILLO, TOCAYOS, ANIMAL DE CIUDAD.
05:19-08:48	¿En qué momento te diste cuenta que la música era tu propósito? Todos tienen actividades laborales extras aparte de la música, en los 90’s hubo bandas que vivieron de la música. Cuando grabé con RANTÉS la misma música me dijo que no pare.
08:50-12:30	¿Cuál fue el disco más difícil de grabar? Todos los álbumes son un reto. Grabar con LOS BOLITAS un R&B con vientos, La música es rara.
11:20	Ensayos con WARA.
12.35-16:00	El momento más épico en la música. WARA SINFÓNICO en una verbena en el año 2013 fue de los conciertos más importantes.
14:20	GRILLO VILLEGAS y los conciertos con él.
16:05-19:40	¿Cómo ha cambiado WARA? Carlos y Omar son fundadores de WARA, solo pedimos que nos escuchen, mientras haya música hay vida.

- 19:55-25:07 ¿Qué bandas han marcado estos últimos años? OIL, LOS BOLITAS – LOS TOCAYOS, RANTÉS, ELECTROSHOCK, OZ, HATE, ILLAPA, GRILLO VILLEGAS.
- 23:07 OCTAVIA dejó los instrumentos autóctonos.
- 25:00-28:50 ¿Los tributos benefician o perjudican a la escena del rock paceño? No creo que esté matando al rock nacional, pero en porcentajes estamos perdiendo bandas que componen.
- 28:55-31:40 ¿Dónde se refugia el rock paceño? En el MEGAFEST, TEATRO NUNA. Desapareció el THELONIUS, vi el nuevo INNI, Siguen el EQUINOCCIO y el ALIVE, que haya más teatros y a los niños.
- 31:45-36:18 ¿Cuáles son las limitaciones que tiene un músico? Primero, que uno mismo se produce, se acabó las épocas de SONY BMG y WARNER.
- 33:20 Hay que invertir, viajar, mientras no tengamos un festival internacional hay que tocar puertas.
- 35:00 La cumbia boliviana podría ser de las mejores si se lo propusieran, vamos a intentarlo.
- 36:20-37:52 ¿Las instituciones públicas y privadas han apoyado al rock? Por supuesto, auspicios de BANG, VIVA, época de QUIRQUIÑA.
- 37:40 Hay que dejar que la cumbia los decepcione y volverán a nosotros.
- 38:00-42:20 ¿Las plataformas digitales han ayudado a la escena? Si manejas bien la propiedad intelectual es muy útil. Llegar a números grandes en Bolivia es difícil. Hay que ver el marketing y trabajarlo como una empresa.
- 42:30-45:15 ¿Vives de la música? Me mantengo de la música y del tatuaje, tendría que tocar todos los fines de semana.
- 44:40 Hay que vivir para la música no de ella.es importante tener una segunda opción, Nos hemos perdido.
- 45:20-46:50 ¿Cómo ves el futuro en el rock paceño? No va a desaparecer el rock, nadie dejará que muera.

- 46:55 ¿Si se vive de la música mejora el rock? No necesariamente, si no tiene una segunda actividad es jodido. Las propuestas de hace 10 años son muy similares.
- 48:17 Un SLAYER “nica”, cada banda en sus ramas puede lograr una propuesta mejor.
- 50:17 No a todos le gusta lo nuestro, no crean que es así nomás hacer una fusión.
- 51:00 17 años que toco y no me doy cuenta como pasa el tiempo.
- 52:10 Vamos a lograr buenas cosas mientras haya juventud rockera.
- 52:55-54:40 Palabra escogida “ESTRICTO” tiene seriedad compromiso amor y esperanza.

Tierra Alta (Jotty, Pablo, Kishi Congas, Lucía)

- 00:00-01:30 Intro Juan Pablo Flor
- 01:30-09:05 Biografía de Tierra Alta. La banda comenzó hace 6 años como un proyecto solista de Jotty y de ahí evolucionó, eran 6 músicos fijos. No queríamos tocar covers. El tema “Quiero”, primer tema. El CD en los años 2006. La TRIPULACIÓN REGGAE.
- 05:55 PRANA, SUYANA, MAKURKA, ILLAPA, nosotros queremos vivir de esto.
- 09:30-19:30 ¿Por qué ahora se consume más reggae? El género del reggae no discrimina. MATAMBA ha revolucionado mi cabeza (Jotty). No sabía qué hacer, pero el reggae es mi vida. Habla sobre la primera banda “JOTTY ROOTS”
- 17:30 “Quiero” sonó en varios lugares de Argentina y Europa.
- 19:30-21:40 ¿Cómo te uniste al reggae? (Pablo) LOS SNAKE murieron y me uní a la banda por qué Jotty era super afinado, no conocía nada de reggae.

- 22:40-33:15 ¿Qué bandas han marcado la escena paceña en la última década? (Kishi) LLEGAS, ATAJO, EFECTO MANDARINA.
- 26:12 (Jotty) ATAJO, MATAMBA y TIERRA ALTA.
- 28:30 (Lucía) ATAJO, MATAMBA “Ha hecho que suene reggae en Bolivia”, EFECTO MANDARINA
- 31:30 (Pablo) OCTAVIA “Te guste o no los conoces”, ATAJO y CARLOS FISHER.
- 33:30 ¿Qué obstáculos encuentra el músico paceño? No somos empleados de la gente “Oye quiero que toques LOS PERICOS”, creen que el producto boliviano es malo.
- 36:20 El rock boliviano está a un nivel alto. MATAMBA ha demostrado eso.
- 38:20 Yo toqué Cumbia, Folclore y los dueños de la banda son los peores porque se llevan todo el dinero. EN LA LEY DEL TRABAJO NO EXISTE EL RUBRO DE MÚSICO.
- 40:10 Es difícil porque hay que luchar bastante, solo en pasajes se gasta Bs.5.000, el problema somos nosotros por no consumir lo nuestro.
- 43:30 “Hay músicos que dicen que no hay apoyo, si hay, pero necesitamos nuevos y buenos talentos para lanzarlos.
- 45:30-51:10 ¿Los tributos afectan a la escena? Los boliches prefieren tributos por que ganan más, dejan de lado a la creación propia de los principiantes.
- 46:30 (Pablo) es la escena que da dinero, no es malo, lo malo es que sea lo único.
- 48:30 Es mejor tocar en espacios abiertos, llegas a más gente.
- 51:20-55:00 ¿En qué lugares se refugia el rock? MEGAFEST, TEATRO NUNA, CHUKUTAFEST. “A SAXOMAN lo molestan, pero el compone”.
- 55:15-56:20 ¿el estado ha apoyado más? El MEGAFEST y el CHUKUTA FEST, la FERIA DOMINICAL DEL PLRADO. (56:16-59:30 solo audio).

- 57:30-1:00:00 ¿El dinero es importante para surgir como músico en Bolivia? Si no generas dinero, no lo logras, tal vez no sabemos cómo funciona el mercado, la Cumbia y el Folclore quizá si saben. El dinero en un factor.
- 1:03:45-1:10:57 ¿Cómo estará la escena rockera de acá a 5 años? Va a mejorar, se viene una locura. “un sueño que tenemos es ver una banda que resalte tanto como nuestro folclore”.
- 1:03:45-1:10:57 ¿Qué bandas han impactado estos últimos 10 años? Bandas de la TRIPIULACIÓN REGGAE: PRANA, MAKURKA, SUYANA, ILLAPA, también MAYRA GONZALES, JIMMY JAMES, entre metaleros y cumbieros hay cosas pendientes, falta hermandad.
- 1:11:11 Palabras escogidas. (Pablo) Complicado. (Kishi) Auto búsqueda. (Jotty) Trascendente. (Lucía) Negativo.

3 GUIÓNES DE PRODUCCIÓN

3.1 GUIÓN LITERARIO

DOS DÉCADAS DE ROCK PACEÑO.

2000 - 2019

Escrito y Dirigido por Juan Pablo Flor e Ian Sánchez

Vudú Producciones

Capítulo primero

La edad dorada del rock

FADE IN

CARACTERÍSTICA Vudú Producciones.

INTRODUCCIÓN (Mix videos conciertos, videoclips, e imágenes de archivo)

Entrevistados definen al rock paceño en una palabra o expresión.

MARCO BASUALDO

(Interior/Oficina)

“Complicado”.

BILO VISCARRA

(Exterior/Parque de juegos)

“Jodido.”

BORIS MÉNDEZ

(Interior/Sala)

“Diversidad”.

RAMIRO LARRAZABAL

(Interior/Estudio)

“Alucinante”.

GONZALO GOMES

(Interior/Oficina)

“Resistencia”.

NILS QUIROZ

(Interior/Cabina)

“Escaso”.

VIKO PAREDES

(Interior/Sala)

“Guerrero”.

LOS JIMMY JAMES

(Interior/Camerinos)

“Futuro, pasión, vida, eterno, energía”.

PANCHI MALDONADO

(Exterior/Plaza)

“Miedo”.

GRAN MATADOR

(Interior/Stand)

“Estático, Introverso”.

PETRUS

(Interior/Sala)

“A ver pues”.

OSCAR GARCÍA

(Interior/Estudio)

“Wanna be”.

AEROPLAN

(Interior/Estudio)

“Frio”.

OCTAVIA

(Exterior/Plaza)

“Expectativa, Emergente, Esperanza, Puntos suspensivos (...)”.

LEONARDO CHUMACERO

(Interior/Oficina)

“Maravilloso”.

MATAMBA

(Interior/Sala)

“Transformación”.

JOAQUINA REVOLLO

(Interior/Sala)

“En Transito”.

KICHO JIMENEZ

(Exterior/Café)

“Estricto”.

TIERRA ALTA.

(Interior/Sala)

“Complicado, auto búsqueda, trascendente”.

CARACTERISTICA TÍTULO

DOS DECADAS DE ROCK PACEÑO (2000 – 2019)

Capítulo Primero.

La previa: La edad dorada del rock paceño.

V.O.

“El rock, es un estilo musical nacido en la década de los 60’s como una derivación del rock n’ roll, que se ha caracterizado con los años por el uso de melodías y ritmos complejos, todos acompañados de una batería, guitarras, Bajo, Teclados y Voz. Siempre con ritmos enérgicos por lo general ligado a una actitud autoritaria y provocativa, con los años y la experimentación se han creado diversas ramificaciones dentro del género.

En Bolivia el rock también llegó a finales de los años 60’s y la ciudad de La Paz fue la primera en generar varias de las primas bandas de rock, todas con influencias rockeras de Reino Unido, Estados Unidos, México y Argentina. Nacían bandas como ser: The Bonny Boy Hots, Los Black Birds, Los Dhags Dhags, Loving Darks y Los Donkeys. Todas estas bandas empezaban a generar un impacto en toda Bolivia y empezaban a crearse bandas en todo el eje troncal del país.

Llegando a los 70’s, nacieron bandas íconos del rock paceño y boliviano, tales como: 50 de marzo, Antares, Wara, Los Signos, Los Grillos, la mayoría de ellas influenciadas por el rock progresivo de la época, Jimmy Hendrix o Pink Floyd, por ejemplo. Para ese momento en La Paz ya se percibía como la sociedad empezaba a sentir la presencia del rock”.

MARCO BASUALDO

(Interior/Oficina)

(26:46) “Aquí, hacer rock ha sido muy diferente que hacer rock en Buenos Aires, en nuestra sociedad conservadora con cholitas y demás, ha sido muy diferente. Cuando andábamos con el pelito largo y la gente nos decía “estos T’aras de mierda” o la misma familia, estos hippies fracasados y además la policía los perseguía, era una situación peligrosa, a algunos solo los detenían por su apariencia”.

(25:01) “El Inca de Wara, si en su momento ese disco hubiera sido lanzado en Buenos Aires, hubiese sido un fenómeno continental o el disco de Climax ‘El gusano Mecánico’ me parece una obra monumental muy de la mano de discos de King Crimson, Emmerson lake and Palmer, y mucho mejor que otros grupos argentinos, tanto Wara como Climax, para esos años cuando en Argentina cantaban ‘y rasguñan las piedras’, en paralelo en Bolivia se estaba haciendo un rock explosivo, sumamente contestatario”.

V.O.

“En los años 80’s empezaron a aparecer las primeras bandas de rock pesado, géneros como el Metal y rock progresivo empezaban a ganar terreno, en aquellos años empezaron a emerger bandas como: Trueno Azul, Metalmorfosis, Luz de américa, Stratus y Dies Irae, que llenaban teatros y festivales de música en La Paz.”

“Para 1982, habían pasado 18 años de dictadura militar en Bolivia, el nuevo presidente, Hernán Siles Zuazo le daba la bienvenida a la democracia y el rock nos había dejado líricas contestatarias muy fuertes que poco a poco fueron perdiéndose hasta la actualidad”.

OMAR (OCTAVIA)

(Exterior/Plaza)

(23:53) “Yo creo que hay una separación cuando antes el rock era una manifestación directa de todo lo que estaba sucediendo en la sociedad, de lo que sentían, de los chicos que estaban haciendo música, los músicos, los compositores hablaban de su realidad y casualmente era la realidad que todo el mundo sentía”.

RICARDO LARRAZABAL

(Interior/Estudio)

(25:55) “Antes si creo que las bandas tenían un discurso mucho más fuerte, con más contenido, ahora creo que es mucho más “Solo diversión”, que está bien el rock es para divertirse, ya depende de cada banda”.

OMAR (OCTAVIA)

(Exterior/Plaza)

(23:53) “y es por eso que todo el movimiento se hacía grande y contestatario, se hacía revolucionario, se hacía eco en la mayoría de la gente, en el que el rock engranaba perfectamente con la sociedad y con el movimiento que se estaba generando, por eso es que existían discos conceptuales el rock se movía de esa manera en los 60’s, 70’s”.

JOAQUINA REVOLLO

(Interior/Sala)

(42:29) “Nosotros somos la generación de la democracia en este país, nosotros hemos nacido en un país sin dictaduras, así acabando la época de la UDP (Unidad democrática y Popular) la época terrible de Bolivia y hemos entrado como que a un momento “hmm”, bastante así nomás”.

V.O.

“Dejando atrás los 80’s el Rock Paceño se preparaba para vivir su apogeo. Los años 90’s estuvieron plagados de nuevas bandas y empezaban a formarse potenciales artistas internacionales. El Metal continuó su legado con bandas como: Alcoholic LC y Hate. En la ciudad de El Alto el Punk llegaba casi 15 años tarde y provocaba un UGW. Allí nacían bandas como: Ni Modo, Amuxkim “Nunca más”, Secuencia Progresiva y Escoria.

El Rock empezaba a fusionarse con géneros como el Reggae, Blues, Funk, y Pop y así se daba inicio a la denominada “Edad dorada del rock boliviano” nacían bandas por toda Bolivia y La Paz tenía la mayoría de los exponentes más importantes como: Coda 3 que tiempo después cambiaron de nombre a Octavia, banda Paceña que fue fusionaba instrumentos andinos con rock

y llego a ser la banda de rock boliviana más importante en su momento, lograban presencia en MTV con su tema “Después de ti” y Sony Music firmaría con ellos en su llegada a Bolivia”.

GONZALO GOMES

(Interior/Oficina)

(25:20) “La tenacidad de Octavia, no bajar los brazos nunca, no entregarse jamás y ser un bandón, que en su momento hizo vibrar la tierra, Octavia tiene canciones que han marcado la época.”

V.O.

“Atajo, Banda que hablaba sobre la cotidianidad del boliviano dentro de sus vivencias y costumbres”.

PANCHI MALDONADO

(Exterior/Plaza)

(15:49) “Yo de chango siempre he estado buscando identificarme con una banda boliviana que haga lo mismo que hacían otras bandas en otros países que hablen de sus calles de sus problemas, de sus políticos, del entorno social cercano, escuchaba rock argentino y hablaban de, no sé, el estadio de Boca, hablaban de los dictadores, en México hablaban de su comida, o hablaban sobre Tijuana o sobre los Zapatistas, entonces yo decía ¿Dónde está eso para mí? Y me hice una promesa, y dije yo voy a hacerlo para mí”.

V.O.

“También llegaba LouKass, una banda que gracias a ellos la mente de los paceños se abrió mucho más al Reggae y al Ska”.

MARCO BASUALDO

(Interior/Oficina)

(28:35) “LouKass lo tenía todo, tenía el discurso, tenía la pinta, tenía el talento, lo tenían todo, los chicos, (29:13) siento que el ego les jugó en contra, la ausencia de plataformas para hacerse

escuchar, yo creo que, si LouKass hallaba repercusión en Argentina o México, sin duda que iba a ser una gran banda, no iba a ser un “Enanitos verdes”, iba a ser una banda estandarte. (29:57) En Los años 90 aparecían grupos a raíz de la influencia de LouKass, como reguero, “A nada”, Ragga ki”, Los mismos Octavia que son de aparición paralela, pero siento que ha habido mucha camaradería. Había un clima muy lindo”.

V.O.

“Llegas, con un Grillo Villegas que venía de la separación de LouKass para generar una revolución completa en la escena poniendo la vara muy en alto. En 1996 lanzaba el primer álbum de Llegas titulado “Huye el Sol” producido en Argentina en los estudios de Luis Alberto “El Flaco” Spinetta generando una historia de amor con el rock hasta el año 2014 con “Conciliábulo” que es, de momento, el décimo álbum de Llegas”.

GONZALO GOMES

(Interior/Oficina)

(24:31) “El Grillo (Rodrigo Villegas) es lo máximo que hay en Bolivia, como compositor, como músico, yo me he dado el gusto de tocar con él en 2 etapas distintas y para mí lo mejor que me pasó – Sacando a mi banda, cada uno tiene con su banda una cuestión distinta- Pero yo, profesionalmente, musicalmente, haber tocado 2 veces en 2 etapas distintas de Llegas, para mí como musico, ha sido algo extraordinario”.

OSCAR GARCÍA

(Interior/Estudio)

(00:52) “Los años 90 han sido un momento importantísimo no solamente para el rock y el pop si no también que fue en general, un buen momento para las expresiones en el arte, en el cine, en la música, en las artes plásticas, etc., y eso tiene que ver obviamente en un momento importante para la sociedad. Entre finales de los 90, comienzos del 2000, las cosas han cambiado paulatinamente, porque no hay un quiebre, no hay un hito histórico, ni social, ni político que nos parezca un momento específico, para que cambien las cosas. Las bandas que han estado construyendo un discurso desde los 90’s hasta los 2000 son: Llegas, Octavia, Atajo,

lateralmente algunas otras que han tenido una influencia de estas 3 bandas como: Ícaro o Rantés”.

V.O.

“Con una movida rockera en crecimiento las discográficas que ya trabajaban con otros géneros de música, empezaron a interesarse en el rock. Disqueras como Discolandia, Eriba y Lauro empezaban a firmar con bandas bolivianas y ayudaron a profesionalizar el arte, alrededor de 1996 llegaba Sony music en compañía de otras disqueras internacionales a Bolivia con sede en La Paz y para ese entonces las bandas bolivianas si tenían oportunidades reales de internacionalizarse”.

VIKO PAREDES

(Interior/Sala)

(45:53) “Si pertenecías a un sello, sonabas en todo lado, aparecías con las notas de prensa en todo lado, o sea era un monopolio y estaba todo conectado. Era bueno porque tú no movías un pelo, solamente te llamaban “queremos una entrevista, Listo, tienes concierto, listo, tiene tv, listo.” Hoy en día eso ha cambiado, primero, el 96, 97 la piratería empieza a ser mucho más fuerte, con la llegada de los cd’s para quemar y todo eso, entonces todo el mundo empieza a quemar cd’s y las perjudicadas fueron las transnacionales”.

MARCO BASUALDO

(Interior/Oficina)

(30:29) “La aparición de sellos discográficos BMG y SONY, motivó a las bandas a querer arriesgarse, los 90 fueron una época muy interesante, yo pensé que por fin íbamos a ganar el escenario internacional”.

VIKO PAREDES

(Interior/Sala)

(46:58) “Si bien Discolandia en un principio tenía las oficinas de Warner, Sony, Polygram, Epic y todos esos grandes. Estas empiezan a separarse y abrieron sus oficinas, siendo independientes

en La Paz, para toda Bolivia, pero que pasa, la BMG, la Sony, Universal, terminan yéndose, ¿cuánto tiempo han aguantado? 4 años o 5 debieron ser, terminan rajando porque este Estado Boliviano no garantiza el cumplimiento de las leyes en contra de la piratería. Entonces, Bolivia es un país que no hace observancia sobre ese tipo de reglamentación. Entonces quienes fueron perjudicados, los capitalistas, todos los artistas y músicos. No había venta de discos por la piratería”.

KICHO JIMENEZ

(Exterior/Café)

(32:37) “Se terminaron las épocas de Sony Music, cuando Llegas, Octavia, Pateando al Perro, tenían un sello discográfico. Warner los firmaba y les daban oportunidades de ser grandes de verdad. LouKass hubiera sido más grande en la historia de la música Neo rock de los 90’s hasta la fecha.”

V.O.

“Los 90’s se esfumaron y El Reggae-Ska, El Grunge, el Pop y el rock alternativo se afianzaban como los responsables de la supervivencia del rock en los 2000”.

“Comenzaba el segundo milenio y todas las disqueras internacionales habían huido de la ciudad de La Paz, dejando muchísimos sueños rotos para algunos rockeros bolivianos, la popularidad del rock empezaba a disminuir, sin embargo, Bolivia se estaba preparando para recibir una segunda ola de bandas rockeras, que algunos los tildan como “La Generación Plateada”, ésta generación se afianzaba y nacía por festivales como “Festimusic de Paceña” donde se codeaban con artistas como “Gustavo Cerati, Aterciopelados o La Ley. “La Marathon Rock del Equinoccio” fue fuente de muchísimas bandas de rock que nacieron en la última parte de los 90 y la mayor parte de los 2000, ahí pudimos conocer a bandas como: Oz, Deszairé, Los Tocayos, Diáfana, Rantés y Son Fusión”.

“Pateando al Perro fue una banda que se disolvió después de su segundo álbum en los 2000, pero Gonzalo Gomes su fundador, en conjunto con Cristian Krauss y Fredy Mendizábal, no tardarían en formar el ya icónico grupo Go Go Blues que lanzaría su primer álbum en el año

2002 titulado “Atrapados en la Máquina del Tiempo”, La banda cambiaría de miembros con el tiempo, pero se mantendría en pie liderado por Gonzalo Gomes”.

“La llegada del Internet era muy débil aún en Bolivia, pero gracias a ello las bandas que nacieron tuvieron influencias más grandes en subgéneros del rock que tenían popularidad en los 2000 tales como el Grunge, gracias a ello nacía Unit, banda paceña con fuertes influencias por Nirvana y Pearl Jam, íconos del Grunge en los 90’s. Ciudad Liquida nacía con varias influencias en el rock alternativo y el pop punk”.

MATAMBA

(Interior/Sala)

(09:18) “Creo que fue la única ciudad en la que tuvo bandas de Grunge reconocidas, pero con un movimiento Grunge, es el caso de Kukara Macabra o los grandes de Unit, Unit bandanga viejo, Coquito Pedregal una voz tremenda, creo que tuvo un espacio Grunge bastante interesante”.

V.O.

“Alcoholika ya tenía un público fiel y más consolidado. Para el 2006 firmaría un contrato internacional con el que relanzarían su álbum “Toxicnology” en 23 países del mundo”.

“Llegas maduraba cada vez más y el 2000 lanzaba su 4to álbum “El Pesanervios” que fue producido en Buenos Aires en los estudios “Circo Beat” de Fito Páez con el que muchísimos bolivianos quedarían fascinados con el tema “Subterránea” que ya se considera un himno del Rock paceño y boliviano”.

“Lapsus que venía haciendo una combinación de Reggae y Rock desde los 90’s y ahora tenía bastante actividad desde su retorno en el 2000, lamentablemente en el año 2007, semanas después de lanzar su segundo disco “Banda Ancha”, Lapsus se desintegraría definitivamente. Para aquel entonces llegaría en el 2007, Matamba, banda que se pensó en Santa Cruz de la Sierra pero que nació en la ciudad de La Paz. Matamba empezó a mezclar el Reggae con el rock

agresivo logrando un nuevo estilo, que definía como “Estilo Dread” y que cambiaría el rumbo del rock paceño años posteriores”.

MATAMBA

(Interior/Sala)

(11:42) “Era un sonido raro para ellos mezclar Hardcore con Reggae Roots digamos, que esa es la mezcla a lo que denominaría como Dreadcore, por eso el álbum se llama “estilo Dread”. Era la propuesta sonora que veníamos teniendo, eso en el 2007, fue algo muy bueno nos permitió llegar a nuevas naciones”.

V.O.

“De 2000 a 2005 Bolivia sufriría cambios radicales, y se observaba un movimiento Anti-Neoliberal, estaban apareciendo nuevos movimientos sociales y de acción colectiva, grupos alternos y de clase media. En el 2003 los bolivianos expulsaron a el ex presidente Gonzalo Sánchez de Lozada en la recordada insurrección de octubre. Atajo fue una banda que se apropió de la voz del pueblo y llegó a su máxima expresión política con canciones como “Que la DEA no me vea”, ‘Hoja Verde de la Coca’, y ‘Pulga Presidente’”.

MARCO BASUALDO

(Interior/Oficina)

(08:08) “La etapa previa a la llegada de Evo ,los grupos si cumplían con su rol de denunciar incluso transgredir, Grupos como Wapb’s grupos de familias adineradas y demás, pero ellos tenían un compromiso con , tenían composiciones que hablaban de odio, narcotráfico, en un gobierno neoliberal y no solo Wapb’s, si no también Atajo que a mí me gusta mucho los primeros álbumes, porque de alguna manera simpatizaba con los movimientos sociales incluso se podría decir que coadyuvó a que el líder Evo Morales sea más conocido, pero una vez Evo presidente, no sé si por las conquistas logradas pero ha bajado el nivel de agresividad que es materia prima del rock”.

OSCAR GARCÍA

(Interior/Estudio)

(02:58) “después del advenimiento del año 2000, con todo lo que significó, creo que se han terminado las ideas, se han empezado a repetir los lenguajes. Cuando un modelo se hace exitoso hay la tendencia a repetirse y la repetición hace que lleguen a un largo momento de Status Quo, A partir del 2007, 08, hay un largo momento hasta hoy que es repetitivo, hago un esfuerzo para encontrar una propuesta que sea realmente importante y hay más de automarketing que un impacto en la sociedad”.

V.O.

“En todo este caos el pop también empezaría a tomar protagonismo con el primer álbum de Quirquiña en el año 2003 titulado “Espermanente” con el que empezaban a formar una base de seguidores importante, para el 2005 lanzaban el “2.5” en que lograban un éxito rotundo en Bolivia, el single “Clausura” sonaba en todas partes de Bolivia. Con esto todos sus integrantes dejan sus otras profesiones para dedicarse de lleno a la música”.

GONZALO GOMES

(Interior/Oficina)

(06:50) “Quirquiña, a lado de las bandas de su formato, tenía todas las posibilidades, a mi modo de ver jóvenes, (07:15) Tenían composiciones muy buenas y todo parte de ahí y ellos solventaban en el escenario esas composiciones, no había muchas bandas que le hicieran sombra, no había grandes cosas en ese lugar donde estaban ellos, Ponele en ese lugar estaba Miranda (Banda Argentina), ellos jugaban a la par de Miranda tranquilamente. (04:53) Yo tuve la posibilidad de producir las 2 bandas de ese momento, después de Deszair y Quirquiña, no creo que haya habido una banda de rock pop que haya hecho lo que hicieron ellos”.

KICHO JIMENEZ

(Exterior/Café)

(37:15) “Los mismos ‘De Ugarte’ han debido tener su época dorada, eran como estrellas me acuerdo que andaban en Limosina, así salían los Quirquiña, llegaban en Limosinas a tocar los coju... con sus chalinas, ubicas”.

TETO de UGARTE (QUIRQUIÑA y AEROPLAN)

(Interior/Estudio)

(05:18) “Quirquiña ha sido una banda que ha marcado mucho en el rock nacional, han sido muy pocas bandas que han logrado eso, podemos nombrar a los LouKass, en su momento Track y Quirquiña entra en ye creo en ese grupo de bandas que han logrado esas cosas en el 2000 – 2005, como que surgió una nueva ola del pop, Yo era presentado como el baterista más joven del país, 15 años , y mira cómo ha cambiado todo, es una época que ha marcado mi vida he vivido cosas que tal vez muchos músicos no pudieron a mi edad, hemos tocado en todo el país, salimos del país también, y la juventud es así, por exceso de dinero, de mucha fama en ese momento que no pudimos manejarlo así, y fue un quiebre de Quirquiña”.

V.O.

“Llegando al año 2008, el Pop junto con todas las influencias anglosajonas, empezaban a formar una escena favorable para los tributos a artistas internacionales. En el momento justo en el que el Pop-rock boliviano empezaba a formar nombres importantes de exportación como Quirquiña, Deszair y Octavia, varias bandas importantes de la movida se disolvieron, tales como Unit, Llegas, Los Tocayos, LouKass y también Quirquiña, que en conjunto con la popularidad ascendente del Reggaeton, Pop y Hip Hop el rock paceño se preparaba para tiempos complicados”.

TÍTULOS FINALES CON ADELANTOS DEL PRÓXIMO CAP.

FADE OUT

Capítulo segundo

“La generación de Plata”

FADE IN

CARACTERÍSTICA Vudú Producciones.

V.O.

“Han llegado los 2000’s y con este cambio de siglo también se dieron muchos cambios en el contexto paceño, nuevas agrupaciones surgían, otras se mantenían, pero muchas desaparecían, El rock paceño y boliviano se venía en una embarcación que de a poco se hundía, la gente cada vez consumía menos rock”.

O.S. (Off Screen)

(27:45) “¿De tantas bandas icónicas que nombraste del rock nacional por qué ninguna se posiciono de manera internacional?”.

GONZALO GOMES

(Interior/Oficina)

“No han logrado una posición nacional, ninguna de esas bandas llena un estadio, no hay que analizar el fenómeno afuera sino adentro”

O.S.

“¿Qué es lo que sucede?”

GONZALO GOMES

(Interior/Oficina)

“Y el rock no es popular en Bolivia, no hay porque romperse la cabeza, el rock forma parte de una elite, algo que no debería ser, pero lo es...”

V.O.

DOS DÉCADAS DE ROCK PACEÑO. (2000 – 2019)

Capitulo segundo La Fiesta: “La Generación de Plata”.

OSCAR GARCIA

(Interior estudio/Medio día)

(01:24) “Entre finales de los 90 es decir del 2000 para adelante, las cosas han cambiado paulatinamente, no hay un hito histórico, ni social ni político, las cosas cambiaron de a poco sin lugar a dudas las bandas que han estado construyendo un lenguaje han sido Llegas, Atajo, Octavia, lateralmente algunas otras que obviamente han tenido influencia de estas tres bandas como Ícaro, Rantés.”

V.O.

“Una generación de oro en el rock paceño que se vivió en los años 90 llego a su fin el fenómeno LouKass había terminado, y los grandes del rock como Octavia, Atajo, Alcoholika continúan su lucha, pero entraríamos a conocer una nueva generación en los 2000.”

PANCHI MALDONADO

(Exterior/Parque)

(01:49) “Toda la década de los 2000`s ha sido una época fuerte para mi carrera y ha marcado un poco en la historia de la música porque en este país ha existido cambios muy fuertes irreversibles, y nosotros personalmente he estado muy metido en lo que ha sido un proceso de decir lo que pensamos y vivimos en nuestras canciones.”

V.O.

“El fenómeno LouKass llego a su fin, El Grillo por su lado formaría Llegas, Martin Joffre formaría Tejilah y Rodo Ortiz formaría Lapsus mucho tiempo después Cristian Krauss formaría su propia banda también denominada KRAUSS, una generación de oro para la cultura musical paceña, sin embargo, cuando llegan los 2000`s trae consigo una oleada de nuevos músicos dispuestos a recuperar la esencia, un nombre MARATHON ROCK seria la inyección que necesitaba la ciudad y toda la movida del rock paceño”

PETRUS

(Interior Casa/Medio Día)

(05:13) “Fue una generación muy interesante que surgió del Equinoccio y de la Marathon Rock, desde el año 2000, aunque el año 2000 todavía era muy metalera la intervención, pero el año 2001 aparece bandas como Quirquiña con la primera formación con el Benjo Chambi cantando, el Negro y el gordito Castañón, Son Fusión con Ale Delius de cantante, los Deszairé que era de esa camada, el año 2002 participa Oz, Los Tocayos y Ciudad Liquida. No necesariamente todas las bandas vigentes, pero Bilo sigue y Jherson vigentes, entre medio esta Unit, que estaba dentro de esta camada, alguna vez escuche que le llaman la generación de Plata después de la generación de Oro de los 90”

PUNTOS

(Interior/Garaje)

(12:44) “Somos amigos con todas las bandas desde las más clásicas como Octavia, Llegas, Tocayos, Oz, con Oz hemos compartido hartísimo, hemos compartido con Track, son tantos años que hemos compartido con todo el mundo, de metal te puedo decir factó alfa, elemental sickness, son varias bandas.”

BILO VISCARRA

(Exteriores/Parque Infantil)

(22:10) “Mi primera banda fueron los tocayos, el Jherson yo y el Juan pi, éramos del mismo curso del La Salle, nos tomamos enserio, somos promo 2002, era un ambiente de amistad, nos llevábamos muy bien, la gente se enganchó muy rápido, hemos hecho música por 10 años, hemos grabado 4 discos el último el 2012, hemos conseguido cosas importantes.”

LEO CHUMACERO

(Interior/Oficina)

(13:52) “Yo creo que Deszairé ha marcado una época muy linda, ha sido muy criticada en sus inicios, por el tema de caracterizarse en hacer covers, o parecerse a los Cadillacs o la mosca, y

reventarte el equinoccio, tenían el talento suficiente para hacer composiciones de muy buen nivel, más allá de las bandas tradicionales LouKass, Octavia, Alcoholika, lapsus, ragga ki. En los años que Axesso ha nacido creo que teníamos bandas muy importantes como Deszairé como Quirquiña.”

V.O.

“La Generación de Plata representa un conjunto de bandas surgidas del ya muy conocido Marathon Rock, donde varias de estas lograron conseguir varios méritos en distintas facetas, entre las cuales podríamos mencionar a Oz, Los Tocayos, Son Fusión, Ciudad Liquida, Deszairé, y un fenómeno que muchos no olvidan... Quirquiña”.

AEROPLAN

(Interior/Estudio)

(11:30 – 12:37) “Desde las épocas de 2007, estábamos girando con Quirquiña, el mercado era otro, las redes sociales estaban empezando, el Facebook estaba en pañales, pese a eso Quirquiña pudo llegar a masas, tal vez si Quirquiña nacía en este tiempo no hubiera tenido el éxito de ese entonces, era algo que se tenía que dar en ese tiempo, los tiempos han cambiado y como ha cambiado el mundo y la música.”

LEONARDO CHUMACERO

(Interior/Oficina)

(15:06) “Una pena que Quirquiña haya terminado como ha terminado porque estaba agarrando un vuelo alto impresionante, con muy buenas composiciones, músicos de calidad, pero siempre digo que le paso algo parecido a LouKass no pudieron controlar el carácter de los componentes, y lamentablemente el sueño de la banda de los músicos y tal vez de los bolivianos quedo truncado ahí.”

V.O.

“Con el final de Quirquiña también se vieron el final de muchas otras bandas con los años, Deszairé entraría en un receso, Los Tocayos anunciarían su separación, Ciudad Liquida se encontraría fuera de los escenarios, y Oz en una pausa”.

NILS QUIROZ

(Interior/Radio)

(02:58 – 03:30) “En estos últimos 3 o 4 años bandas importantísimas, punto final a Los Tocayos, y comienza dos paralelas los Astrofónicos, por un lado, y Los Bolitas por el otro. Es bien interesante la historia de estas bandas entre amigos se juntan y tienen varias formaciones los chicos de Aeroplan los Bolitas, los Lobo Feroz. Hay bandas muy reconocidas pero las más destacadas Los Efecto Mandarina, Los Bolitas, la carrera de Jp con los VLB, los Jp y los Jammers y de solista.”

MARCO BASUALDO

(Interior/Oficina)

(42:20) “No creo que cambie mucho la cosa, porque el rock no ha cambiado de manos, hay que aceptarlo, hay un movimiento que se ha generado en la zona sur de bandas, pero con esa falencia que te digo, es diferente caminar las calles de la periferia que estar toda la semana en san miguel, no sé, yo no encontraría que narrar, a mí me llama más la periferia, la vida del hombre marginado, que es un poco el rock.”

V.O.

“Es inevitable poder hablar del rock paceño y boliviano sin mencionar la época de los noventas y la ya conocida época de oro, y los inicios de los 2000’s y todo lo que fue la época de plata pero que paso en estos últimos 10 años del rock en la paz, ¿Cuáles fueron los exponentes más fuertes en los últimos 10 años de la movida cultural?”

JOAQUINA REVOLLO

(Interior/Casa)

(37:57) Hate, (38:34) Los Jimmy James, (39:10) Oz.

MATAMBA

(Interior/Casa)

(31:23) Octavia, (31:53) Wara

OCTAVIA

(Exterior/Plaza)

(19:05) Quirquiña, (19:13) Oz, (19:25) Los Jimmy James.

BORIS MENDEZ

(Interior/Casa)

(02:09) Bruhash, (02:18) Arkanos, (02:19) Hellion.

MARCO BASUALDO

(Interior/Oficina)

(02:54) Atajo, (02:57) Grillo Villegas, (02:58) Go Go Blues.

NILS QUIROZ

(Interior/Radio)

(01:43) Efecto Mandarina, (02:36) Antix, (02:45) Jp y los Jammers.

KICHO JIMENEZ

(Exterior/Restaurante)

(21:06) Los Bolitas, (21:30) Rantés, (21:46) Matamba.

VIKO PAREDES

(Interior/Sala)

(1:08:34) Efecto Mandarina, (55:42) Carlos Fischer.

AEROPLAN

(Interior/Estudio)

(35:22) LouKass, (35:23) Quirquiña, (36:01) Octavia.

TIERRA ALTA

(Interior/Casa)

(23:36) Llegas, (26:38) Atajo, (28:56) Matamba (ha hecho que el reggae suene en Bolivia
(31:34) Octavia.

GONZALO GOMES

(Interior/Oficina)

(24:30) El Grillo “es lo máximo que hay en Bolivia”, (25:20) Octavia.

HATE

(Interior/Sala)

(20:16) Azotador, (20:21) Deus Machine, (20:27) Astrofónicos, (20:29) Los Bolitas.

PETRUS

(Interior/Casa)

(48:38) Efecto Mandarina, (49:37) Hate, (51:12) Los Bolitas.

JIMMY JAMES

(Interior/Nuna)

(22:47) Matamba, (23:38) Octavia.

GRAN MATADOR

(Exterior/Feria)

(44:24) LouKass, (44:30) Octavia, (44:50) Atajo & Deszairé.

V.O.

“¿Pero ¿cuál es la realidad en base a los consumidores de rock paceño, a quienes se deben todos los productores, músicos, compositores, arreglistas y todo aquel que se mueva en la escena del rock paceño?...

El público.”

SONDEO A PERSONAS SOBRE SU CONSUMO DEL ROCK PACEÑO

V.O.

“Esto quizá podría determinar un panorama ¿Es que realmente el rock paceño se encuentra en una crisis? ¿por qué en los últimos 10 años no se logrado poner al rock paceño en el podio como el primer lugar?”

OCTAVIA

(Exterior/Parque)

(18:15) “Hay mayor acceso, pero la gente puede escuchar todo excepto a ti, porque hay tanto para escuchar, y a eso le sumas que las propuestas no sean tan potentes porque no eran su momento, en los 2000`s, y ahora más que nunca, ya que el rock esta en un 3er o 4to puesto de atención porque tienes el reggaetón, tienes el rap, tienes el hip hop.”

AEROPLAN

(Interior/Estudio)

(18:05) “Hay un bajón, como una minicrisis, todos sabemos que es por el Reggaeton, y otro tipo de música que ensucia este arte tan lindo que es la música, y que no solo pasa acá en Bolivia sino en el mundo a todos, a los más grandes músicos del Perú argentina, y se siente esa crisis, se siente duro.”

JOAQUINA REVOLLO

(Interior/Sala)

(52:57) “Me parece que la principal razón por la que los artistas bolivianos y músicos bolivianos y las bandas no se internacionalicen es que no son consecuentes.” (53:35 – 53:50) “Y los bolivianos y los paceños nos peleamos, te llevas mal con tu guitarrista, es que hermano voy a entrar a la u, tengo que trabajar, y ano voy a poder, es difícil porque uno tiene que hacer plata y vivir.”

MATAMBA

(Interior/Casa)

(40:03) “La música en Bolivia en general es bien difícil”

(40:34 – 41:24) “Autogestión total, y es tanta la autogestión, que algunos se cansan, flaquean porque son muchos años, te duele el estómago de hambre, y sigues viviendo en tu casa y tus viejos... y tus años van pasando y dices creo que ya no, hasta ahí nomás, si me voy a trabajar al banco que me está ofreciendo voy a poder comprarme la guitarra que quiero, se convierte en eso. Y la música sigue siendo un hobby”

PANCHI MALDONADO

(Exterior/Parque)

(11:56) “Hace un par de meses hicimos un concierto con 4 bandas que son muy conocidas en Bolivia en un espacio pequeño, yo dije esto va reventar, ni se hizo mucha publicidad, pero no, estaba vacío, y ese es el resultado. Si tú no te entras en la cabeza de cada uno de los que escucha música para que vaya a tu concierto, no te van a seguir.”

GONZALO GOMES

(Interior/Oficina)

(30:48) “Se hizo el Cosquín Rock en Santa Cruz, nunca se había hecho una producción como esa, nunca han venido la cantidad de bandas, nunca ha habido una grilla como esa, fueron 5000 personas, ¿por qué?, porque no hay más, no hay más jóvenes, a la gente no le gusta el rock, le gusta otra cosa, y está en su derecho, es así...”

OCTAVIA

(Exterior/Parque)

(20:25) “La crisis para mi es a nivel compositivo, hay mucho talento, hay una cantidad enorme de instrumentistas, en mi campo en la guitarra hay monstruos tocando a nivel de la luz, lo que falta es el nivel compositivo, las instituciones no están haciendo su trabajo, en realidad el conservatorio se dedica a crear instrumentistas que te lean música como si fueran secretarias ejecutivas y eso es lo peor que nos puede pasar.”

VIKO PAREDES

(Interior/Casa)

(20:50) “La escena musical en Bolivia es bastante complicada, hoy en día gracias a la globalización Facebook, al YouTube, al internet. Hoy en día nos podemos mover independientemente, no dependemos de los sellos o de las discográficas.”

V.O.

“Es evidente decir que el arte o vivir de este en La Paz tiene su grado de complejidad, no existe un apoyo fuerte de parte de muchas instituciones, para poder poner en estandarte todas las propuestas sobre todo musicales en alto, sin embargo, nos preguntamos si es que también los artistas dedican su vida al arte y a la música, si la música es su profesión o simplemente termina siendo su hobby.”

Característica

¿Tu vives económicamente de la música?

BILO VISCARRA

(Exterior/Parque)

(12:32) “No definitivamente que no, y es una espina que no me la puedo quitar hace años, y obviamente estoy mayor tengo otro tipo de necesidades, y es cada vez más difícil, tal vez de cambio estaría tranquilo, pero ahora soy más viejo con familia.”

BORIS MENDEZ

(Interior/Casa)

(11:20) “Ninguna banda de rock o por lo menos metal, ha vivido de esto, imposible, nosotros pese que hemos tenido años muy buenos, no hemos podido sobrevivir de esto, todos los de mi grupo por ejemplo tienen trabajos fuera de la música, nadie vive de esto, es imposible es un sueño.”

GO GO BLUES

(Interior/Oficina)

(45:30) “Yo he vivido muchos años de la música, he trabajado de muchas cosas dentro de la música.” (45:50) “No es fácil vivir de la música en nuestro país, es más complicado, pero no quiere decir que no se pueda, yo viví muchos años y mantuve a mi familia”

JOAQUINA REVOLLO

(Interior/Casa)

(56:25) “No, me dedico a hacer televisión, hacer radio, y hacer locuciones, durante los últimos años empecé a hacer ingresos con la banda que antes tocaba, pero no haciendo mi música.”

KICHO JIMENEZ

(Exterior/Typica)

(42:35) “En realidad me mantengo de la música y de mi estudio de tatuajes, trabajo relacionado con arte y algo que sea propio también es algo bueno.”

MATAMBA

(Interior/Casa)

(47:52) “22 años haciendo música, he visto de todo, he escuchado de todo, manes que me han abrazado, me han abrazado, he visto de todo, he llorado mucho, he reído mucho, he pasado frio, he pasado hambre, todo parte del entrenamiento para que ni siquiera la fama, ni siquiera el dinero, sea siempre la misión, servir a los demás, para que nunca me olvide de eso.” (50:18)
“Vivo de la música por la gracia de dios y sigo llegando a más corazones por su gracia.”

PANCHI MALDONADO

(Exterior/Parque)

(10:51) “Vivir de la música se puede”. (11:04) “Pienso que en Bolivia no hemos llegado a tener necesidades en cuanto a la música, por ejemplo, de decir “tengo la necesidad de gastar este dinero que he ahorrado para ir a un concierto de este grupo Boliviano y me muero por ir” ... no lo van hacer, no hay esas necesidades que en otros países culturas porque han crecido con eso con sus bandas con sus grupos de invertir en eso.”

OCTAVIA

(Exterior/Parque)

(34:19) “Yo creo que lo más importante para vivir de la música, es dedicarte a la música completamente, hay varios músicos, tal vez somos de los pocos que podemos vivir de la música haciendo rock, pero conozco muchos que hacen música de no llegada masiva y viven de la música se dedican son apasionados, yo respeto mucho.”

PUNTOS LARRAZABAL

(Interior/Sala)

(35:38) “No no, tengo otras actividades, tengo un restaurante con mi mama, a veces doy clases, grabo a algunas bandas, y menos con metal, no te da el metal, la mayoría de las veces tocamos gratis.”

AEROPLAN

(Interior/Estudio)

(55:40) “Totalmente de la música, si bien vivimos tocando en diferentes proyectos, vivimos también de esto que es Elice Studio, sala de ensayo, grabamos, producimos.”

VIKO PAREDES

(Interior/Casa)

(53:00) “Hoy en día no, porque he atravesado problemas legales, los cuales han hecho que hoy en día tenga que hacer otras cosas, hubo un momento que si, en el momento oro de Alcoholika, hoy en día no, quisiera que vuelva a ser como antes.”

JIMMY JAMES

(Interior/Nuna)

(05:52) “Decidimos renunciar a todo, cada uno tenía sus actividades, otros estudiaban, decidimos dejarlo todo y dedicarnos netamente a la música, así si nos llamaban estábamos ahí, si teníamos que tocar un lunes o martes estábamos ahí, no es que “no puedo porque tengo que pedir permiso al trabajo” o la u el negocio, a finales del 2016 decidimos dejar de hacer todo para dedicarnos 100% a la música.”

V.O.

“Existen muchas razones por las cuales puede ser complicado vivir de la música pese a esto muchas bandas continúan luchando esta batalla. El rock si bien tuvo su época de oro, su generación de plata, en estos últimos 10 años existe un destello de luz de nuevas propuestas que aseguran que seguirán luchando hasta que se cumpla ese sueño del rock y toda la movida cultural pacheña.”

GO GO BLUES

(Interior/Oficina)

(32:34) “Yo creo que se aplazaron las bandas en estos últimos 10 años, no han sabido capitalizar nada de lo que estábamos hablando que logramos nosotros en los 90’s las bandas que siguen siendo copadas siguen siendo bandas viejas, el grillo sigue siendo un monstruo, Octavia sigue convocando su público y teniendo su llegada. Y las que se fueron Quirquiña, Deszairé dejaron de tocar en un buen momento, tristemente pudieron haber hecho más cosas.”

TIERRA ALTA

(Interior/Casa)

(1:00:03) “De hecho va mejorar, algo increíble va a pasar, y eso estamos sembrando este tiempo, todo lo que mencionaste va a pasar, van a regular los boliches, van a dar más espacio a los compositores, no va haber solo un músico grande, van a ser varios, se viene una locura.”

JIMMY JAMES

(Interior/Nuna)

(42:20) “Nosotros somos rockeros y esperemos que de aquí a 5 años estemos impulsando a nuevas generaciones a tocar rock and roll, con esa energía y ese ímpetu.”

V.O.

“El rock paceño tuvo sus inicios en los 60’s, paso por un cambio transcendental en los 70’s y 80’s, un auge y época de oro en los años 90’s.

Tuvimos un pequeño renacimiento a principio de los 2000’s. Lo que nos depare de acá en adelante dependerá netamente de nosotros tanto como público, músicos, productores, empresarios, consumidores, críticos, etc. De esto crezca pues el rock es algo más que moda.

Esa es la esperanza para el siguiente peldaño que escalara el rock paceño en la próxima década esperanza que pueda mejorar la situación actual del rock.”

OCTAVIA

(Exterior/Parque)

(37:37) “Y eso ha sido siempre el rock, la sido la forma de decir las cosas que nos gustan, que nos divierten, que nos disgustan, es muy cercano a la protesta, muy cercano a la rebeldía, nos falta ese nexo que el Reggaeton lo tiene muy fácil. Nosotros tenemos un poquito más difícil el trabajo, pero hay que lograrlo y hay que saber llegar a la gente, que, en vez de estar mirando allá, mire a nosotros y llamemos su atención.” (40:11) “El rock no es una moda para empezar como te han estado diciendo, es un estilo de vida, o sea que mientras tu puedas sacarla a la luz utilizando las herramientas que tu tengas, y sea una expresión real, va a resaltar.”

V.O.

“El rock paceño siempre vivirá de esperanza, porque tiene entre sus conceptos esa palabra que lo define todo... ROCK, y es que el rock va más allá de todo, y lucha contra todo, contra moda, tiempo, marea, frio y calor. En el oriente y en el occidente...”

TITULOS FINALES CON ADELANTOS DEL PROXIMO CAPÍTULO

FADE OUT

Capítulo tercero

La cara independiente del rock paceño

FADE IN

CARACTERÍSTICA

INTRODUCCIÓN (Mix videos conciertos, videoclips, e imágenes de archivo de bandas paceñas del 2008-2018)

GONZALO GOMES

(Interior/Oficina)

(51:43) “¿Quién no vende?, Cómo no va a vender el rock, el rock se vende solo, pero se vende bien cuando lo haces bien”.

CARACTERÍSTICA TÍTULO

DOS DÉCADAS DE ROCK PACEÑO. (2000 -2019)

Capítulo 3, La resaca: La cara independiente del rock.

V.O.

“Con la huida de las disqueras a comienzos de los 2000 y la separación de bandas icónicas, el rock empezaría a perder popularidad y toda la música rock en Bolivia se vería obligada a retornar al camino de la producción independiente, actualmente cada banda financia su propio material tanto sonoro como audiovisual y no es nuevo el escuchar que un producto independiente podría tener la misma calidad que un producto financiado y producido por una disquera, ahora más que nunca los paceños tienen la facilidad de producir y grabar su propia música en casa y tratar de buscar un camino a la internacionalización”.

LEONARDO CHUMACERO

(Interior/Oficina)

(37:02) “Va a haber muy buenas sorpresas sin duda alguna como te digo en cuanto a calidad interpretativa y técnica el músico boliviano en general está mejorando hartísimo”.

JOAQUINA REVOLLO

(Interior/Sala)

(59:21) “Este es el momento que estamos viviendo y está buenísimo, hay un montón de bandas que a mí me gustan, que están tocando ahora y que la gente está empezando a escuchar y en serio hay gente que está empezando a girar y a salir del país, presentándose en festivales, para tocar en comunidades bolivianas o latinas, pero están tocando afuera, están buscando festivales y se están abriendo las puertas. Este es un mundo muy globalizado, es mucho más sencillo hacerlo, yo de acá a unos años veo una escena bastante interesante en la medida de que van generando nuevas personas, estamos por entrar a la época en donde podemos llegar a ser referentes. Nuestros referentes grandes, Octavia, LouKass, la gente que ha hecho música grande en su momento ahorita se va a ir porque la vida es así, lo que va a quedar es justo esta actual generación”.

PANCHI MANLDONADO

(Exterior/Plaza)

(13:31) “Son políticas culturales que no hacen que esto crezca, no se aplican políticas en este campo, digamos, de que se pueda apoyar a la creatividad de las bandas”.

TETO De UGARTE (AEROPLAN)

(Interior/Estudio)

(38:53) “Los músicos no tenemos ninguna ley regulatoria, ni seguro médico, el artista boliviano está muy relegado, ni tiene nada que puede ayudarlo o solventarlo, en sus proyectos y está igual apoyando a la cultura, es un trabajo digno, no tenemos esas cosas como en cualquier otro trabajo”.

V.O.

“Con el tiempo han ido cerrando y abriendo nuevos espacios para el rock en La Paz, actualmente el rock se refugia en varios lugares de la ciudad. En el centro podemos encontrar la mayoría de los espacios como ser el Equinoccio, en Sopocachi, que es considerado como la cuna del rock en La Paz por los años y por la cantidad de bandas importantes que nacieron allí desde los años 90. Roots ubicado en la calle Melchor Jiménez, es un lugar alternativo donde el Reggae y el Ska predominan, sin embargo, es un espacio abierto para todas las bandas de rock cada semana. TTKos Alternativo, recién reubicado en Sopocachi, es un espacio que apoya el movimiento Reggae. El INNI Espacio, ubicado también en Sopocachi, abierto en el 2018, es un escenario dedicado a la música donde las bandas emergentes de rock encuentran un lugar donde expresarse. La Manzana Pub 2, ahora ubicado en la calle Indaburo, antes llamada La Luna Llena Pub, es un lugar de reunión para varios géneros del rock, es común ver bandas de metal organizando eventos y festivales ahí. Las Calderas Pub ubicado en la calle Pisagua, es otro lugar de esparcimiento musical para bandas emergentes, se puede disfrutar desde Punk hasta metal. El Almatroste es un espacio pequeño con base en la calle Ingavi, que a partir del 2010 ha acogido al movimiento Punk y todas sus ramificaciones como el Ska Punk, Ska y Hardcore Punk. El Rockodrilos es también un nuevo espacio que alberga al rock paceño, una alternativa para los Mirafloresinos. Entre los teatros donde se presenta Rock podemos mencionar a El teatro 6 de Agosto en Sopocachi, El teatro Municipal en la calle Genaro Sanjinés y el Teatro al Aire libre reservado para eventos muy grandes, allí fue donde el rock boliviano de los 90’s probó que podía ser masivo”.

“En la última década, La zona sur de La Paz también ha generado varios espacios de esparcimiento artístico para los rockeros, entre ellos podemos encontrar al Alive Rockers Music Bar, que ha estado generando una movida interesante de bandas emergentes de la zona sur, es un espacio donde se escucha exclusivamente rock en sus variadas expresiones. El Teatro Nuna Espacio Arte, ubicado en la calle 21 de Calacoto, se ha convertido en la preferida por los artistas paceños, un espacio donde el rock es bien recibido y que tienen una relación muy íntima. El Hard Rock Café en el Megacenter de Irpavi, llegó a La Paz en el 2017 y se convirtió en una alternativa casual para disfrutar de rock, sin embargo, anunciaron su cierre definitivo el 16 de julio del 2019”.

“En esta última década se han generado nuevos festivales donde el rock es pieza fundamental y principal”.

KICHO JIMENEZ

(Exterior/Café)

(29:12) “Esto de los festivales en cuanto a lo gubernamental, de la alcaldía y en estado, creo que ha sido muy importante el MegaFest, porque tiene muchos escenarios con música distinta para todos, me gusta mucho el Nuna, es un espacio alucinante para mí, es de los lugares más lindos donde puedes tocar, puedes presentar tu disco, tienes tribuna, tienes todo. (30:30) El Patio Cultural igual está bueno porque han empezado a documentar las presentaciones de todas las bandas, entonces eso también es un registro y a la vez una carta de presentación para las bandas”.

PUNTOS LARRAZABAL

(Interior/Estudio)

(22:50) “Lo que más rescato son los eventos gratuitos que se están haciendo, el MegaFest, Juntucha en ese tipo de festivales si son bien recibidas las bandas de Metal y con un sonido relativamente decente”.

MATAMBA

(Interior/Sala)

(37:22) “Me parece increíble que el festival más grande de Bolivia esté en La Paz, el Chukuta Fest es el más grande de Bolivia, ese es el festival. Lo ha tenido que organizar una empresa no dedicada a la música ni a la cultura. El Teleférico la ha tenido que armar, y lo hace muy bien, abrazo y celebro la gestión de Cesar Dockweiler por poder darnos el espacio, pero como estas iniciativas necesitamos más, necesitamos que se haga popular. (38:49) y creo que si este tipo de intenciones fueran más masivas generaría corrientes, corrientes culturales poderosas, prender la radio y escuchar bandas de acá digamos, y bombardeo tanto que ya no puedo seguir diciendo “Pucha, como va a estar sonando ese de Sucre”. No, o sea ya dejo esa burrera y celebro, “¡Vamos! ¡qué bien que está sonando! No me gusta, pero es una banda nueva, una banda de acá”.

V.O.

“Con el decrecimiento de popularidad del rock en la ciudad de La Paz se ha generado un fenómeno entre las bandas. Los covers o tributos a bandas internacionales se han convertido, muchas veces, en la única opción para el músico, interpretar música rock que ha sido muy exitosa internacionalmente es lucrativo, tanto para los propietarios de boliches como para el músico paceño”.

OSCAR GARCÍA

(Interior/Estudio)

(09:09) “Difícilmente pagamos por escuchar estrenos, por escuchar un disco nuevo. Yo creo que por eso es que los tributos son la opción en la música para generar recursos, es decir, los tributos o la música tropical, mal llamada cumbia, que es lo que genera plata”.

GONZALO GOMES

(Interior/Oficina)

(52:36) “Nosotros hacemos rock boliviano, ninguna banda que hace tributos u homenajes está dentro del rock boliviano, porque no, no forman parte de este deporte, juegan con una pelota, pero a otro deporte”.

PEDRO PABLO SILÓN (PETRUS)

(Interior/Sala)

(1:25:42) “hay gente que lo hace así a la mala, como “Tributo a los 2000”, eso me parece pele, yo no lo haría, te vuelves una especie de Rockola y no te comunicas con nada del repertorio realmente”.

MATAMBA

(Interior/Sala)

(33:49) “Los lugares que hay, han abrazado y buscan dentro de su negocio lo que les dé mejor lucrativamente y esa es la mejor estrategia que ellos consideran manejar y son los dueños del lugar y el dueño de su casa invita a quienes quiere a la fiesta eso es así. Hacer tributos ha sido mejor para los dueños de los boliches que poner bandas que toquen sus propios temas y no sé

qué tan acertado haya sido eso culturalmente, porque al final el músico va a buscar la supervivencia también y seguir abrazado a su guitarra. (36:58) Pero ahí es donde creo que tiene que haber un apoyo que va más allá de los locales, o sea los locales tienen que sobrevivir igual, pero va más allá, va con la mayor cantidad de música que pongo en la radio, la mayor cantidad de festivales que genero, de inversión cultural que genero”.

PUNTOS LARRAZBAL

(Interior/Estudio)

(23:50) “Sería increíble que haya más espacios donde puedas tocar, pero no los hay y al final lo único que te queda es tocar en boliches. Lastimosamente en boliches el dueño también tiene que ver su inversión, es su negocio. Se está haciendo difícil para el público rockero que no es de muchos ingresos, ir a un boliche y tomarte una cerveza son 40 pesos más el cover de 25 o 30 y eso hace espantar también un poco a la gente sobre todo a la movida rockera que no es gente con recursos altos”.

PABLO (TIERRA ALTA)

(Interior/Sala)

(52:14) “Claro, porque antes el Equi creo que era conocido por haber sido el lugar donde salieron Octavia, donde salió el Grillo, Atajo, en 10 años no salió ninguna banda del Equi o del Alive, solo salieron bandas tributo”.

V.O.

“A pesar del panorama en contra para el rock paceño, han emergido nuevas propuestas sorprendentes en la escena. Es el caso de Los Bolitas, banda que nació de las cenizas de Los Tocayos, han tenido un gran apoyo por parte del público esta vez mezclando el folclor paceño con rock y reggae. Por otro lado, una banda que también nació de los restos de Los Tocayos es Astrofónicos que propone un rock muy melódico con fuerza y líricas más abstractas. Los Jimmy James han tenido un pico de popularidad muy amplio entre 2013 y 2019, tuvo una gran

aceptación primero en La Paz y luego en toda Bolivia, su propuesta Rock n' Roll junto con la versatilidad escénica los ha catapultado mostrándose como una de las mejores bandas que nacieron en los últimos 10 años. Un caso en particular es el de Electroshock una banda Tarijeña que se ha asentado en La Paz hace menos de 5 años. Ellos han podido engranar muy bien con la escena y ha tenido gran aceptación del público paceño también colaborando como músicos independientes con varias bandas paceñas como Oz y Los Bolitas”.

“La influencia que causó Matamba, Lapsus y Atajo y Deszairé han generado en la actualidad una ola de bandas de Reggae y Ska, un colectivo que ya ha sido establecido y las bandas que han emergido con ella son: Tierra Alta, Prana, Makurka, Illapa, Cooltiva, Santamandinga, Suyana y The Prestes, esta última con un aire más punk. Este colectivo ha empezado a tener mucha más fuerza a partir del año 2014 y 2015 cuando Suyana y Makurka lanzaban sus primeros álbumes. Esta comunidad de músicos y seguidores se ha hecho fuerte por la colaboración y apoyo que han tenido las bandas y público, es fácil ver boliches y festivales llenos cuando se realizan conciertos y tocadas con bandas del colectivo”.

PUNTOS LARRAZABAL

(Interior/Estudio)

(20:30) “La movida del reggae también está buena, ha crecido bastante esa movida, creo que san unido y eso ha hecho que crezcan a diferencia de otros estilos donde creo que hay más envidia y a veces entre ellos mismos no se dejan surgir”.

LEONARDO CHUMACERO

(Interior/Oficina)

(24:46) “Estos últimos 4 años ha sido el boom del reggae, estamos hablando de bandas como Suyana, Tierra Alta, Makurka también que están tomando vuelo eso en cuanto a música contemporánea boliviana”.

JOTTY (TIERRA ALTA)

(Interior/Sala)

(10:07) “Se creó ese impacto entre lo que es el sonido del reggae y el mensaje que tiene el reggae que es algo peculiar que no discrimina si te has dado cuenta, (13:00) Había movida en Oruro, no sé si eso se sabe, pero por allá del 2011 2012, había bandas de reggae, había como 4 bandas, se hacían festivales, aquí no había mucha movida. había Makurka, pero mucho no se sabía, obviamente Matamba pisando fuerte, Pero Matamba había influenciado tanto que en Oruro lo hacían por él”.

V.O.

“Desde los 80’s el metal en La Paz siempre ha estado presente, uno de sus más altos exponentes es Alcoholika, banda que traspasado las fronteras bolivianas y exportando su música al viejo mundo. Hate es una banda con más de 20 años de trayectoria musical que ha fomentado las bases para las nuevas generaciones, convirtiéndose ya en un ícono del rock nacional, ambas bandas junto con Granma, Scoria, y Armadura en la ciudad de El Alto, han generado una movida Underground muy importante de las cuales en estos últimos años ha surgido Azotador banda de Trash Metal que ya ha podido tocar fuera del país vendiendo su propia música”.

JOAQUINA REVOLLO

(Interior/Sala)

(37:57) “Hate es una banda que ha sabido mantenerse vigente es la única banda que se te ocurre cuando piensas en abrirle a una gran banda de metal que viene de afuera como fue Arch Enemy, que llegó el año pasado, quién más le iba a abrir a esa banda si no era Hate, es un exponente muy importante del Metal boliviano, por su trayectoria y es porque es una banda que produce constantemente”.

“Es por eso que la escena Underground del metal paceño esta firme, al igual que con el reggae se han formado colectivos de Trash y de ellos ha sobresalido “Azotador” una banda joven que produce constantemente, con músicos virtuosos que cada vez más rompe las fronteras bolivianas con su música”.

V.O.

“Todos los colectivos y comunidades rockeras que se han ido formando en La Paz han podido difundir su material gracias a los servicios de Streaming musical, donde un artista puede subir

su música y ser escuchado en cualquier parte del mundo tan solo con una conexión a internet. Este tipo de difusión musical ha cambiado la forma en la que la industria musical se mueve y abrió las puertas a casi todos los artistas independientes alrededor del mundo. En Bolivia no es la excepción y se puede encontrar el material de la gran mayoría de bandas paceñas”.

BILO VISCARRA

(Exterior/Parque de juegos)

(06:58) “Mirá, definitivamente es algo que trae pros y contras por supuesto. El pro más grande es que no necesitas de nadie, para difundir tu música, solo necesitas tu computadora una conexión a internet y ya está, es ahí cuando debemos informarnos mejor, saber publicitarnos mejor con las herramientas. Sin necesidad de recurrir a un canal de tv, o a una radio. El contra sería que hay tantas propuestas en la red que puedes volverte invisible es más difícil destacar hoy por hoy”.

NILS QUIROZ

(Interior/Cabina)

(26:04) “Si yo sé que quiero escuchar rock boliviano, lo más fácil es meterme al YouTube o Spotify y escucharlo porque así por así en un medio de comunicación es muy complicado de tener acceso a ese material”.

VIKO PAREDES

(Interior/Sala)

(52:33) “Cada reproducción ya sea en video o en audio vía streaming, genera dinero para el artista, para autor, y para el productor, esos son los derechos de autor y los derechos conexos, que te apuesto que ninguno de los músicos debe saber en profundidad todo. (20:55) Hoy gracias a la globalización, Facebook, YouTube, internet es que nos podemos mover por nuestra cuenta y no dependemos de los medios ni de los sellos discográficos. Si bien para nosotros ha sido muy interesante firmar con un sello discográfico en el pasado, hoy no lo considero igual, fue difícil cobrar las regalías por nuestra música y recién es un año que estamos en Spotify”.

BORIS MENDEZ

(Interior/Sala)

(10:14) “Económicamente no, porque hasta el momento no he visto una banda que haya recibido 10ctvs de estas plataformas, incluso ha sido toda una odisea subir nuestros temas”.

V.O.

“Los medios de comunicación tampoco tienen intenciones muy grandes de apropiarse del rock, las pocas expresiones que tenemos son: “Axesso” de Leonardo Chumacero es un programa dedicado a la exposición de rock nacional y también internacional, ya tiene más de 15 años al aire. por otra parte también tenemos a la radio Stereo 97 que se ha adoptado nuevos géneros musicales a su programación, pero es un lugar donde aún podemos disfrutar de rock paceño y boliviano, individualmente también existen programas que apoyan al rock como “Resistencia Rock Bolivia” por 101.8 FM. Las producciones de conciertos y eventos en otros géneros en la ciudad de La Paz, han podido encontrar éxito, tanto prestes como festivales de cumbia o folclore se llenan por completo y brindan un espectáculo grande al público. Por otro lado, los festivales y conciertos de rock han quedado en la expresión más básica, exceptuando El MegaFest y Chukuta Fest que son festivales organizados por instituciones Municipales y públicas”.

BILO VISCARRA

(Exterior/Parque de juegos)

(21:06) “Había Festivales de la Cerveza, eventos grandes, antes si podías tocar para 3 mil personas, obviamente eran 3 mil personas de Cerati, pero igual podías tocar ahí, hoy por hoy ya no hay eso”.

MARCO BASUALDO

(Interior/Oficina)

(1:03:38) “Ha sido siempre complicado hacer rock en Bolivia, tenemos que aceptar que, por varias situaciones, el hecho de que el mercado es muy pequeño tenemos que asumir que hay otras corrientes musicales que mueven más, la cumbia el folclore eso no es secreto para nadie, estamos en un mercado muy limitado. (1:04:21) Una radio popular acá no te va a pasar Deep Purple o The Beatles, lo suyo es la morenada o algún tipo de cumbia cosa que no está mal no lo

critico, es así. El rock boliviano siempre ha tenido un panorama complicado, tanto en sus inicios como ahora, por la ausencia de gestiones culturales, por la ausencia de un sello nacional que garantice grabación difusión, promoción, acá todo es sudor propio, uno debe cargar su instrumento, pegar sus afiches, charlar con el dueño del local para ver si pueden darle una fecha, es complicado pero rica de hacerla”.

NILS QUIROZ

(Interior/Cabina)

(08:48) “Hay que ser sincero también quienes somos seguidores del rock pasamos de los 23 años 24 años, y por qué me aferro tanto a la edad, porque la nueva generación está escuchando menos rock. (09:56) Hubo una temporada en el que el rock si era el boom, porque estaba de moda, todos querían escuchar Alice In Chains, a Nirvana, acá en La Paz todos escuchábamos a Atajo, LouKass, pero la moda fue cambiando y el gusto del oyente se fue renovando la tendencia musical se fue actualizando, por ende el rock y su popularidad fue cayendo, el rock es eterno, pero que vuelva ser tan popular es complicado”.

VIKO PAREDES

(Interior/Sala)

(1:05:39) “Cuando uno quiere ir a un canal de Tv y solo tienes 2 minutos, pero la canción dura 3, “ah te vamos a cortar”, los próximos en ser sepultados son las radios y también los canales de Tv. (57:51) EN mi caso yo siempre he manejado mi música solo, nunca he necesitado del estado boliviano, en estado no me ha dado ni un centavo para poder promocionar mi música y no creo que nunca lo vaya a hacer después de ver esta entrevista y siempre y cuando siga el presente que está ahora porque a él no le gusta que se lo critique”.

GONZALO GOMES

(Interior/Sala)

(34:50) “Las producciones son feas, No existe gente que pueda producir, yo se componer, dirigir una sesión, sé mezclar, pero yo no sé producir eventos , no sé producir shows, somos músicos y en Bolivia la música no ha ido a la par de los productores, no existen productores

musicales que hayan ido a la par de esto no existen los productores que tengas la capacidad de crear de generar eventos importantes donde sean lindos eventos, bien hechos, tuvimos una época en la que tuvimos los eventos de paceña, dado que la paceña fue comprada por Quilmes y Quilmes hacia el Quilmes Rock en Argentina, entonces tenía convenio con Cerati y venían esa bandas, estaba bueno, eran lindos conciertos se hacían bien las cosas. Cuanto tiempo pasó de so, no se hizo más nada, no hay productores no hay gente que haga producto nuestra música. Las producciones en Bolivia están mal hechas porque hay malos productores, vamos a decirlo así, hay tipos que no sabes ser productores y que hacen de productores y nosotros terminamos viendo espectáculos mediocres sin brillo. Hemos fallado en hacer espectáculos donde la gente diga, “Que lindo al año voy a volver, porque esto está bien hecho, me sentí bien, el sándwich estaba caliente, la cheva que me tomé estaba helada, la mayonesa era fresca, la banda sonaba linda, no había ningún verga que me jodiera, las luces perfectas, el sonido listo, cada banda en su tiempo. No tengo que esperar 3 horas, todo lo que nosotros no hacemos y cuando hacemos lo que fue el Cosquín Rock, van 5mil personas”.

V.O.

“El rock paceño ha sido por muchos años la cuna del rock en Bolivia y a pesar de que existen complicaciones para el surgimiento de artistas en todos los ámbitos, El apoyo crece poco a poco y el rock continúa vigente, no siendo el género mayor consumo, pero si luchando con vida. Cada vez existe más jóvenes con propuestas nuevas y originales, porque el rock nunca murió en ninguna parte y ahora vive un momento muy importante donde ya no es la corriente principal de la música mundial, lo que le brinda el poder de renacer sin ninguna intervención externa y que la creatividad fluya sin límites políticamente aceptados, es tal vez ahora donde el rock se siente más cómodo”.

TITULOS FINALES

FADE OUT

3.2 ESCALETA

Dos décadas de rock paceño (2000 – 2019)

CAPÍTULO PRIMERO

Escena	Descripción	Recursos visuales y de audio	Duración
1	Característica (Productora)	Animación	00:00 - 00:04
2	INTRO: Collage de videos de grupos de rock paceño desde los inicios hasta la actualidad.	Clips Recopilados con rock paceño de fondo	00:04 – 00:20
3	Los 19 entrevistados brindan su definición de rock paceño en una palabra.	Varios planos Medio	00:20 – 00:49
4	Título “Dos décadas de rock paceño” “Capitulo 1 La Previa: La edad dorada del rock paceño”	Titulo con tipografía, Rock Paceño 60`s	00:50 – 00:54
5	Voz en off: relata brevemente qué es el rock y como surgieron las primeras bandas del rock paceño en los años 60`s.	Varios planos, imágenes de apoyo, videoclips primeras bandas con Rock Paceño de los 60`s.	00:54 – 01:55

5	Fragmento de entrevista a Marco Basualdo (Bandas de los años 60's y 70's)	Imágenes de apoyo, rock paceño de los 60's de fondo.	01:55 02:10
6	Animación, Breve relato acerca del rock de los 80's en La Paz.	Animación del contexto del rock paceño en los 70's y 80's. Voz en Off, Rock paceño de los 70's	02:10 – 02:23
6	Entrevista a OCTAVIA (OMAR) acerca de las líricas del rock del pasado.	Plano Medio, Rock de los 80's	02:23 – 02:32
6	Entrevista a RICARDO LARRAZABAL acerca de las líricas del rock del pasado.	Plano Medio, Rock 80's	02:32 – 02:42
6	Entrevista a OCTAVIA (OMAR) acerca de las líricas del rock del pasado.	Plano Medio, Rock 80's	02:42 – 02:51
6	Entrevista a JOAQUINA REVOLLO acerca de las líricas del rock del pasado.	Plano Medio, Rock 80's	02:51 – 03:02

7	La generación de los 90's el apogeo del rock nacional.	Voz en Off: Animación e imágenes de apoyo. Rock paceño en los 90's	03:02 – 03:25
7	Entrevista a GONZALO GOMES hablando de OCTAVIA.	Plano Medio, rock 90's	03:25 – 03:34
7	La importancia de ATAJO en los 90's	Voz en off Animación + imágenes de apoyo. Rock Paceño 90's	03:34 – 03:40
7	PANCHI MALDONADO habla sobre ATAJO y sus intenciones.	Plano Medio. Rock Paceño 90's	03:40 – 03:52
7	Relato acerca de LOUKASS y su legado con imágenes de apoyo.	Voz en off Animación. Rock paceño de los 90's	03:52 – 04:00
7	Entrevista MARCO BASUALDO sobre LOUKASS	Plano Medio. Rock Paceño 90's.	04:00 – 04:17

7	<p>Todos los álbumes de Llegas. Relato desunión de LOUKASS y nacimiento de LLEGAS, ícono del rock paceño.</p>	<p>Voz en off. Animación, Rock paceño 90's.</p>	<p>04:17 – 04:31</p>
7	<p>Entrevista a GONZALO GOMES hablando sobre EL GRILLO VILLEGAS.</p>	<p>Plano Medio, Rock paceño e influencias internacionales.</p>	<p>04:31 – 04:51</p>
7	<p>Entrevista a OSCAR GARCÍA hablando sobre el rock de los años 90's.</p>	<p>Plano Medio, Rock 90's</p>	<p>04:51 – 05:15</p>
8	<p>La llegada de las disqueras internacionales a Bolivia con base en La Paz</p>	<p>Voz en Off, Animación, Rock 90's</p>	<p>05:15 – 05:25</p>
8	<p>Entrevista a VIKO PAREDES acerca del movimiento de las discográficas en La Paz.</p>	<p>Plano Medio, Rock 90's</p>	<p>05:25 – 05:38</p>
8	<p>Entrevista con MARCO BASUALDO sobre las discográficas.</p>	<p>Plano Medio, rock 90's.</p>	<p>05:38 – 05:44</p>

8	Entrevista a VIKO PAREDES acerca del movimiento de las discográficas en La Paz.	Plano Medio, Rock 90's	05:44 – 06:01
8	Entrevista a KICHO JIMENEZ sobre de la huida de las disqueras internacionales	Plano Medio, Rock 90's	06:01 – 06:10
9	Animación con imágenes de apoyo. Relato acerca del rock de los 2000 en La Paz.	Voz en Off. Animación e imágenes de apoyo. Rock y pop paceño de los 2000	06:10 – 07:20
9	Entrevista con MATAMBA acerca de UNIT.	Plano Medio, Rock paceño de los 2000	07:20 – 07:30
9	El legado de ALCOHOLICA, LLEGAS, LAPSUS Y MATAMBA.	Voz en Off. Animación Rock paceño de los 2000.	07:30 – 08:30
9	Entrevista MATAMBA acerca de sus comienzos.	Plano Medio, Rock paceño 2000.	08:30 – 08:40

9	Relato cambio de gobierno y liricas sociales de ATAJO.	Voz en Off. Imágenes de Apoyo “Octubre negro”. Rock paceño de los 2000.	08:40 – 08:57
9	Entrevista MARCO BASUALDO sobre el gobierno de Evo.	Plano Medio, Rock paceño de los 2000.	08:57 – 09:10
9	Entrevista a OSCAR GARCÍA sobre el rock paceño de los 2000.	Plano Medio, Rock paceño de los 2000.	09:10 – 09:23
9	Breve relato sobre el pop y auge de QUIRQUIÑA.	Voz en Off, Animación con imágenes de apoyo. Rock Paceño 2000.	09:23 – 09:33
9	Entrevista a GONZALO GOMES sobre QUIRQUIÑA	Plano Medio, pop-rock 2000.	09:33 - 09:45
9	Entrevista a KICHO JIMENES sobre QUIRUQUIÑA	Plano Medio, pop-rock 2000.	09:45 – 09:53

9	Entrevista a TETO De UGARTE de AEROPLAN y QUIRQUIÑA	Plano Medio, pop-rock 2000.	09:53 – 10:10
10	Animación, Conclusión sobre el rock paceño de los 2000.	Animación, Voz en Off sobre el rock paceño de los 2000.	10:10 – 10:23
11	Títulos finales con adelantos del capítulo segundo	Créditos y adelantos del próximo episodio.	10:23 – 10:43

CAPÍTULO SEGUNDO

Numero De Escena	Descripción	Recursos De Video Y Audio	Duración
1	Característica de la productora	Animación Audio: Música productora	00:00 – 00:04
2	Videos e imágenes de los 2000's cambios en la sociedad	Apoyos Audio: Voz en Off	00:04 – 00:14
3	Entrevista: Gonzalo Gómez	Audio: Entrevista	00:14 – 00:26
4	Característica Capitulo 2 Titulo	Audio: Quirquiña - Repriss	00:26 – 00:32

5	Entrevista: Oscar García	Audio: Entrevista	00:32 – 00:42
6	Animación, Videos e imágenes de apoyo 90's	Audio: Voz en Off	00:42 – 00:50
7	Entrevista: Panchi Maldonado	Audio tema Atajo Voz en Off Apoyos Atajo	00:50 – 01:05
8	Animación, Separación LouKass	Música de las 4 bandas	01:05 – 01:20
9	Entrevista: Petrus Pablo Silon	Audio: Entrevista (Apoyos Marathon Rock)	01:20 – 01:50
10	Entrevista: Puntos Larrazábal (apoyos conciertos Hate)	Audio: Entrevista	01:50 – 02:05
11	Entrevista: Bilo Viscarra	Audio: Entrevista	02:05 – 02:13
12	Entrevista: Leonardo Chumacero	Audio: Entrevista Logos de Axesso	02:13 – 02:32
13	Imágenes y Videos recolectados	Audio: Voz en Off Logos de bandas Marathon Rock	02:32 – 02:43
14	Videoclip	Audio: Quirquiña - Clausura	02:43 – 02:49
15	Entrevista: Aeroplan	Audio: Música Aeroplan	02:49 – 02:58
16	Entrevista: Leo Chumacero	Audio: Entrevista	02:58 – 03:12
17	Videos recopilados y un poco de edición, explicación	Audio: Voz en Off Tema Reggae Alone	03:12 – 03:19
18	Entrevista: Nils Quiroz	Audio: Entrevista Apoyos bandas zona sur	03:19 – 03:33

19	Entrevista: Marco Basualdo	Audio: Entrevista Imágenes panorámicas periférica	03:33 – 03:44
20	Animación/Tipografía de letras con pregunta	Audio: Voz en Off	03:44 – 03:51
21	VARIAS ENTREVISTAS EN UNA MISMA ESCENA	Audio: Entrevistas	03:51 – 04:48
22	Animación corta/con pregunta	Audio: Voz en Off	04:48 – 05:02
23	SONDEO	Audio: Personas Subtítulos	05:02 – 05:25
24	Entrevista: Octavia	Audio: Entrevista Tipografía de otros géneros	05:25 – 05:32
25	Entrevista: Aeroplan	Audio: Entrevista	05:32 – 05:39
26	Entrevista: Joaquina Revollo	Audio: Entrevista Tema Jp y Los Jammers	05:39 – 05:47
27	Entrevista: Matamba	Audio: Entrevista Balada de Rock	05:47 – 05:56
28	Entrevista: Panchi Maldonado	Audio: Entrevista Tema Rain Alcoholika	05:56 – 06:15
29	Entrevista: Go Go Blues	Audio: Entrevista Logo Cosquín	06:15 – 06:27
30	Entrevista: Octavia	Tema Ajayu – Octavia Audio: Voz en Off Videos Conservatorio	06:27 – 06:37
31	Entrevista: Viko Paredes	Audio: Entrevista Logos Fb YouTube Redes	06:37 – 06:41

32	Explicación de la música como profesión, animación pequeña	Audio: Voz en Off Tema Son Fusión Matamba	06:41 – 06:50
33	Animación	Letras con pregunta tipografía	06:50 – 06:53
34	Entrevista: Bilo Viscarra	Audio: Entrevista	06:53 – 06:59
35	Entrevista: Boris Méndez	Audio: Entrevista	06:59 – 07:05
36	Entrevista: Go go blues	Audio: Entrevista	07:05 – 07:11
37	Entrevista: Joaquina Revollo	Audio: Entrevista	07:11 – 07:14
38	Entrevista: Kicho Jiménez	Audio: Entrevista	07:14 – 07:17
39	Entrevista: Matamba	Audio: Entrevista	07:17 – 07:27
40	Entrevistado: Panchi Maldonado	Audio: Entrevista	07:27 – 07:35
41	Entrevista: Octavia	Audio: Entrevista	07:35 – 07:40
42	Entrevista: Puntos Larrazábal	Audio: Entrevista	07:40 – 07:45
43	Entrevista: Aeroplan	Audio: Entrevista	07:45 – 07:59
44	Entrevista: Viko Paredes	Audio: Entrevista	07:59 – 08:07
45	Entrevistado: Jimmy James	Audio: Entrevista	08:07 – 08:16
46	Animación recorrida desde los	Audio: Voz en Off	08:16 –

	60's hasta los 2000's	Videoclips de toda la historia	08:28
47	Videoclips hits del rock paceño (Generación de plata)	Audio: Voz en Off	08:28 – 08:39
48	Entrevista: Octavia	Audio: Entrevista Tema Octavia- ROh+	08:39 – 08:59
49	Bandas actuales del rock paceño nuevas generaciones	Audio: Voz en Off Tema Atajo -Tiempo	08:59 – 09:10
50	Entrevista: Octavia	Audio: Entrevista	09:10 – 09:19
51	Adelantos Próximo Capitulo	Audio: Música Característica	09:19 – 09:27
52	Créditos	-	09:27 – 09:50

CAPÍTULO TERCERO

Escena	Descripción	Recursos visuales y de audio	Duración
1	Característica (Productora)	Animación	00:00 - 00:04
2	INTRODUCCIÓN (Mix videos conciertos, videoclips, e imágenes de archivo de bandas paceñas del 2008-2018).	Clips Recopilados rock paceño	00:04 – 00:15

3	Entrevista a GONZALO GOMES sobre la rentabilidad del rock paceño.	Plano Medio Sonido ambiente	00:15 – 00:25
4	Título “Dos décadas de rock paceño” “Capítulo 3 La resaca: La cara Independiente del rock”	Título con tipografía. Rock Paceño 2010 – 2018	00:25 – 00:30
5	Animación, Reseña sobre la era independiente del rock paceño	Voz en Off. Rock paceño de los 2000	00:30 – 00:46
5	Entrevista a LEONARDO CHUMACERO acerca del futuro del rock paceño.	Plano Medio, Rock Paceño 2000.	00:46 – 00:56
5	Entrevista a JOAQUINA REVOLLO, Habla sobre el futuro del rock.	Plano Medio, Rock Paceño 2000.	00:56 – 01:20
5	Entrevista a PANCHI MALDONADO sobre problemas en el rock paceño.	Plano Medio, Rock Paceño 2000.	01:20 – 01:30

5	Entrevista a TETO De UGARTE (AEROPLAN y QUIRQUIÑA) acerca de los problemas de los músicos paceños.	Plano Medio, Rock Paceño 2000.	01:30 – 01:39
6	Relato sobre los espacios que hay para escuchar rock en La Paz.	Voz en Off. Animación e imágenes de apoyo. Rock Paceño de los 2000.	01:39 – 02:50
6	Entrevista sobre los festivales de rock en La Paz con KICHO JIMENEZ.	Plano Medio, Rock Paceño	02:50 – 03:05
6	Entrevista sobre los festivales de rock en La Paz con PUNTOS LARRAZABAL.	Plano Medio, Rock Paceño	03:05 – 03:15
6	Entrevista sobre los festivales de rock en La Paz con MATAMBA.	Plano Medio, Rock Paceño	03:15 – 03:28
7	Relato sobre los Tributos y bandas covers en La Paz.	Voz en Off. Animación con imágenes de apoyo. Rock Paceño 2000.	03:28 – 03:40

7	OSCAR GARCÍA habla sobre como la sociedad no consume.		03:40 – 03:50
7	Entrevista a GONZALO GOMES hablando sobre tributos en La Paz.	Plano Medio. Rock paceño 2000.	03:50 – 04:02
7	PETRUS (Pablo Siles) comenta sobre los tributos en La Paz.	Plano Medio. Rock Paceño del 2010 en adelante.	04:02 – 04:13
7	MATAMBA habla sobre los dueños de boliches y como genera más dinero los covers.	Plano Medio. Rock Paceño del 2010 en adelante.	04:13 – 04:27
7	Entrevista a PUNTOS LARRAZABAL y se expresa en contra de los covers o tributos”	Plano Medio. Rock Paceño del 2010 en adelante.	04:27 – 04:39
7	PABLO de TIERRA ALTA habla sobre el pasado del equi y como se presentaban bandas de composiciones propias.	Plano Medio. Rock Paceño del 2010 en adelante.	04:39 – 04:49

8	Breve Reseña acerca de las bandas que nacieron en la segunda parte de los 2000, tales como Los Bolitas, Astrofónicos, Jimmy James y el Colectivo Reggae.	Voz en Off. Animación e Imágenes de apoyo. Rock paceño del 2010 en adelante.	04:49 – 05:55
8	Entrevista a PUNTOS LARRAZABAL sobre la nueva escena reggae	Plano Medio. Rock Paceño del 2010 en adelante.	05:55 – 06:07
8	Entrevista con LEONARDO CHUMACERO sobre las nuevas bandas de los 2000.	Plano Medio. Rock Paceño del 2010 en adelante.	06:07 – 06:17
8	Entrevista con JOTTY PEÑARANDA de TIERRA ALTA sobre la nueva escena reggae.	Plano Medio. Rock Paceño del 2010 en adelante.	06:17 – 06:28
9	Relato sobre la escena Underground del Trash Metal paceño.	Voz en Off. Animación e imágenes de apoyo. Metal Paceño	06:28 – 06:40
9	Entrevista con JOAQUINA REVOLLO, acerca de la nueva escena Metal	Plano Medio. Rock Paceño del 2010 en adelante.	06:40 – 07:00

10	Relato acerca de las plataformas virtuales como Spotify o iTunes y su uso en La Paz.	Voz en Off. Animación e imágenes de apoyo. Metal Paceño	07:00 – 07:20
10	Entrevista con BILO VISCARA hablando sobre las plataformas virtuales de música.	Plano Medio. Rock Paceño del 2010 en adelante.	07:20 – 07:30
10	Entrevista a NILS QUIROZ acerca de las plataformas virtuales.	Plano Medio. Rock Paceño del 2010 en adelante.	07:30 – 07:39
10	Entrevista a VIKO PAREDES acerca de las plataformas virtuales.	Plano Medio. Rock Paceño del 2010 en adelante.	07:39 – 07:57
10	Entrevista a BORIS MENDEZ acerca de las plataformas virtuales.	Plano Medio. Rock Paceño del 2010 en adelante.	07:57 – 08:09
11	Relato acerca de los medios de comunicación y producciones de eventos musicales en La Paz.	Animación Voz en Off, Rock paceño	08:09 – 08:25

11	BILO VISCARRA hablando sobre el festival de la cerveza en el pasado.	Plano Medio. Rock Paceño del 2010 en adelante.	08:25 – 08:34
11	MARCO BASUALDO hablando sobre los medios de comunicación y su relación con el rock.	Plano Medio. Rock Paceño del 2010 en adelante.	08:34 – 08:46
11	NILS QUIROZ comentando sobre la popularidad del rock paceño.	Plano Medio. Rock Paceño del 2010 en adelante.	08:46 – 08:57
11	VIKO PAREDES habla sobre como es el trato de los medios hacia las bandas.	Plano Medio. Rock Paceño del 2010 en adelante.	08:57 – 09:09
11	Relato de GONZALO GOMES sobre la producción de ventos en Bolivia.	Plano Medio, Imágenes de Apoyo, Rock Boliviano 90's.	09:09 – 09:40
12	Conclusión: “El rock paceño siempre fue la cuna del rock en Bolivia y a pesar de que existen complicaciones para el surgimiento de artistas en todos los ámbitos, El apoyo crece poco a poco y el rock continúa vigente, no siendo el género mayor consumido, pero si luchando con	Imágenes de Apoyo. Rock Paceño	09:40 – 09:55

	vida, con cada vez más jóvenes con propuestas nuevas y originales, porque el rock nunca murió en ninguna parte, vive en cada pensamiento revolucionario y en cada corazón con ansias de libertad.”		
16	Títulos finales.	Créditos	09:55 – 10:10

3.3 GUIÓN TÉCNICO

Capítulo 1: “La era dorada del rock”

Reportaje: Dos décadas de Rock Paceño (2000 – 2019)

ES CE NA	PL A NO	ENCUDAR E	DESCRIPCIÓN	TEXTO	MÚSICA	AUDIO	DURACI ÓN
1	1	-	Característica	“Vudú Producciones”	-	-	00:00 - 00:04
2	1	-	INTRO: Collage de videos de grupos de rock paceño desde los	-	Mix de canciones, rock boliviano.	-	00:04 – 00:20

			inicios hasta la actualidad				
3	1	Plano Medio	Entrevistados definición de rock paceño en una palabra o expresión: MARCO BASUALDO.	-	-	“Comple- cad o”.	00:20 – 00:21
3	2	Plano Medio	BILO VISCARRA	-	-	“Jodido. ”	00:21 – 00:22
3	3	Plano Medio	BORIS MÉNDEZ	-	-	“Diversi- dad ”.	00:22 – 00:23
3	4	Plano Medio	RAMIRO LARRAZABAL	-	-	“Al- uci- nan- te”.	00:23 – 00:24
3	5	Plano Medio	GONZALO GOMES	-	-	“Re- sist- enci- a”.	00:25 – 00:26
3	6	Plano Medio	NILS QUIROZ	-	-	“Es- cas	00:27 – 00:28

						o”.	
3	7	Plano	VIKO PAREDES	-	-		00:28 –
3	8	General	LOS JIMMY JAMES	-	-	“Gu erre ro”. “Futur o, pasión , vida, eterno, energía”.	00:32
3	9	Plano Medio	PANCHI MALDONADO	-	-	“Miedo” .	00:32– 00:33
3	10	Plano Medio	GRAN MATADOR	-	-	“Estático , Introvert ido”.	00:33 – 00:35
3	11	Plano Medio	PETRUS	-	-	“A ver pue s”.	00:35 – 00:36
3	12	Plano Medio	OSCAR GARCÍA	-	-	“Wanna be”.	00:36 – 00:37
3	13	Plano Medio	AEROPLAN	-	-	“Frio”.	00:38 – 00:39
3	14	Primer Plano	OCTAVIA	-	-	“Expect ativa, Emerge	00:39 – 00:43

						nte, Esperanza, Puntos suspensivos (...)	
3	15	Plano Medio	LEONARDO CHUMACERO	-	-	“Maravillosos”.	00:43 – 00:44
3	16	Plano Medio	MATAMBA	-	-	“Transformación”.	00:44 – 00:45
3	17	Plano Medio	JOAQUINA REVOLLO	-	-	“En Transito”.	00:45 – 00:46
3	18	Plano Medio	KICHO JIMENEZ	-	-	“Estricto”.	00:46 – 00:47
3	19	Plano General	TIERRA ALTA	-	-	“Complicado, auto búsqueda, trascendente	00:48 – 00:49
4	1	-	Característica Título	Dos décadas de rock paceño. Capítulo Primero. La previa: La edad	La Bruja – Go Go Blues.	-	00:50 – 00:54

				dorada del rock paceño.			
5	1	-	Breve explicación sobre qué es el rock y el rock de los 60's y 70's en la ciudad de La Paz con imágenes de apoyo.		Nevando Está - The Bonny Boys Hot's. Relatos de Ulises el Bravo – Climax.	Voz en off: “El rock, es un estilo musical nacido ... Sentir la presencia del rock”.	00:54 – 01:55
5	2	Plano Medio	Entrevista a MARCO BASUALDO.		El Inca - Wara	“hacer rock acá ha sido diferente ... Sumamente contestatario”	01:55 – 02:10
6	1	-	Animación, Breve relato acerca del rock de los 80's en La Paz.	-	Rock de los 80's Trueno Azul.	Voz en Off: “En los años 80's... Perdiéndose en la actualidad.	02:10 – 02:23
6	2	Primer Plano	Entrevista a	-	Rock 80's	“Yo	02:33 –

			OCTAVIA (OMAR) acerca de las líricas del rock del pasado.			creo que hay una separación... Todo el mundo sentía”	02:32
6	3	Plano Medio	Entrevista a RICARDO LARRAZABAL acerca de las líricas del rock del pasado.	-	Rock 80’s	“Antes si creo... depende de cada banda”	02:32 – 02:42
6	4	Primer Plano	Entrevista a OCTAVIA (OMAR) acerca de las líricas del rock del pasado.	-	Rock 80’s	“y es por eso que todo el movimiento... en los 60’s 70’s”	02:42 – 02:51
6	5	Plano Medio	Entrevista a JOAQUINA REVOLLO acerca de las líricas del rock del pasado.	-	Rock 80’s	“Nosotros somos la generación... Bastante así nomás”	02:51 – 03:02
7	1	-	Animación e imágenes de	-	Después de ti – CODA 3	“Dejando atrás	03:02 – 03:25

			apoyo. La generación de los 90's el apogeo del rock nacional.			los 80's... Su llegada a Bolivia”	
7	2	Plano Medio	Entrevista a GONZALO GOMES hablando de OCTAVIA.	-	Disko Lipstic - Octavia	“La tenacida d de Octavia ... Han marcado la época”	03:25 – 03:34
7	3	-	La importancia de ATAJO en los 90's con Imágenes de Apoyo.	-	De satélite a la Pérez – Atajo.	“Atajo, Banda que hablaba ... Vivencias y costumbres”.	03:34 – 03:40
7	4	Plano Medio	PANCHI MALDONADO habla sobre ATAJO y sus intenciones.	-	De satélite a la Pérez – Atajo.	“Yo de chango siempre he estado... Yo voy a hacerlo para	03:40 – 03:52

						mí”.	
7	5	-	Relato acerca de LOUKASS y su legado con imágenes de apoyo.	-	Resumen Paceño – LouKass	“También llegaba LouKass, una banda... Más al Reggae y al Ska”.	03:52 – 04:00
7	6	Plano Medio	Entrevista MARCO BASUALDO sobre LOUKASS	-	Resumen Paceño – LouKass.	“LouKass lo tenía todo... Había un clima muy lindo.	04:00 – 04:17
7	7	-	Animación todos los álbumes de Llegas. Relato desunión de LOUKASS y nacimiento de LLEGAS, ícono del rock paceño.	-	Diamante – Llegas.	“Llegas, con un Grillo Villegas que... El décimo álbum de Llegas.”	04:17 – 04:31
7	8	Plano Medio	Entrevista a GONZALO GOMES hablando	-	Subterránea – Llegas.	“El grillo es lo	04:31 – 04:51

			sobre EL GRILLO VILLEGAS.			máximo que... Ha sido algo extraordinario”	
7	9	Plano Medio	Entrevista a OSCAR GARCÍA hablando sobre el rock de los años 90’s.	-	Cada Beso - Llegas	“Los años 90’s han sido un momento... como: Ícaro y Rantés”	04:51 – 05:15
8	1	-	Animación, La llegada de las disqueras internacionales a Bolivia con base en La Paz.	-	Raza de Bronce – Alcohólica	“Con una movida rockera ... reales de internacionalizarse.	05:15 – 05:25
8	2	Plano Medio	Entrevista a VIKO PAREDES acerca del movimiento de las discográficas en La Paz.	-	Raza de Bronce – Alcohólica.	“SI pertenecías a un sello... se fueron las	05:25 – 05:38

						transnacionales”.	
8	3	Plano Medio	Entrevista con MARCO BASUALDO sobre las discográficas.	-	Que la DEA no me vea - Atajo.	“La aparición de los sellos... ganar el escenario internacional”	05:38 – 05:44
8	4	Plano Medio	Entrevista a VIKO PAREDES acerca del movimiento de las discográficas en La Paz.	-	Que la DEA no me vea – Atajo	“Si bien Discolandia en algún... discos por la piratería”	05:44 – 06:01
8	5	Pano medio	Entrevista a KICHO JIMENEZ sobre de la huida de las disqueras internacionales	-	Que la DEA no me vea – Atajo.	“Se terminaron las épocas de Sony... hasta la fecha”.	06:01 – 06:10
9	1	-	Animación con imágenes de apoyo. Relato acerca del rock de	-	Dog of the fog off the country – Unit.	Voz en Off: Los 90’s se esfumar	06:10 – 07:20

			los 2000 en La Paz.			on y... Rock alternati vo y pop Punk”.	
9	2	Plano Medio	Entrevista con MATAMBA acerca de UNIT.	-	Dog of the fog off the country – Unit.	“Creo que fue la única ciudad ... Grunge bastante interesante”.	07:20 – 07:30
9	3	-	Animación. El legado de ALCOHOLICA, LLEGAS, LAPSUS Y MATAMBA.	-	Subterránea - Llegas	Voz en Off: “Alcoholica ya tenía un público ... Rock paceño años posteriores.	07:30 – 08:30
9	4	Plano Medio	Entrevista MATAMBA acerca de sus comienzos.	-	Enredarama - Matamba	“Era un sonido raro... Llegar a más naciones	08:30 – 08:40

						.	
9	5	-	Imágenes de Apoyo “Octubre negro”. Relato cambio de gobierno y líricas sociales de ATAJO.	-	Pulga presidente - Atajo	Voz en Off: “De 2000 a 2005 Bolivia sufría... y “Pulga presidente”.	08:40 – 08:57
9	6	Plano Medio	Entrevista MARCO BASUALDO sobre el gobierno de Evo.	-	Pulga presidente – Atajo La Paz – Go Go Blues	“La etapa previa a la llegada de Evo... materia prima del rock”.	08:57 – 09:10
9	7	Plano Medio	Entrevista a OSCAR GARCÍA sobre el rock paceño de los 2000.	-	La Paz – Go Go Blues.	“Después del advenimiento... un impacto en la sociedad”.	09:10 – 09:23
9	8	-	Animación con	-	Repriss -	Voz en	09:23 –

			imágenes de apoyo. Breve relato sobre el pop y auge de QUIRQUIÑA.		Quirquiña	Off: “En medio del caos el... de lleno en la música”	09:33
9	9	Plano Medio	Entrevista a GONZALO GOMES sobre QUIRQUIÑA	-	Repriss – Quirquiña. Clausura – Quirquiña.	“Quirquiña a lado de bandas ... Lo que hicieron ellos”	09:33 - 09:45
9	10	Plano Medio	Entrevista a KICHO JIMENES sobre QUIRUQUÑA	-	Clausura – Quirquiña.	“Los mismos ‘De Ugarte’ ... Con sus chalinas, ubicas.	09:45 – 09:53
9	11	Plano Medio	Entrevista a TETO De UGARTE de AEROPLAN y QUIRQUIÑA.	-	Clausura – Quirquiña.	“Quirquiña ha sido una banda... Un quiebre de Quirqui	09:53 – 10:10

						ña”	
10	1	-	Animación, Conclusión sobre el rock paceño de los 2000.	-	Quimeras – Krauss.	Voz en Off: “Llegan do al 2005... Preparab a para tiempos complic ados”.	10:10 – 10:23
11	1	-	Títulos finales con imágenes del próximo capítulo.	TITULOS FINALES.	Quimeras - Krauss	-	10:23 – 10:43

Capítulo 2: “La Generación de Plata”

Reportaje: Dos décadas de rock paceño (2000 – 2008)

ES CE NA	PL AN O	ENCUADRE	DESCRIPCIO N	TEXTO	MUSICA	AUDIO	DURACIO N
1	-	-	Característica (Productora)	“Vudú Producciones”	Música de la productora	-	00:00 – 00:04
2	-	-	Videos e imágenes de los 2000’s cambios en la sociedad	-	-	Voz en Off: “Han llegado... ¿Cuál era la	00:04 – 00:14

						realidad?”	
3	2	Plano Medio	Entrevista: Gonzalo Gómez	Subtítulos	-	“¿De tantas bandas icónicas?... Sino adentro”	00:14 – 00:20
3	3	Primer Primerísimo Plano	Entrevista: Gonzalo Gómez	Subtítulos	-	“¿Qué es lo que sucede?... pero lo es.”	00:20 – 00:26
4	-	-	Animación Característica Capítulo 2 Titulo	Dos décadas de rock paceño, Cap. II “La Generación de Plata”	Tema: Repriss Autor: Quirquiña	-	00:26 – 00:32
7	1	Plano General	Entrevista: Oscar García	-	Tema LouKass	“Entre finales de los... No hay un hecho...”	00:32 – 00:38
7	-	-	Apoyos de hechos históricos	-	Tema Atajo	“...histórico o Rantés.”	00:38 – 00:42
8	-	-	Animación Videos e imágenes de apoyo	Nombres de bandas: LouKass, Octavia.	Temas 90’s	Voz en Off: “Una generación ... 2000”	00:42 – 00:50
9	1	Plano	Entrevista:	-	-	“Toda la	00:50 –

		General	Panchi Maldonado			década de... Nuestras canciones”	00:57
9	-	-	Imágenes de Atajo de inicios	-	Tema Atajo personajes papeños	“Toda la década de... Nuestras canciones”	00:57 – 01:05
10	-	-	Animación, Separación LouKass y bandas que se formaron: Llegas, Lapsus, Tejilah, Krauss	Tipografías: LouKass, Llegas, Lapsus, Tejilah y Krauss. Marathon Rock	Música de las 4 bandas	Voz en Off: “El fenómeno LouKass... Movida del rock papeño”	01:05 – 01:20
11	1	Plano General	Entrevista: Petrus (Apoyos imágenes Marathon Rock)	-	-	“Fue una generación ... Gordito Castañón.”	01:20 – 01:37
11	2	Plano Medio	Entrevista: Petrus (Apoyos Tocayos, Deszaire, Ciudad Liquida)	-	Tema de Deszaire	“Son Fusión... Oro de los 90.”	01:37 – 01:50
12	2	Plano Medio	Entrevista: Puntos Larrazábal (Imágenes de	-	-	“Somos amigos... Son varias bandas”	01:50 – 02:05

			conciertos Hate)				
13	2	Plano Medio	Entrevista: Bilo Viscarra	-	Canción de Tocayos inicios	“Mi primera banda... Cosas importante s.”	02:05 – 02:13
14	2	Plano Medio	Entrevista: Leo Chumacero (Apoyos Deszairé)	-	Temas de los 2000’s	“Yo creo que Deszairé... Muy buen nivel.”	02:13 – 02:25
14	3	Primer Primerísimo Plano	Entrevista: Leo Chumacero (Imágenes Axesso)	Logos de Axesso	Tema de Axesso programa	“Mas allá... Como Quirquiña. ”	02:25 – 02:32
15	-	-	Apoyos de bandas que participaron en el Marathon Rock.	Logos de bandas de Marathon Rock	-	Voz en Off: “La generación de plata... No olvidan Quirquiña	02:32 – 02:43
16	-	-	Videoclip Clausura - Quirquiña	-	Tema Quirquiña - Clausura	-	02:43 – 02:49
17	1	Plano General	Entrevista: Aeroplan	-	Tema Repriss - Quirquiña	“Desde las épocas de... Y la	02:49 – 02:58

						música.”	
18	4	Plano Detalle	Entrevista: Leo Chumacero	-	-	“Una pena que Quirquiña ... Truncado ahí”	02:58 – 03:12
19	-	-	Explicación con videos y apoyos de Final de Quirquiña y que paso con las demás bandas.	-	Tema: Deszairé – Reggae Alone	“Con el final de Quirquiña ... Oz en una pausa.”	03:12 – 03:19
20	2	Plano Medio	Entrevista: Nils Quiroz	-	-	“En estos últimos... Por el otro.”	03:19 – 03:24
20	3	Primer Primerísimo Plano	Entrevista: Nils Quiroz (Apoyos bandas de la zona sur)	Logos de bandas: Los Bolitas, Astrofónicos, Aeroplan, Lobo Feroz, Efecto Mandarin	Tema: La rompebolas – Los Bolitas	“Es bien interesante ... Jammers y de solista”	03:24 – 03:33
21	2	Plano Medio	Entrevista: Marco Basualdo	-	-	“No creo que cambie... Sur de bandas”	03:33 – 03:40
21	-	-	Entrevista:	-	Tema:	“Pero con	03:40 –

			Marco Basualdo (imágenes zona sur y periférica)		Atajo – Te siento me sientes	esa falencia... Es un poco el rock.”	03:44
22	-	-	Animación, Que bandas marcaron los últimos 10 años	-	-	Voz en Off: “Es inevitable poder hablar... movida cultural?”	03:44 – 03:51
23	3	Primer Primerísimo Plano	Entrevista: Joaquina Revollo	Nombres de bandas: Hate, Jimmy James, Oz	-	“Hate Jimmy James Oz”	03:51 – 03:55
23	3	Primer Primerísimo Plano	Entrevista: Matamba	Nombres de bandas: Octavia y Wara	-	“Octavia Wara”	03:55 – 03:59
23	3	Primer Primerísimo Plano	Entrevista: Octavia	Nombres de bandas: Quirquiña, Oz, Jimmy James	-	“Quirquiña Oz Jimmy James”	03:59 – 04:04
23	3	Primer Primerísimo Plano	Entrevista: Boris Méndez	Nombres de bandas: Bruhash, Arkanos, Hellion	-	“Bruhash Arkanos Hellion”	04:04 – 04:08
23	3	Primer Primerísimo Plano	Entrevista: Marco Basualdo	Nombres de bandas: Atajo, Grillo, Go Go Blues	-	“Atajo Grillo Villegas Go go	04:08 – 04:12

						blues”	
23	3	Primer Primerísimo Plano	Entrevista: Nils Quiroz	Nombres de bandas: Efecto Mandarina	-	“Efecto Mandarina, Antix Jp y los jammers	04:12 – 04:16
23	3	Primer Primerísimo Plano	Entrevista: Kicho Jiménez	Nombres de bandas: Los Bolitas Rantés Matamba	-	“Los Bolitas Rantés Matamba”	04:06 – 04:20
23	3	Primer Primerísimo Plano	Entrevista: Viko Paredes	Nombres de bandas: Efecto Mandarina, Carlos Fischer	-	“Efecto Mandarina Carlos Fischer”	04:20 – 04:24
23	3	Primer Primerísimo Plano	Entrevista: Aeroplan	Nombres de Bandas: LouKass, Quirquiña, Octavia	-	“LouKass Quirquiña Octavia”	04:24 – 04:28
23	3	Primer Primerísimo Plano	Entrevista: Tierra Alta	Nombres de bandas: Llegas, Atajo, Matamba, Octavia	-	“Llegas Atajo Matamba Octavia”	04:28 – 04:32
23	3	Primer Primerísimo Plano	Entrevista: Go Go Blues	Nombres de bandas: Grillo Octavia	-	“El grillo Octavia”	04:32 – 04:36
23	3	Primer Primerísimo Plano	Entrevista: Hate	Nombres de bandas: Azotador, Deus Machine, Astrofónicos, Los Bolitas	-	“Azotador Deus Machine Astrofónic os Los	04:36 – 04:40

						Bolitas”	
23	3	Primer Primerísimo Plano	Entrevista: Petrus Silon	Nombres de bandas: Efecto Mandarina, Hate, Los Bolitas	-	“Efecto Mandarina Hate Los Bolitas”	04:40 – 04:44
23	3	Primer Primerísimo Plano	Entrevista: Jimmy James	Nombres de bandas: Matamba, Octavia	-	“Matamba Octavia”	04:40 – 04:44
23	3	Primer Primerísimo Plano	Entrevista: Gran Matador	Nombres de bandas: LouKass, Octavia, Atajo & Deszaire	-	“LouKass Octavia Atajo & Deszaire”	04:44 – 04:48
24	-	-	Animación corta	“¿El rock está en crisis?”	Música de suspense	“Esto quizá podría... ¿El primer lugar?”	04:48 – 05:02
25	2	Plano Medio	SONDEO A PERSONAS DE LA CALLE	SUBTITULOS	-	-	05:02 – 05:25
26	2	Plano Medio	Entrevista: Octavia	Tipografías de otros géneros	-	“Hay mayor acceso... Tienes el rap, hip hop.”	05:25 – 05:32
27	2	Plano Medio	Entrevista: Aeroplan	-	-	“Hoy un bajo... Se siente duro”	05:32 = 05:39
28	2	Plano Medio	Entrevista:	-	-	“Me parece	05:39 –

			Joaquina Revollo			que la... Consecuentes”	05: 43
28	4	Plano Detalle	Entrevista: Joaquina Revollo	-	Tema de Jp Jammers	“Y los bolivianos ... Hacer plata y vivir.”	05:43 – 05:47
29	1	Plano General	Entrevista: Matamba	-	-	“La música en general es bien difícil”	05:47 – 05:49
29	2	Plano Medio	Entrevista: Matamba	-	Balada del rock	“Autogestión total... Siendo un hobby”	05:49 – 05:56
30	2	Plano Medio	Entrevista: Panchi Maldonado	-	-	“Hace un par de meses... Resultado ...”	05:56 – 06:05
30	-	-	Entrevista: Panchi Maldonado. Apoyos de conciertos en boliches	-	Tema: Alcoholika Rain	“Si tú no te... No te van a seguir”	06:05 – 06:15
31	2	Plano Medio	Entrevista: Go Go Blues	Logo Cosquín	-	“Se hizo el Cosquín... 5000 personas”	06:15 – 06:22

31	3	Primer Primerísimo Plano	Entrevista: Go Go Blues	-	-	“¿Por qué?... Esta en su derecho es así”	06:22 – 06:27
32	2	Plano Medio	Entrevista: Octavia	-	-	“La crisis para mi... Compositivo”	06:27 – 06:33
32	-	-	Videos del conservatorio	-	Tema: Octavia - Ajayu	“las instituciones... Nos puede pasar.”	06:33 – 06:37
33	2	Plano Medio	Entrevista: Viko Paredes	Logos Fb, YouTube, Redes	-	“La escena musical... Discográficas”	06:37 – 06:41
34	-	-	Explicación de música como profesión. Apoyos de videos de varias bandas	-	Tema: Son Fusión Matamba – Frecuencias de amor	“Es evidente decir que el arte... Termina siendo su hobby.”	06:41 – 06:50
35	-	-	Animación, ¿Tu vives económicamente de la música?	“Tu vives de la música?”	-	-	06:50 – 06:53
36	1	Plano General	Entrevista:	“No”	-	“No	06:53 –

			Bilo Viscarra			definitivam ente... Mas viejo con mi familia.”	06:59
37	1	Plano General	Entrevista: Boris Méndez	“Ninguna Banda”	-	“Ninguna banda... es imposible Es un sueño”	06:59 – 07:05
38	1	Plano General	Entrevista: Go Go blues	“He vivido”	-	“Yo he vivido... Mantuve a mi familia”	07:05 – 07:11
39	1	Plano General	Entrevista: Joaquina Revollo	“No”	-	“No, me dedico... Mi música”	07:11 – 07:14
40	1	Plano General	Entrevista: Kicho Jiménez	“De la música y tatuajes”	-	“En realidad... Es algo bueno”	07:14 – 07:17
41	1	Plano General	Entrevista: Matamba	“22 años viviendo de esto”	-	“22 años... Me olvide de eso”	07:17 – 07:27
42	1	Plano General	Entrevistado: Panchi Maldonado	“Se puede”	-	“Pienso que en Bolivia... Invertir en eso.”	07:27 – 07:35
43	1	Plano General	Entrevistado: Octavia	“Dedicarte completamente”	-	“Yo creo que lo más	07:35 – 07:40

						importante ... Respeto mucho.”	
44	1	Plano General	Entrevistado: Puntos Larrazábal	“No”	-	“Tengo otras actividades ... Tocamos gratis”	07:40 – 07:45
45	1	Plano General	Entrevistado: Aeroplan	“Totalmente”	-	“Totalment e de la música... Producimo s.”	07:45 – 07:59
46	1	Plano General	Entrevistado: Viko Paredes	“Hoy en día no”	-	“Porque he atravesado ... Ser como antes”	07:59 – 08:07
47	1	Plano General	Entrevistado: Jimmy James	“Renunciamos a todo”	-	“Cada uno tenía... 100% a la música”	08:07 – 08:16
48	-	-	Animación, Un recorrido desde los 60’s hasta los 2000’s	Fechas	Temas: desde los 60’s hasta los 2000’s	“El rock paceño... Críticos, etc.”	08:16 – 08:28
49	-	-	Videoclips Hits del Rock Paceño	-	-	“De esto crezca... Actual del	08:28 – 08:39

						rock.”	
50	1	Plano General	Entrevista: Octavia	-	Tema: Octavia – RhO+	“Y eso ha sido... Muy fácil”	08:39 – 08:48
51	3	Primer Primerísimo Plano	Entrevista: Octavia	-	Tema: Octavia – RhO+	“Nosotros tenemos... Atención.”	08:48 – 08:59
52	-	-	Pura imágenes de los grupos y los momentos más importantes del rock Paceño	-	Tema: Atajo - Tiempo	“El rock paceño siempre... Occidente. ”	08:59 – 09:10
53	1	Plano General	Entrevista: Octavia	-	-	“El rock no es una moda... Va a resaltar.”	09:10 – 09:19
54	-	-	Adelantos próximos capitulo	-	-	Música Característi ca	09:19 – 09:27
55	-	-	Créditos	-	-	-	09:27 – 09:50

Capítulo 3: “La cara independiente del rock paceño”

Reportaje: Dos décadas de rock paceño (2000 – 2008)

ES CE NA	PLA NO	ENCUDA RE	DESCRIPCIÓN	TEXTO	MÚSICA	AUDIO	DURACIÓN
1	1	-	Característica	“Vudú Producciones”	-	-	00:00 - 00:04
2	1	-	INTRODUCCIÓN (Mix videos conciertos, videoclips, e imágenes de archivo de bandas paceñas del 2008-2018).	-	Mix de canciones, rock boliviano.	-	00:04 – 00:15
3	1	Plano Medio	Entrevista a GONZALO GOMES sobre el rock paceño.	-	-	“¿Quién no vende?, Cómo no va a vender el rock, el rock se vende solo, pero se vende bien cuando lo haces bien”	00:15 – 00:25
4	1	-	CARACTERÍSTICA TÍTULO	Dos décadas de rock paceño.	La Bruja – Go Go	-	00:25 – 00:30

				Capítulo Tercero, La resaca: La cara independiente del rock.	Blues.		
5	1	-	Animación, Reseña sobre la era independiente del rock paceño.	-	Noches Largas-Histeria.	Voz en Off: “Con la huida de las disqueras... camino a la internacionalización”	00:30 – 00:46
5	2	Plano Medio	Entrevista a LEONARDO CHUMACERO acerca del futuro del rock paceño.	-	Noches Largas – Histeria.	“Va a haber muy buenas sorpresas... Va a mejorar hartísimo”	00:46 – 00:56
5	3	Plano Medio	Entrevista a JOAQUINA REVOLLO, Habla sobre el futuro del rock.	-	Noches Largas – Histeria	“Este es el momento que... Justo esta actual generación.	00:56 – 01:20
5	4	Plano Medio	Entrevista a PANCHI MALDONADO sobre problemas en el rock paceño.	-	Turbulencia - Aeroplan	“Son políticas actuales... creatividad de las bandas”	01:20 – 01:30
5	5	Plano Medio	Entrevista a TETO De UGARTE	-	Turbulencia – Aeroplan.	“Los músicos no tenemos...”	01:30 – 01:39

			(AEROPLAN y QUIRQUIÑA) acerca de los problemas de los músicos paceños.			como en cualquier otro trabajo”	
6	1	-	Animación e imágenes de apoyo. Relato sobre los espacios que hay para escuchar rock en La Paz.	-	D’ Aquí – Los Tocayos.	Voz en Off: “Con el tiempo han ido cerrando... Pieza fundamental y principal”.	01:39 – 02:50
6	2	Plano Medio	Entrevista sobre los festivales de rock en La Paz con KICHO JIMENEZ.	-	Siento Ansiedad – Ciudad Líquida.	“Esto de los festivales en cuanto a lo gubernamental... una carta de presentación”.	02:50 – 03:05
6	2	Plano Medio	Entrevista sobre los festivales de rock en La Paz con PUNTOS LARRAZABAL	-	Duelo - Oz	“Lo que más rescato son... Relativamente decente”.	03:05 – 03:15

6	3	Plano Medio	Entrevista sobre los festivales de rock en La Paz con MATAMBA.	-	Duelo - Oz	“Me parece Increíble que el festival más grande... Una nueva banda de acá”	03:15 – 03:28
7	1	-	Animación con imágenes de apoyo. Habla sobre los Tributos y bandas covers en La Paz.	-	Antigiles - Krauss	Voz en Off: “Con el decrecimiento de popularidad ... Como para el músico paceño”	03:28 – 03:40
7	2	Plano Medio	OSCAR GARCÍA habla sobre como la sociedad no consume.	-	Antigiles - Krauss	“Difícilmente pagamos por escuchar estrenos... que es lo que genera plata”	03:40 – 03:50
7	3	Plano Medio	Entrevista a GONZALO GOMES hablando sobre tributos en La Paz.	-	El Anfibio - Krauss	“Nosotros hacemos rock boliviano... juegan con una pelota,	03:50 – 04:02

						pero a otro deporte”	
7	4	Plano Medio	PETRUS comenta sobre los tributos en La Paz.	-	El Anfibio - Krauss	“Hay gente que lo hace así a la mala... No te comunicas con nada del repertorio.	04:02 – 04:13
7	5	Plano Medio	MATAMBA habla sobre los dueños de boliches y como genera más dinero los covers.	-	A todos les toca su santo – Go Go Blues	“Los Lugares que hay han abrazado y buscan dentro... de inversión cultural que genero.	04:13 – 04:27
7	6	Plano Medio	Entrevista a PUNTOS LARRAZABAL y se expresa en contra de los covers o tributos”	-	A todos les toca su santo- Go Go Blues	“Sería increíble que haya más espacios... que no es gente con recursos altos”.	04:27 – 04:39
7	7	Plano	PABLO de	-	A Todos	“Claro,	04:39 –

		General	TIERRA ALTA habla sobre el pasado del equi y como se presentaban bandas de composiciones propias.		les toca su santo – Go Go Blues.	porque antes el Equi se... Solo salieron bandas tributo”	04:49
8	1	-	Animación e Imágenes de apoyo. Breve Reseña acerca de las bandas que nacieron en la segunda parte de los 2000, tales como Los Bolitas, Astrofónicos, Jimmy James y el Colectivo Reggae.	-	Me llevo la Bola – Los Bolitas. Mr. Rock and Roll – Los Jimmy James.	Voz en Off: “A pesar del panorama en contra del... tocadas con bandas del colectivo”	04:49 – 05:55
8	1	Plano Medio	Entrevista a PUNTOS LARRAZABAL sobre la nueva escena reggae.	-	Liberación - Suyana	“La movida del reggae también está buena... no se dejan surgir.”	05:55 – 06:07
8	2	Plano Medio	Entrevista con LEONARDO	-	Liberación- Suyana	“En estos últimos 4	06:07 – 06:17

			CHUMACERO sobre las nuevas bandas de los 2000.			años ha sido el boom del reggae... contemporánea boliviana”	
8	3	Plano Medio	Entrevista con JOTTY PEÑARANDA de TIERRA ALTA sobre la nueva escena reggae.	-	Skappate Conmigo - Prana	“Se creó este impacto entre lo que es... tanto que en Ouro lo hacían por él”.	06:17 – 06:28
9	1	-	Animación e imágenes de apoyo. Relato sobre la escena Underground del Trash Metal paceño.	-	Prevalecer - Hate.	Voz en Off: “Desde los 80’s el metal en La Paz siempre... vendiendo su propia música.	06:28 – 06:40
9	2	Plano Medio	Entrevista con JOAQUINA REVOLLO, acera de la nueva escena reggae.	-	Prevalecer – Hate.	“Hate es una banda que ha sabido mantenerse ...	06:40 – 07:00

						Fronteras bolivianas con su música”.	
10	1	-	Animación, Relato acerca de las plataformas virtuales como Spotify o iTunes y su uso en La Paz.	-	Ceremonia de posesión – Azotador.	Voz en Off: “Todos los colectivos y comunidades rockeras... Material de la gran mayoría de bandas paceñas.	07:00 – 07:20
10	2	Plano Medio	Entrevista con BILO VISCARA hablando sobre las plataformas virtuales de música.	-	Huracán – Jimmy James.	“Definitivamente es algo que trae... difícil destacar hoy por hoy”.	07:20 – 07:230
10	3	Plano Medio	Entrevista a NILS QUIROZ acerca de las plataformas virtuales.	-	Huracán - Jimmy James.	“Si yo sé que quiero escuchar rock boliviano... tener acceso a ese	07:30 – 07:39

						material”.	
10	4	Plano Medio	Entrevista a VIKO PAREDES acerca de las plataformas virtuales.	-	La Rompebola s – Los Bolitas	“Cada reproducció n ya sea en video... recién es un año que estamos en Spotify”.	07:39 – 07:57
10	5	Plano Medio.	Entrevista a BORIS MENDEZ acerca de las plataformas virtuales.	-	La Rompebola s – Los Bolitas	“Económic amente no... Ha sido toda una odisea subir nuestros temas”.	07:57 – 08:09
11	1	-	Relato acerca de los medios de comunicación y producciones de eventos musicales en La Paz.	-	Eres – Deszairé.	Voz en Off: “Los medios de comunicaci ón tampoco... organizado por institucione s municipale s y públicas.	08:09 – 08:25
11	2	Plano	BILO	-	Eres -	“Había	08:25 –

		Medio	VISCARRA hablando sobre el festival de la cerveza en el pasado.		Deszairé	festivales de la cerveza... ahora no hay ni eso”.	08:34
11	3	Plano Medio	MARCO BASUALDO hablando sobre los medios de comunicación y su relación con el rock.	-	Extravismo – LouKass.	“Ha sido siempre complicado ... pero es rico de hacerlo”	08:34 – 08:46
11	4	Plano Medio	NILS QUIROZ comentando sobre la popularidad del rock paceño.	-	Extravismo – LouKass.	“hay que ser sincero también quienes... Ser popular es complicado ”.	08:46 – 08:57
11	5	Plano Medio	VIKO PAREDES habla sobre como es el trato de los medios hacia las bandas.	-	Raíces – Kusillo.	“Cuando uno quiere ir a un canal de Tv... no le gusta que se lo critique”.	08:57 – 09:09
11	6	Plano Medio	Imágenes de Apoyo con Relato de	-	Raíces – Kusillo.	“Las produccion es son feas,	09:09 – 09:40

			GONZALO GOMES sobre la producción de ventos en Bolivia.			no existe gente... Cosquín Rock van 5Mil personas.	
12	1	-	Voz en off relato final explicando como La Paz fue y es cuna del rock en Bolivia con imágenes de apoyo.	-	La Paz – Go Go Blues.	“El rock paceño siempre fue la cuna del rock en Bolivia... vive en cada pensamient o revolucionario y en cada corazón con ansias de libertad”.	09:40 – 09:55
13	1	-	TITULOS FINALES	CREDITOS.	La Paz – Go Go Blues	-	09:55 – 10:10

4. PRESUPUESTO

Objeto	Precio por Unidad	Total
Objetos de Grabación		
Cámara Sony CyberShot DSC-HX100V	Bs. 1500	Bs. 1500
Reportera Sony (ICD-PX470)	Bs. 500	Bs. 2000
Trípode simple	Bs 120	Bs. 2120
Reflector LED (10w)	Bs. 80	Bs. 2200
Software y Hardware		
Licencia de Adobe Premiere	Bs. 147 (\$21)	Bs. 2347
Licencia de Sony Vegas Pro 16	Bs. 70	Bs. 2410
Pc HP 245 g6	Bs. 2700	Bs. 5110
Transporte		
Viajes en Transporte público (130)	Bs. 2 (x130 =260)	Bs. 5370
Viajes en taxi (20)	Bs. 400	Bs. 5770
TOTAL		Bs. 5770

CONCLUSIONES Y/O RECOMENDACIONES

- Se ha elaborado un Gran reportaje titulado “Dos décadas de rock paceño 2000-2019” centrado en documentar los hechos históricos y la situación del rock paceño junto al testimonio de sus actores y exponentes principales de este género en la ciudad de La Paz, Bolivia. Se determinó una duración de 45 minutos divididos en 3 capítulos de 15 minutos, haciéndolo apto para televisión y digerible para internet y redes sociales.

- Se ha determinado que la información sobre el rock en La Paz y Bolivia son insuficientes por lo que la realización de estado del arte fue profunda y los entrevistados compartieron información sustancial y principal para la realización del Gran Reportaje.

- Se decidió analizar los espacios en los que se desarrolla el rock paceño puesto que estos son la base fundamental donde el rock se renueva y genera nuevas propuestas culturales para la ciudad de La Paz. Entre estos resaltan aquellos espacios que sobreviven ya más de dos décadas como ser el Equinoccio, en Sopocachi, que es considerado como la cuna del rock en La Paz por los años y por la cantidad de bandas importantes que nacieron allí desde los años 90. Entre los teatros donde se presenta Rock podemos mencionar a El teatro 6 de Agosto en Sopocachi, El teatro Municipal en la calle Genaro Sanjinés y el Teatro al Aire libre reservado para eventos muy grandes, allí fue donde el rock boliviano de los 90's probó que podía ser masivo.

Entre los espacios que nacieron en los últimos veinte años encontramos a muchos como por ejemplo "Roots" ubicado en la calle Melchor Jiménez, es un lugar alternativo donde el Reggae y el Ska predominan, sin embargo, es un espacio abierto para todas las bandas de rock cada semana. TTKos Alternativo, recién reubicado en 2019 en Sopocachi, es un espacio que apoya el movimiento Reggae. El INNI Espacio, ubicado también en Sopocachi/ Av. 6 de agosto, abierto en el 2018. Es un escenario dedicado a la música donde las bandas emergentes de rock encuentran un lugar donde expresarse. La Manzana Pub 2, ahora ubicado en la calle Indaburo, antes llamada La Luna Llena Pub, es un lugar de reunión para varios géneros del rock, es común ver bandas de metal organizando eventos y festivales ahí. Las Calderas Pub ubicado en la calle Pisagua, es otro lugar de esparcimiento musical para bandas emergentes, se puede disfrutar desde Punk hasta metal. El Almatroste es un espacio pequeño con base en la calle Ingavi, que a partir del 2010 ha acogido al movimiento Punk y todas sus ramificaciones como el Ska Punk, Ska y Hardcore Punk. El Rockodrilos es también un nuevo espacio que alberga al rock paceño, una alternativa para el barrio de Miraflores.

En la última década, La zona sur de La Paz también ha generado varios espacios de esparcimiento artístico para los rockeros, entre ellos podemos encontrar al Alive Rockers Music Bar, que ha estado generando una movida interesante de bandas emergentes de la zona sur, es un espacio donde se escucha exclusivamente rock en sus

variadas expresiones. El Teatro Nuna Espacio Arte, ubicado en la calle 21 de Calacoto, se ha convertido en la preferida por los artistas paceños, un espacio donde el rock es bien recibido y que tienen una relación muy íntima. El Hard Rock Café en el Megacenter de Irpavi, llegó a La Paz en el 2017 y se convirtió en una alternativa casual para disfrutar de rock, sin embargo, anunciaron su cierre definitivo el 16 de julio del 2019.

Los festivales más grandes en La Paz donde los músicos experimentados y amateurs se unen son El MegaFest y Chukuta Fest que son organizados anualmente por instituciones Municipales y públicas, donde se logra tener una grilla de artistas nacionales e internacionales.

- El documental se dividió en tres capítulos que representan los 3 momentos importantes del rock en la ciudad de La Paz, los cuales son correlativos en el tiempo, se tituló a estas tres etapas de la siguiente manera:

a) La Edad Dorada del Rock: Esta etapa realizamos un pequeño resumen desde los años 1970 – 1999 para conocer un poco de la historia y el contexto del rock en la ciudad de La Paz, cuando el rock fue un género que movía masas y llenaba teatros con bandas de composiciones propias, las disqueras internacionales ponían el ojo en varios artistas paceños. También se aborda el principio de los 2000 y todas las nuevas generaciones que surgen y sus primeros problemas.

b) La Generación de Plata: Se cuenta desde los años 2000 a 2009, momento en el que el rock perdió popularidad en Bolivia por distintos factores, en que muchas bandas paceñas hacían que el género no desapareciera y mantenía una cantidad importante de seguidores.

c) La cara independiente del rock paceño. Comprende desde los años 2010 a 2019, cuando los artistas de rock en La Paz lograban grabar, componer y distribuir su material de manera independiente que también se caracteriza por las plataformas virtuales de streaming musical, donde los artistas han publicado sus propuestas a nivel

global sin ayuda de las disqueras, también se aborda la situación económica de los músicos paceños.

- Se realizó una carpeta de producción para la ordenada y correcta realización del reportaje, esta carpeta se encuentra adjunta en el quinto capítulo del presente trabajo titulado “Propuesta de Producción”.

- Se realizó un listado de personalidades y actores importantes que desarrollaron la historia del rock en la ciudad de La Paz. Dicha lista se encuentra adjunta en el primer capítulo del presente trabajo académico titulado “Situación Problemática”, en el subtítulo ”diagnóstico”.

- Se planteó una estrategia de difusión del gran reportaje a través de las redes sociales utilizando y combinando dos herramientas de comunicación que son “La Tuba de Schramm y la narrativa Cross-media con el objetivo de llegar a la mayor cantidad de personas y que estas mismas puedan replicar el mensaje.

Se publicó los tres capítulos del reportaje en las tres redes sociales más importantes, Facebook, YouTube e Instagram, con el objetivo de llegar a la mayor cantidad de personas. En un lapso de 3 días se obtuvo como resultado 3,456 visualizaciones y 636 interacciones con los usuarios, sumando las 3 páginas juntas. En detalle se obtuvo lo siguiente:

- 1er capítulo en Facebook: 2,772 vistas y 523 interacciones (ver Anexo A).

- 2do capítulo en Facebook: 341 vistas y 84 interacciones. (ver Anexo B)

- 3er capítulo en Facebook: 86 vistas y 29 interacciones. (ver Anexo C)

- 1er capítulo en Instagram: 167 vistas (ver Anexo D)

- 2do capítulo en Instagram: 6 vistas (ver Anexo E)

- 3er capítulo en Instagram: 4 vistas (ver Anexo F)

- 1er capítulo en YouTube: 47 vistas (ver Anexo G)

- 2do capítulo en YouTube: 18 vistas (ver Anexo G)

- 3er capítulo en YouTube: 15 vistas (ver Anexo G)

Por lo tanto el mezclar la narrativa cross-media, publicando el mismo mensaje por varios medios otorga una mayor captación y tención del público, junto con el modelo de la Tuba de Shramm las interacciones fueron bastante altas, todo en el lapso de 3 días.

Como recomendación final se insta a continuar explorando la historia y desarrollo de los sub géneros que tiene el rock en la ciudad de La Paz, como por ejemplo: El Punk, Metal y sus derivados, Ska, Reggae, Pop Rock, Funk Rock, Rock Progresivo y rock Psicodélico. Se sugiere profundizar en la investigación del rock como un fenómeno cultural y una expresión de la sociedad a nivel nacional, también se recomienda el continuar evaluando el impacto de los mensajes a través en la sociedad a través de la narrativa cross-media que ha dado resultados satisfactorios.

BIBLIOGRAFÍA

- Arfuch, L. (1995). *La Entrevista, una invención dialógica*. Madrid, España: Paidós.
- Aguado, Juan M. (2004). *Introducción a las teorías de la información y la comunicación*. España: Universidad de Murcia.
- Bernaola, I., Adrover, M., Sánchez, J. (2011). *Programas informativos y de opinión en televisión*. Madrid: Síntesis.
- Dallai, A. (1988). *Tipos de textos y géneros periodísticos*. México D.F.: Colegio de Letras.
- Del Río, J. (1998). *Periodismo Interpretativo: El Reportaje*. México D.F.: Editorial Trillas.
- Donsbach, W. (2014). *Como entender al periodismo*. Buenos Aires: Konrad Adenauer Stiftung.
- Fuentes, R. (2001). *Medios e Interés Público*. México: Helvética impresos.
- Giraldo, C. (2008). *Teorías de la Comunicación*. Bogotá: Fundación Universidad de Bogotá Jorge Lozano
- Gujardo, H. (1988). *Elementos del periodismo*. México: Guernika.
- Herrera, E. (1991). *El reportaje, el ensayo. De un género a otro*. Caracas: El Dorado.
- Herrera S. (2008). *El reportaje en radio*. Madrid: Universidad Carlos III de Madrid.
- Jenkins, H. (2006) *La cultura de la convergencia de los medios de comunicación*. New York City, Edición Paidós Ibérica.
- Jenkins, H. (2006). *Convergence culture*. México: Grupo Planeta
- Jórdar, J. (2015). *La era digital: nuevos medios, nuevos usuarios y nuevos profesionales*. México: Razón y Palabra

LeCompte, M (1995) *Un matrimonio conveniente: diseño de investigación cualitativa y estándares para la evaluación de programas*. Denver: Revista electrónica de investigación y evaluación educativa

Libro Azul. (1998). *Comunicación Social- UMSA*. UNIVERSIDAD MAYOR DE SAN ANDRÉS. La Paz – Bolivia.

Lofland J; Snow D; Anderson L; Lofland L; (2006) *Una guía de la observación cualitativa y su análisis*. California: Wadsworth Thomson.

Lozano, J. (1996). *Teoría e investigación de la comunicación de masas*. México: Alhambra mexicana.

Martín. G. (1998). *Géneros periodísticos. Reportaje, crónica, artículo. Análisis diferencial*. Madrid: Paraninfo.

Martínez Albertos, J. (1989). *El lenguaje periodístico. Estudios sobre el lenguaje y la producción de textos*, Ed. Paraninfo, Madrid.

Martínez Albertos, J. (2000). *Curso general de redacción periodística*, Ed. Paraninfo, Madrid.

Marín, C. y Leñero, V. (1986). *Manual de periodismo*. México: Ed Grijalbo.

Marín, C. (2006). *Periodismo Audiovisual: Información, entretenimiento y tecnologías multimedia*. España: Editorial Gedisa.

Maza, M. y Cervantes, C. (1994). *Guion para medios audiovisuales: cine, radio y televisión*. México: Longman de México editores.

McCombs, M. y Shaw, D. (1972). *Public Opinion Quarterly, The Agenda-setting Function of the Mass Media*. Barcelona: Paidós.

Moreno, P. (2012). *Géneros periodísticos en radio*. Sevilla: EGAUDIM.

- Muñoz, J. (1994). *Redacción periodística*. Salamanca: Ed Mitre.
- Naranjo, S. (2008). *Teorías de la comunicación*. Bogotá: Fundación Universidad de Bogotá Jorge Tadeo Lozano
- Paredes R. (2004). *Aproximación al concepto de periodismo transfronterizo*. Piura, Perú: Universidad de Piura.
- Paoli J. (1983). *Comunicación e información: Perspectivas teóricas*. México: Trillas.
- Parratt, S. (2008) *Géneros periodísticos en prensa*. Madrid: CIESPAL
- Parsons, T. (1951). *El sistema social*". EEUU: Routledge
- Quiroz, M (2013) *La investigación cualitativa: aplicación metodológica*. La Paz: CEPIES
- Rivadeneira, R. (2007). *Periodismo: La teoría general de los sistemas y la ciencia de la comunicación*. México: Trillas.
- Rodríguez, G (1996) *Metodología de la investigación cualitativa*. Málaga: Ediciones Aljibe ,S.L.
- Santos, D. (2012). *Géneros periodísticos y publicitarios*. México: Red Tercer Milenio.
- Santibáñez, A. (1995). *Periodismo interpretativo*. Santiago de Chile: Ed Andrés Bello.
- Santillán, R. (2006). *El lenguaje del periodismo de opinión*. Quito: Quipus.
- Salgado, J.; Moscoso, S. (2001). *Entrevista conductual estructurada de selección de personal*. Madrid, España: Pirámide.
- Scolari, C. (2013). *Narrativas transmedia, cuando todos los medios cuentan*". Barcelona: Deusto.
- Schramm, W. (1982). *La ciencia de la comunicación humana*. México. Ed. Grijalba

- Taylor; Bogdán (1986) *Introducción a los métodos cualitativos de investigación*. Barcelona: Paidós.
- Torrigo, E. (2004). *Abordajes y periodos de la teoría de la comunicación*. Bogotá: Grupo Editorial Norma.
- Torrigo, E. (2010). *Comunicación, de las matrices a los enfoques*. Quito: Ciespal
- Van Dijk, T. (1990). *La noticia como discurso*. Barcelona: Paidós.
- Vasilachis, I (2006) *Estrategias de investigación cualitativa*. Barcelona: Gedisa
- Villalta, J. (2006). *El espíritu del reportaje*. Barcelona: Universidad de Barcelona.
- Vivaldi, G. (1973). *Géneros periodísticos: reportaje, crítica, artículo. Análisis diferencial*. Madrid: Paraninfo.
- Von Sprecher; Boito (2010). *Comunicación y Trabajo Social*. Córdoba: Brujas.
- Wolf, M. (1991). *La investigación de la comunicación de masas*. Buenos Aires: Ediciones Paidós.
- William, J. (1907). *Pragmatismo: Un nuevo nombre para viejas formas de pensar*. Ed. Alianza.
- Yanes, R. (2006). *El reportaje: Texto informativo aglutinador de distintos géneros periodísticos*. Madrid: Editorial del Cardo.

WEB GRAFÍA

Cazas, A. (4 de septiembre del 2014). El Argentino Gustavo Cerati y su huella en el Rock Boliviano. *Página Siete*. Recuperado de <https://www.paginasiete.bo/cultura/2014/9/5/argentino-gustavo-cerati-huella-rock-boliviano-31371.html>

Estévez, F. (2 de julio del 2008). El Pragmatismo de William James.

ANEXOS

Anexo A

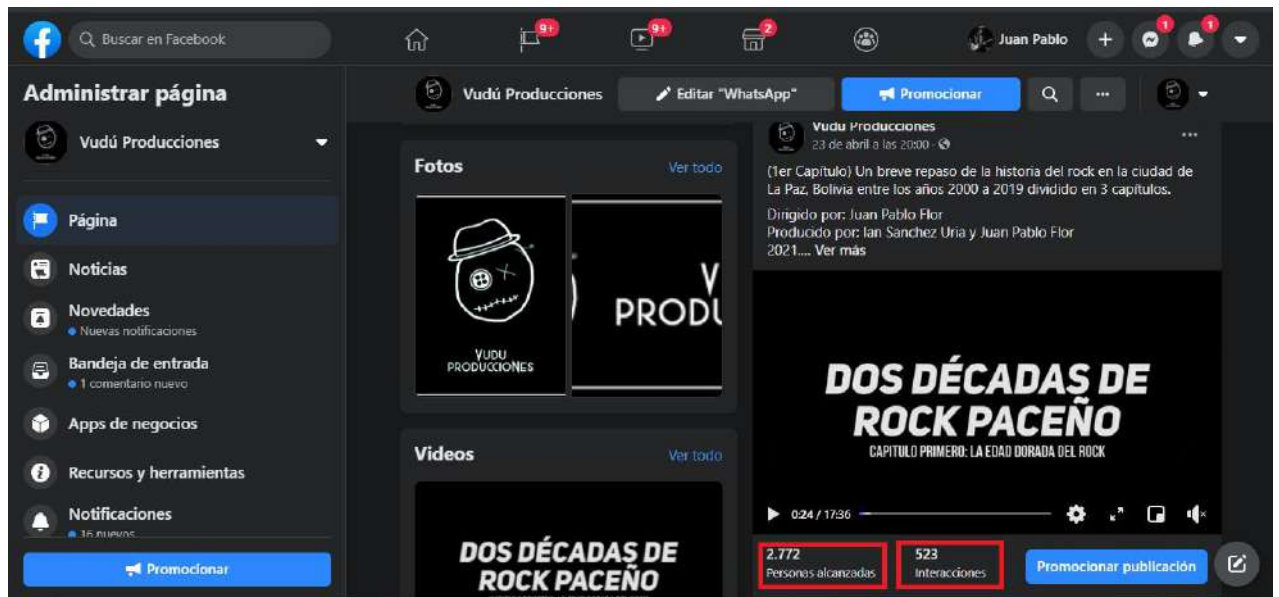

Anexo A . Estadísticas de Facebook 1er capítulo. Elaboración propia (2021).

Anexo B

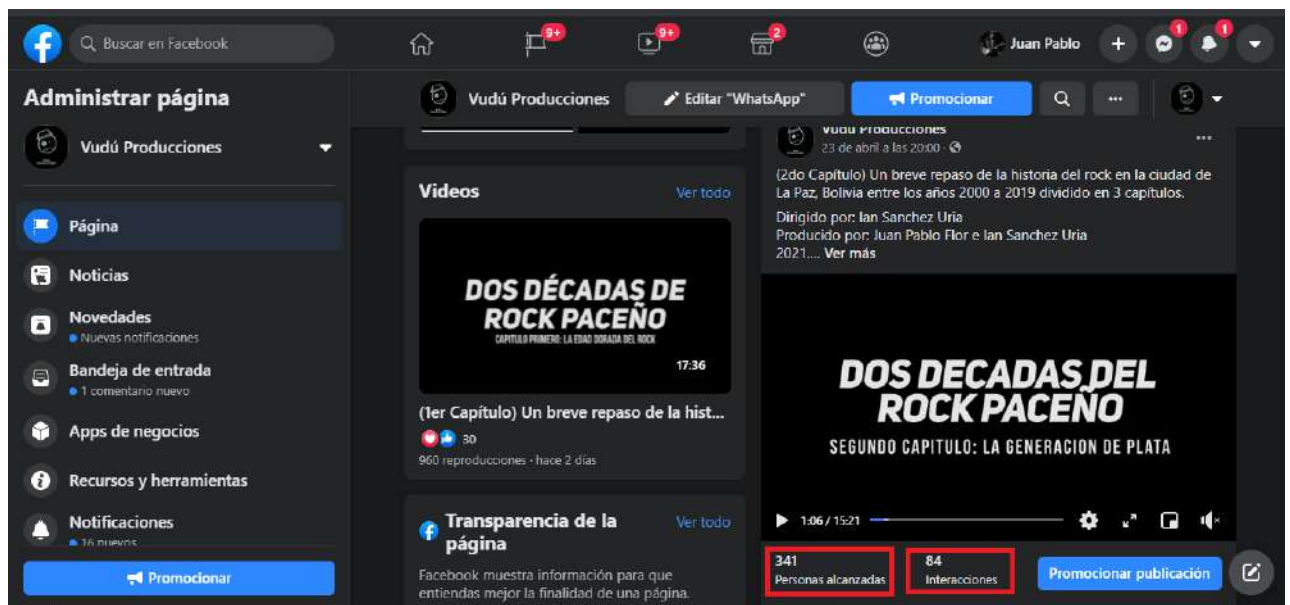

Anexo B . Estadísticas de Facebook 2do capítulo. Elaboración propia (2021).

Anexo C

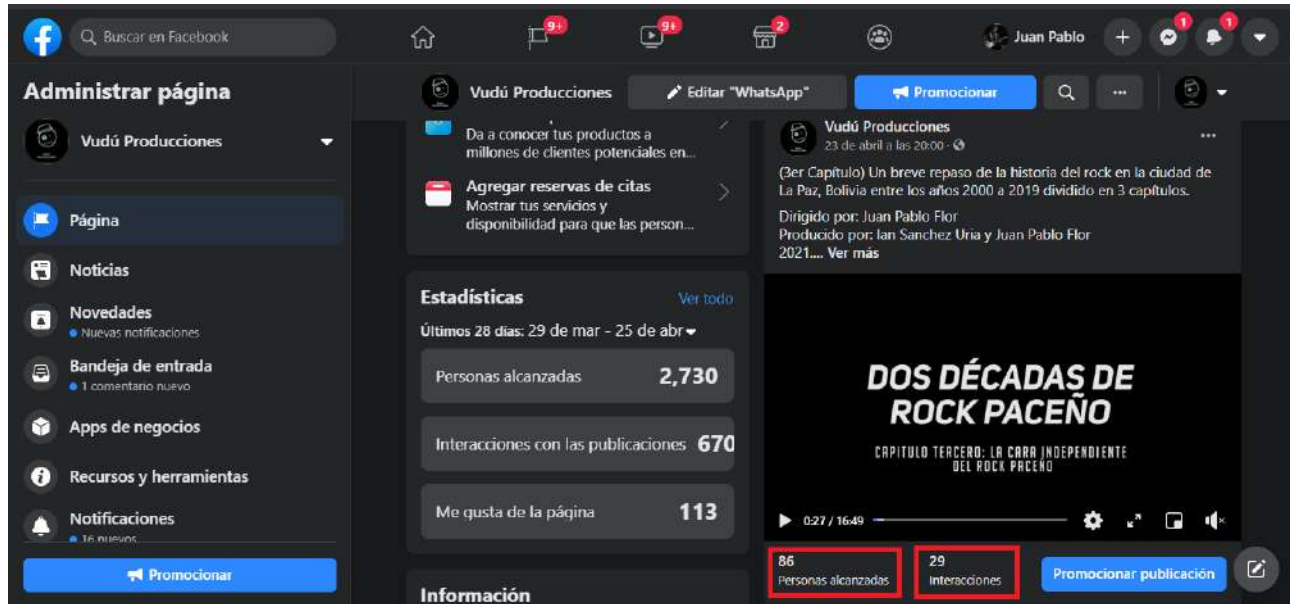

Anexo C . Estadísticas de Facebook 3er capítulo. Elaboración propia (2021).

Anexo D

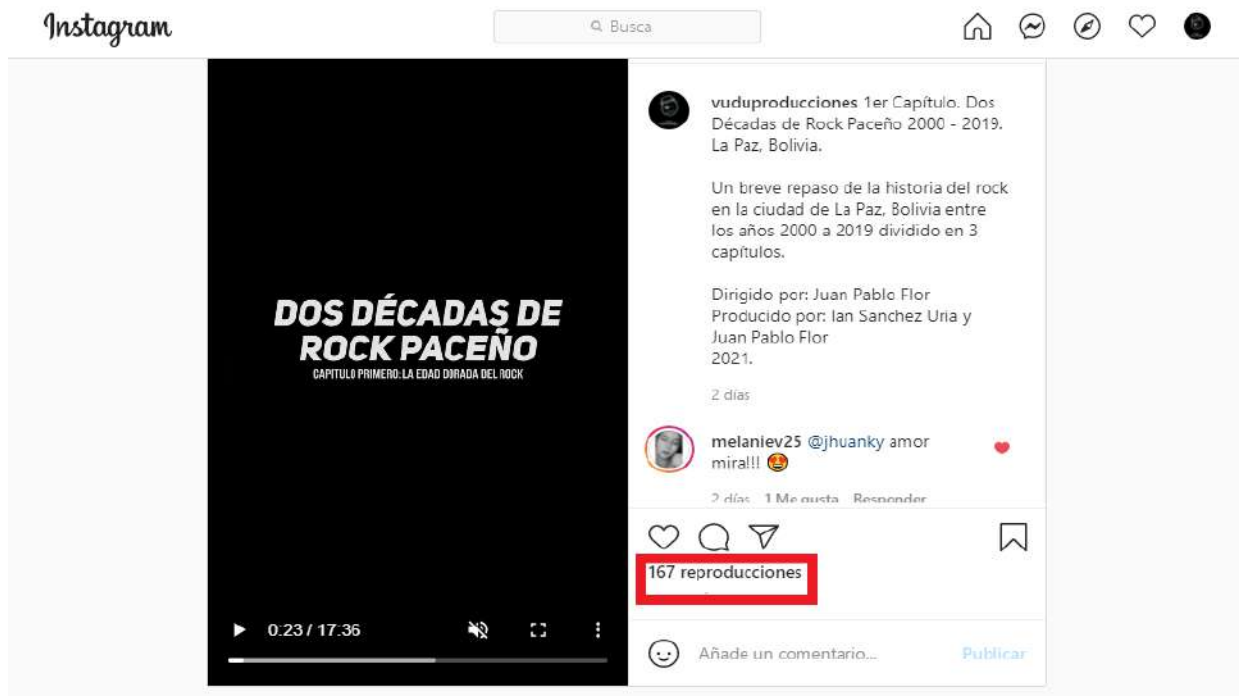

Anexo D . Estadísticas de Instagram 1er capítulo. Elaboración propia (2021).

Anexo E

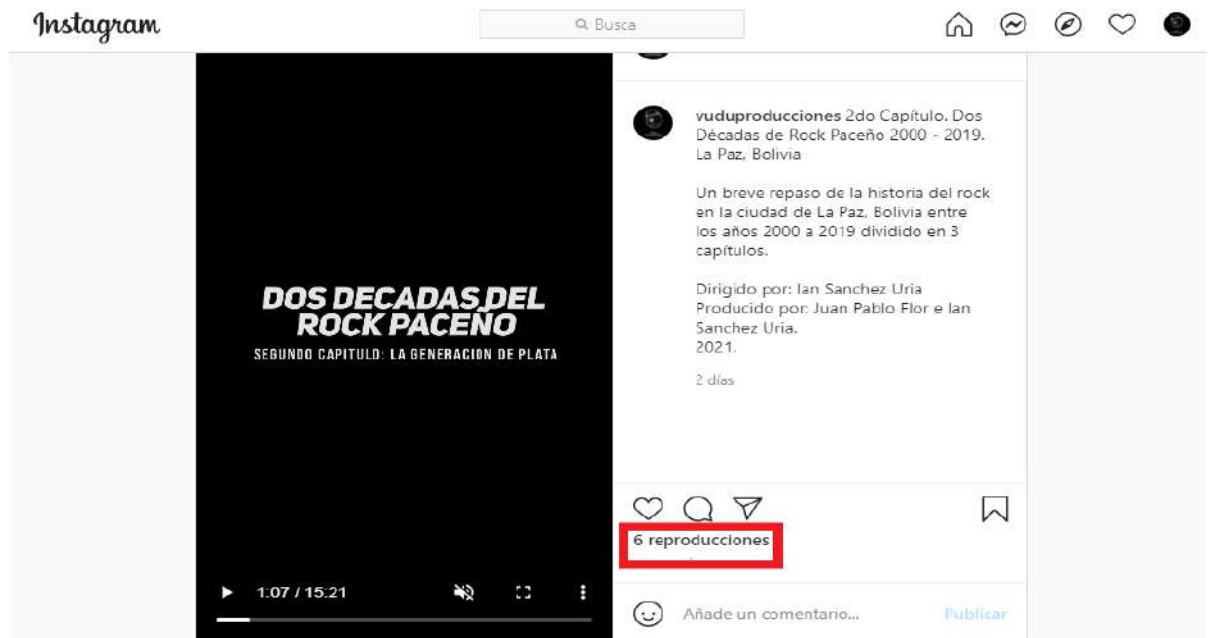

Anexo E. Estadísticas de Instagram 2do capítulo. Elaboración propia (2021).

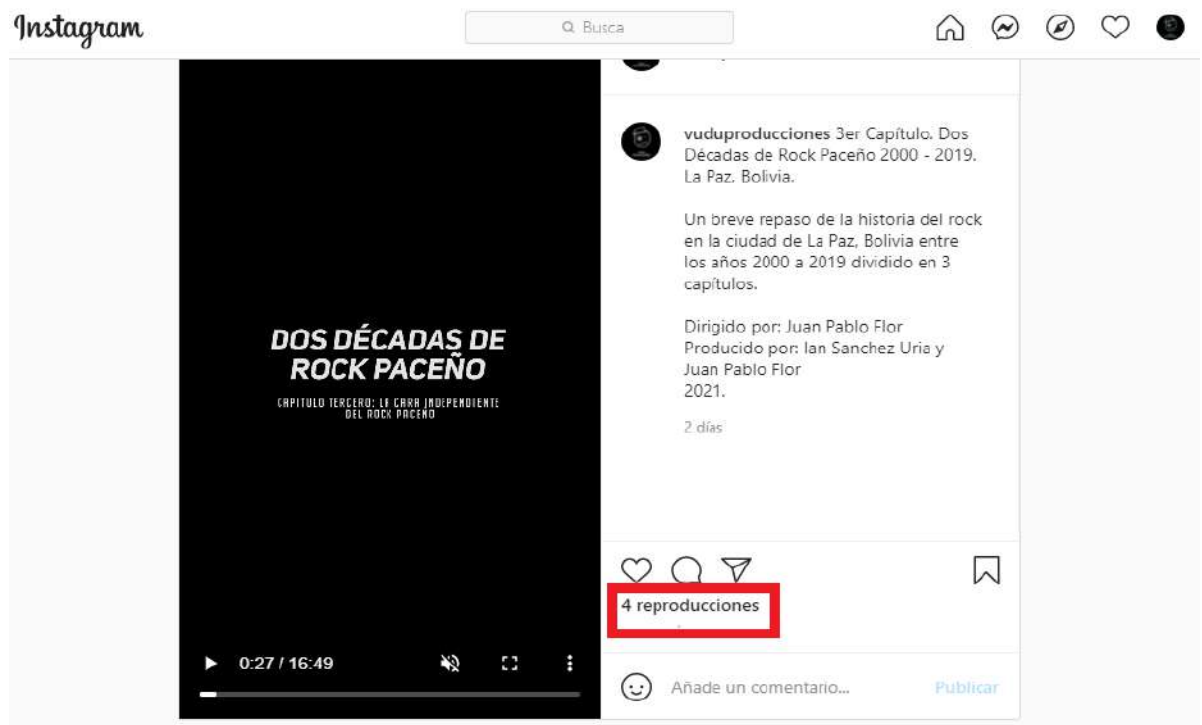

Anexo F



Anexo A . Estadísticas de Facebook 1er capítulo. Elaboración propia (2021).

Anexo G

The screenshot shows the YouTube Studio interface for a channel named 'Video producciones'. The 'Contenido' tab is selected, showing a list of three videos. The 'Visitas' column for the first video is highlighted with a red box.

Video	Visibilidad	Restricciones	Fecha	Visitas	Comenta...	Me gusta (vs. N...
<input type="checkbox"/>  1er Capítulo. Dos Décadas de Rock Pa... Un breve repaso de la historia del rock en la ciudad de La Paz, Bolivia entre los año...	Público	Reclamación d...	23 abr 2021 Publicado	47	1	100,0 % 3 Me gusta
<input type="checkbox"/>  2do Capítulo. Dos Décadas de Rock P... Un breve repaso de la historia del rock en la ciudad de La Paz, Bolivia entre los año...	Público	Ninguna	23 abr 2021 Publicado	18	1	100,0 % 2 Me gusta
<input type="checkbox"/>  3er Capítulo. Dos Décadas de Rock Pa... Un breve repaso de la historia del rock en la ciudad de La Paz, Bolivia entre los año...	Público	Ninguna	23 abr 2021 Publicado	15	1	100,0 % 3 Me gusta

Filas por página: 30 1 - 3 de 3

Anexo G. Estadísticas de YouTube 1er, 2do y 3er capítulo. Elaboración propia (2021).