

UNIVERSIDAD MAYOR DE SAN ANDRÉS

FACULTAD DE CIENCIAS ECONÓMICAS Y

FINANCIERAS

CARRERA DE CONTADURÍA PÚBLICA

**PROYECTO DE INVERSIÓN
PRODUCCIÓN DE SALTEÑAS**

UNIVERSITARIA DISEÑADORA DEL PROYECTO

LARA MURILLO JAHNAVI GOPALA

PARALELO "C"

**ASIGNATURA: PREPARACIÓN Y EVALUACIÓN DE
PROYECTOS**

DOCENTE: ANGEL PEDRO GUEVARA VALENCIA

NOVIEMBRE 2015



INDICE

1. CAPITULO PRIMERO	Pag. 1
ASPECTOS DE ORGANIZACIÓN DE INGRESO A MERCADO	Pag.1
1. Características del Proyecto de inversión	Pag.1
Nombre de la empresa a crear	Pag.1
Propósito de producción o de prestación del servicio	Pag.1
2. Costos de ingreso a mercado	Pag.2
Tabla No 1 Costo de obtener el NIT	Pag.2
Tabla No 1 .1 Sondeo de mercado de Abogados	Pag.3
Tabla No 1.2 Sondeo de mercado de Notarios. – Testimonio	Pag.4
Tabla No 1.3 Sondeo de mercado de Notarios – Poder de Representante Legal	Pag.4
Tabla No 2 Costo de obtener registro de FUNDAEMPRESA	Pag.4
Tabla 2.1 Sondeo de Mercado de Contadores	Pag.5
Tabla 2.2 Sondeo de Mercado de Medios de prensa	Pag.5
Tabla 2,3 Otros sondeos	Pag.5
Tabla No 3 Costo de Obtener registro en Caja de Seguro Social	Pag.6
Tabla No 4 Costo de Obtener registro en AFP	Pag.6
Tabla No 5 Costo de Licencia de Funcionamiento	Pag.6
Tabla No 6 Otros costos de ingreso a mercado	Pag.7
CAPÍTULO SEGUNDO: ESTUDIO DE MERCADO	Pag.8
2.1 Características del tipo de mercado	Pag.8
2.2 Sitio estratégico.- Lugar y aspectos sociológicos	Pag.8
2.3 Investigación cualitativa -Características del oferente a emular en el sitio estratégico	Pag.9
Nombre de la empresa	Pag.9
Atributos físicos del producto o ambientes físicos de un servicio	Pag.9
Atributos químicos, composición del producto o descripción del servicio	Pag.9
Forma de presentación envase de producto o calidad de instalaciones de un servicio	Pag.9
Servicios complementarios	Pag.9
Forma de comercialización	Pag.9
Precio de sustituto perfecto	Pag.9
2.4 Investigación cuantitativa – Tabla No 7 Consumo Aparente de agregado Próximo	Pag.9
2.5 Proyección de la demanda de agregado próximo - Método de consumo por habitante	Pag.10
2.6 Investigación cuantitativa -Proyección de la oferta de agregado próximo – Método de ecuación de regresión	Pag.11
2.7 Investigación cuantitativa -Balance Oferta demanda de agregado próximo – comentario.	Pag.11
2.8 Diseño de las tácticas de la estrategia comercial	Pag.11
Nombre de la empresa	Pag.11
2.8.1. Atributos físicos del producto o ambientes físicos de un servicio.	Pag.11



2.8.2. Atributo químicos, composición del producto o descripción del servicio	Pag.12
2.8.3. Forma de presentación envase de producto o calidad de instalaciones de un servicio	Pag.12
2.8.4. Servicios complementarios	Pag.12
2.7.5. Descripción de forma de comercialización.	Pag.12
A.- Funciones de personal de comercialización.	Pag.12
B.-. Costo laboral de comercialización.	Pag.13
C.-. Costo fijo en comercialización.	Pag.13
2.7.6. Fondo de lanzamiento del producto o servicio	Pag.14
Tabla No 8 Fondo de lanzamiento	Pag.14
Tabla No 8.1 Sondeo de mercado de imprentas u otros medios de publicidad	Pag.14
CAPÍTULO TERCERO – PROCESO DE TRANSFORMACIÓN Y TAMAÑO	Pag.15
1. Investigación cualitativa - Tiempos del ciclo productivo.	Pag.15
2. Tabla No 9 – Capacidad de producción con secuencia Paralela por organización de trabajo o incremento de capital. De un año - Comentarios	Pag.15
3. Programa de abastecimiento anual para la capacidad de Producción o prestación de servicio de un ciclo	Pag.16
Tabla No 10 Programa de Abastecimiento Anual	Pag.16
Tabla 10. 1 Sondeo de mercado de elemento principal	Pag.17
Tabla 10.2 Sondeo de mercado de suministros secundarios	Pag.20
4. Tabla No 11 Cuadro de Otros suministros	Pag.20
CAPITULO CUARTO: ASPECTOS DE ORGANIZACIÓN	Pag.21
1. Procesos o campos en tiempo de ejecución	Pag.21
1.1. Tabla 12. Organigrama de tiempo de ejecución.	Pag.21
1.2. Funciones de personal de tiempo de ejecución.	Pag.21
1.3. Tabla 13. Costo laboral de tiempo de ejecución.	Pag.22
2. Procesos o campos en tiempo de operación,	Pag.22
2.1. Tabla 14. Organigrama de tiempo de operación.	Pag.22
2.2. Funciones de personal de tiempo de operación.	Pag.22
2.3. Tabla 15. Costo laboral mensual de tiempo de operación.	Pag.23
2.4. Tabla 16. Costo laboral anual de tiempo de operación.	Pag.23
CAPITULO QUINTO: OBRAS CIVILES Y LOCALIZACIÓN	Pag.24
1.1 Tabla 17. Listado de Obras Civiles por Proceso	Pag.24
1.2 Tabla 18. Método de puntaje en la micro localización	Pag.24
Comentario sobre decisión de micro localización.	Pag.25
CAPÍTULO SEXTO: COSTOS	Pag.26
1. Tabla 19 Costo variable – comentario.	Pag.26
2. Tabla 20 Costo medio variable – comentario.	Pag.26



3. Tabla 21 de costo fijo – comentario.	Pag.27
3.1. Tabla 22. Activo diferido	Pag.27
3.2 Tabla 23. Equipos o máquinas	Pag.28
Tabla 23.1 Sondeo de mercado de equipo o máquina No 1	Pag.28
Tabla 23.2 Sondeo de mercado de equipo o máquina No 2	Pag.28
Tabla 23.3 Sondeo de mercado de equipo o máquina No 3	Pag.28
3.2. Tabla 24. Muebles	Pag.29
Tabla 24.1 Sondeo de mercado de mueble No 1	Pag.29
Tabla 24.2 Sondeo de mercado de mueble No 2	Pag.29
Tabla 24.3 Sondeo de mercado de mueble No 3	Pag.29
Tabla 24.4 Sondeo de mercado de mueble No 4	Pag. 30
Tabla 24.5 Sondeo de mercado de mueble No 5	Pag.30
Tabla 24.6 Sondeo de mercado de mueble No 6	Pag. 30
Tabla 24.7 Sondeo de mercado mueble No 7	Pag. 30
3.3. Tabla 25. Depreciación de activo fijo	Pag. 30
Tabla 26. Costo Medio fijo.	Pag.31
4. Tabla 27. Costo Total	Pag.31
5. Tabla 28.Costo Unitario	Pag.31
6. Punto de equilibrio – Umbral de rentabilidad	Pag.32
6.1. Determinación funcional.	Pag.32
6.2 Determinación Tabular – Tabla No 29	Pag.32
6.3 Determinación Gráfica	Pag.33
6.4 Comentario – Umbral de rentabilidad porcentaje de capacidad de producción.	Pag.33
CAPITULO SEPTIMO: INVERSIÓN	Pag.34
1. Tabla No 30 - Presupuesto de Inversión.	Pag.34
2. Notas al Cuadro.	Pag.34
3. Balance de Apertura de Evaluación Económica.	Pag.35
CAPITULO OCTAVO: ESTUDIO DE EVALUACIÓN ECONÓMICA	Pag.36
1. Proyección de Estados Financieros en UFV. Tipo de cambio 2.07	Pag.36
1.1 . Ejercicio 1 (Numerar la tabla por asiento y para cada anexo de exposición de datos)	Pag.39
1.2 . Ejercicio 2	Pag.46
1.3 . Ejercicio 3	Pag.52
1.4 . Tabla No 31de Balances Generales.	Pag.58
1.5 . Tabla No 31 Cuadro de Origen y Uso de Fondos,	Pag.58
1.6 . Valor actual neto, Gráfico del VAN.	Pag.59
Comentario.	Pag.59
1.7 . Tasa interna de retorno en UFV Deducción.	Pag.59
Comentario - Criterio técnico de TIR.	Pag.59



CAPITULO NOVENO: ESTUDIO DE EVALUACIÓN FINANCIERA EN UFV	Pag.60
1. Tabla No 32 Balance de apertura de evaluación financiera – comentario	Pag.60
2. Tabla No 33 Método de Servicio de deuda constante.	Pag.60
3. Tabla No 34 Efecto de intereses sobre estado de resultados	Pag.61
4. Tabla No 35.Efecto de servicio de deuda sobre saldos de caja.,	Pag.62
5. Valor Actual neto financiero,- Gráfico del VANF	Pag.62
6. Tasa Interna de Retorno Financiera – Comentario – Criterio técnico	Pag.63
7. Comentario de Apalancamiento.	Pag.63
CAPITULO DÉCIMO: EVALUACIÓN SENSIBILIZADA DEL PROYECTO	Pag.64
de Inversión con incorporación de tributación	
1. Inclusión de impuestos en vigencia	Pag.64
2. Proyección de Estados Financieros Sensibilizados,	Pag.64
2.1. Ejercicio 1	Pag.64
2.2. Ejercicio 2	Pag.75
2.3. Ejercicio 3	Pag83
2.4. Tabla No 36de Balances Generales.	Pag.90
2.5. Tabla No 36 Cuadro de Origen y Uso de Fondos,	Pag.90
3. Valor actual neto Sensibilizado,	Pag.91
Gráfico del VAN Sensibilizado.	Pag.91
Comentario.	Pag.92
4. . Tasa interna de retorno Sensibilizada.	Pag.92
Deducción.	Pag.92
Comentario - Criterio técnico de TIRS.	Pag.92
CAPITULO UNDECIMO: PLAN DE EJECUCIÓN	Pag.93
1. Campos de actividad en tiempo de ejecución	Pag. 93
2. Cuadro de secuencia de actividades,	Pag.94
3. Planificación con Red de flechas	Pag.94
4. Programación con cuadro de secuencia de actividades.	Pag.95
5. Programación con Red de Flechas - comentario.	Pag.95
6. Programación con cuadro de doble entrada- Comentario.	Pag96
CAPÍTULO DUODECIMO ANEXOS	Pag.97
1. Anexo a Organización de ingreso a mercado – Tarjetas- Procedimientos.	Pag.97
2. Anexo de estudio de mercado. Fotos de sustituto principal	pag103
3. Anexo de Proceso de Transformación	Pag.104
4. Anexo de Obras civiles	Pag.106
5. Anexo de Inversión. Fotos máquinas , equipos	Pag.107



1. CAPITULO PRIMERO

ASPECTOS DE ORGANIZACIÓN DE INGRESO A MERCADO

1. 1Características del Proyecto de inversión

- CARÁCTER

Este micro proyecto es de carácter económico ya que como toda empresa del mismo rubro tiene fines de lucro, esperando que en sus operaciones cuando la empresa esté en marcha logre obtener un mayor beneficio.

- NATURALEZA

Este micro proyecto es de naturaleza de implementación o fundación ya que esta empresa empezara desde su constitución o creación como una nueva unidad productiva en el mercado.

- CATEGORÍA

Este micro proyecto como empresa pertenece al sector secundario ya que como unidad productiva la empresa se dedica a la producción de SALTEÑAS.

Nombre de la empresa a crear

El nombre que llevara la empresa de producción de salteñas será “**BOLTEÑAS**”, en vista de la necesidad de tener un nombre corto y fácil de recordar, se creo este con fines publicitarios

Propósito de producción o de prestación del servicio

El propósito de la producción de salteñas es satisfacer las necesidades insatisfechas de los consumidores, ya que en estos últimos tiempos el consumo de la salteña se convirtió cotidiana.



2. Costos de ingreso al mercado

Tabla No 1 Costo de obtener el NIT

Requisitos para obtener el número de identificación tributaria (NIT):

- **PERSONAS UNIPERSONALES**

- Registrarse en el padrón biométrico llenando un formulario de cinco pasos en la página web de **IMPUESTOS NACIONALES** (www.impuestos.gob.bo) una vez llenada este formulario se otorga un **NUMERO DE TRAMITE** con el que debe apersonarse a las oficinas de **IMPUESTOS NACIONALES**.
- Cedula de identidad del titular (original y fotocopia).
- Factura de luz del domicilio del negocio (original y fotocopia).
- Croquis del negocio.

DETALLE	COSTO
REGISTRO BIOMÉTRICO	2.00 Bs
FOTOCOPIA CEDULA DE IDENTIDAD DEL TITULAR	0.40 Bs
FOTOCOPIA FACTURA DE LUZ DEL NEGOCIO	0.20 Bs
CROQUIS DEL NEGOCIO	0.50 Bs
TOTAL	3.10 Bs

- **PERSONAS JURÍDICAS**

- Registrarse en el padrón biométrico llenando un formulario de cinco pasos en la página web de **IMPUESTOS NACIONALES** (www.impuestos.gob.bo) una vez llenada este formulario se otorga un **NUMERO DE TRAMITE** con el que debe apersonarse a las oficinas de **IMPUESTOS NACIONALES**.
- Testimonio de constitución de la sociedad (original y fotocopia).
- Minuta de poder que acredite al representante legal (original y fotocopia).
- Cedula de identidad del representante legal (original y fotocopia).
- Factura de luz del domicilio del representante legal (original y fotocopia).
- Factura de luz del domicilio del negocio (original y fotocopia).
- Croquis del negocio.



DETALLE	COSTO
REGISTRO BIOMÉTRICO	2.00 Bs
TESTIMONIO DE LA SOCIEDAD (original)	850.00 BS
TESTIMONIO DE LA SOCIEDAD (fotocopia)	2.00 Bs
MINUTA DE REPRESENTACIÓN LEGAL (original)	250.00 Bs
MINUTA DE REPRESENTACIÓN LEGAL (fotocopia)	1.00 Bs
FOTOCOPIA CEDULA DE IDENTIDAD DEL REPRESENTANTE LEGAL	0.40 Bs
FOTOCOPIA FACTURA DE LUZ DEL DOMICILIO DEL REPRESENTANTE LEGAL	0.20 Bs
FOTOCOPIA FACTURA DE LUZ DEL DOMICILIO DEL NEGOCIO	0.20 Bs
CROQUIS DEL NEGOCIO	0.50 Bs
TOTAL	1106.30 Bs

Tabla No 1 .1 Sondeo de mercado de Abogados

SONDEO DE MERCADO

ABOGADOS PARA REALIZAR LA MINUTA DE REPRESENTACIÓN LEGAL

NOMBRE	DIRECCIÓN	COSTO
Lic. Carlos Gonzales Gutiérrez	Av. Mariscal santa cruz N° 1364 Piso 8 Of 7	250 Bs
Dr. José Luis Montalvo	Av. Juan Pablo II Edif. "CEIBO" N° 2560 Piso 1 Of 110	280 Bs



Tabla No 1.2 Sondeo de mercado de Notarios. – Testimonio

SONDEO DE MERCADO

NOTARIOS DE FE PÚBLICA PARA REALIZAR EL TESTIMONIO DE CONSTITUCIÓN

NOMBRE	DIRECCIÓN	COSTO
Dr. Moisés Ramos	Av. Raúl Salmón Galería “Concepción ” N° 23 Of 6	850 Bs
Dr. Guiliano A. Fiorilo	Calle Yanacocha N° 732 Edif. Cristal Piso 10 Of 5	950 Bs

Tabla No 1.3 Sondeo de mercado de Notarios – Poder de Representante Legal

NOMBRE	DIRECCIÓN	COSTO
Dr. Moisés Ramos	Av. Raúl Salmón Galería “Concepción ” N° 23 Of 6	130 Bs
Dr. Guiliano A. Fiorilo	Calle Yanacocha N° 732 Edif. Cristal Piso 10 Of 5	130 Bs

Tabla No 2 Costo de obtener registro de FUNDAEMPRESA

PASOS

- Disponibilidad de HOMONIMIA.
- Inscripción en el registro de comercio.

1. REQUISITOS PARA LA VERIFICAR LA DISPONIBILIDAD DEL NOMBRE QUE UTILIZARA LA EMPRESA MEDIANTE EL CONTROL DE HOMONIMIA.

DETALLE	COSTO
LLENAR EL FORMULARIO N° 0010 CONTROL DE HOMONIMIA	Sin Costo
COSTO DE LA DISPONIBILIDAD DE LA DISPOSICIÓN DEL NOMBRE DE LA EMPRESA	
EMPRESA UNIPERSONAL	78 Bs
S.R.L.	136 Bs
S.A.	175 Bs

2. REQUISITOS PARA LA INSCRIPCIÓN EN EL REGISTRO DE COMERCIO.

ARANCEL	COSTO
UNIPERSONAL	260.00 BS
S.R.L	455.00 Bs
S.A.	584.50 Bs



PERSONAS UNIPERSONALES

REQUISITO	COSTO
LLENAR EL FORMULARIO N° 0020 SOLICITUD DE MATRICULA DE COMERCIO	Sin Costo
CEDULA DE IDENTIDAD DEL TITULAR	Sin Costo
FOTOCOPIA CEDULA DE IDENTIDAD DEL TITULAR	0.40 Bs
BALANCE DE APERTURA	300.00 Bs
ARANCEL	260.00 Bs
TOTAL	560.40 BS

PERSONAS JURÍDICAS

REQUISITOS	COSTO
LLENAR EL FORMULARIO N° 0020 SOLICITUD DE MATRICULA DE COMERCIO	Sin Costo
BALANCE DE APERTURA	300.00 Bs
TESTIMONIO DE CONSTITUCIÓN DE LA SOCIEDAD	Sin Costo
PUBLICACIÓN DEL TESTIMONIO EN UN PERIÓDICO DE CIRCULACIÓN NACIONAL	300.00 Bs
ARANCEL	455.00 Bs
TOTAL	1055.00 Bs

Tabla 2.1 Sondeo de Mercado de Contadores

SONDEO DE MERCADO

CONTADORES PARA REALIZAR EL BALANCE DE APERTURA

NOMBRE	DIRECCIÓN	COSTO
Mercedes Mamani Q.	Av. Juan Pablo II N° 68 Piso 1 Of 5 Edif. "CLEMER"	300 Bs
Elza Linares A.	Av. Montes Edif. Derby N° 513	350 Bs

Tabla 2.2 Sondeo de Mercado de Medios de prensa

SONDEO DE MERCADO

PERIÓDICOS PARA REALIZAR LA PUBLICACIÓN DEL TESTIMONIO DE CONSTITUCIÓN

NOMBRE	DIRECCIÓN	COSTO
El Diario	Calle Loayza N° 500	300 Bs
La Razón	Calle Loayza N° 428	350 Bs



Tabla No 3 Costo de Obtener registro en Caja de Seguro Social

REQUISITOS	COSTOS
FORMULARIO AVC-01	5.00 Bs
FORMULARIO AVC-02	5.00 Bs
FORMULARIO RCI-1 A	3.00 Bs
CARTA DIRIGIDA JEFATURA DEL DTO. DE AFILIACIÓN	1.00 Bs
FOTOCOPIA DE CEDULA DE IDENTIDAD DEL REPRESENTANTE LEGAL	0.40 Bs
FOTOCOPIA DEL NIT	0.20 Bs
FOTOCOPIA DEL BALANCE DE APERTURA SELLADA POR EL SIN	Sin Costo
FOTOCOPIA DEL TESTIMONIO DE CONSTITUCIÓN	2.00 Bs
PLANILLA DE HABERES (original y tres copias)	2.50 Bs
NOMINA DEL PERSONAL CON FECHA DE NACIMIENTO	1.00 Bs
CROQUIS DEL NEGOCIO	0.50 Bs
FOLDER CON FAS TENER	3.50 Bs
TOTAL	24.10 Bs

Tabla No 4 Costo de Obtener registro en AFP

REQUISITOS	COSTO
FORMULARIO DE INSCRIPCIÓN DEL EMPLEADOR	Sin Costo
FOTOCOPIA DEL NIT	0.20 Bs
FOTOCOPIA DE CEDULA DE IDENTIDAD DEL REPRESENTANTE LEGAL	0.40 Bs
FOTOCOPIA MINUTA DE REPRESENTACIÓN LEGAL	1.00 Bs
TOTAL	1.60 Bs

Tabla No 5 Costo de Licencia de Funcionamiento

- Este trámite lo realizan personas naturales o jurídicas el mismo no tiene costo y tiene vigencia de un año. Este trámite se realiza en los gobiernos municipales correspondientes.

REQUISITOS	COSTO
LLENAR EL FORMULARIO ÚNICO DE LICENCIA DE FUNCIONAMIENTO	Sin Costo
CEDULA DE IDENTIDAD DEL REPRESENTANTE LEGAL	Sin Costo
FOTOCOPIA DE CEDULA DE IDENTIDAD DEL REPRESENTANTE LEGAL	0.40 Bs
FOTOCOPIA DEL NIT	0.20 Bs
CROQUIS DEL NEGOCIO	0.50 Bs
FOTOCOPIA DE LA ULTIMA FACTURA DE LUZ DEL NEGOCIO	0.40 Bs
TOTAL	1.50 Bs



Tabla No 6 Otros costos de ingreso a mercado

REQUISITO PARA OBTENER LA LICENCIA SANITARIA

REQUISITOS	COSTOS
VALORES OBTENIDOS DE SENASAG	25.00 Bs
JERINGA 5ml PARA LA MUESTRA	1.00 Bs
FORMULARIO DE INSCRIPCIÓN	Sin Costo
FOTOCOPIA DEL NIT	0.20 Bs
FOTOCOPIA DE CEDULA DE IDENTIDAD DEL REPRESENTANTE LEGAL	0.40 Bs
TOTAL	26.60 Bs



CAPÍTULO SEGUNDO

ESTUDIO DE MERCADO SALTEÑAS

2.1 Características del tipo de mercado

Este proyecto se desarrollara en el mercado local, es la que se desarrolla en una tienda establecida o en modernos centros comerciales dentro de un área metropolitana; según el tipo de cliente el tipo de mercado será Mercado del Productor o Industrial, Está formado por individuos, empresas u organizaciones que adquieren productos, materias primas y servicios para la producción de otros bienes y servicios; según la competencia el proyecto será del tipo de Mercado de Competencia Perfecta, los compradores y vendedores son tan numerosos que ningún comprador ni vendedor puede influir en el precio del mercado, por tanto, se dice que son precio-aceptantes; según el tipo de recurso será de dos tipos el tipo de mercado que tendrá la empresa Mercado de Materia Prima: Está conformado por empresas u organizaciones que necesitan de ciertos materiales en su estado natural para la producción y elaboración de bienes y servicios y

Mercado de Fuerza de Trabajo: Es considerado un factor de producción, por tanto, está formado por empresas u organizaciones que necesitan contratar empleados, técnicos, profesionales y/o especialistas para producir bienes o servicios.

2.2 Sitio estratégico.- Lugar y aspectos sociológicos

LUGAR ESTRATÉGICO.- PLAZA MURILLO

En el mercado de la venta de salteñas es muy amplia ya que existen salteñas de distintas presentaciones y distintos precios muchas veces basadas por el lugar de venta como por ejemplo la ciudad El Alto existen salteñas desde los Bs2.50 y en el centro de la ciudad se encuentra salteñas hasta los Bs 6.

En el sitio estratégico elegido existe una cantidad variada de oferentes en sus cercanía, es decir, que existe un buen mercado de ambos sexos, distintas edades, por lo que significa que puede existir mayor oportunidad de beneficios económicos ya que por la zona está poblada de muchas oficinas colegios instituciones educativas y otros.



2.3 Investigación cualitativa -Características del oferente a emular en el sitio estratégico

Nombre de la empresa

La empresa de producción de salteñas llevara el nombre de “**SALTEÑAS DIABLO**”

Atributos físicos del producto

Las salteñas tendrán un peso aproximado de 115 gramos, con un tamaño promedio de 10 centímetros de largo.

Atributos químicos, composición del producto

La salteña esta principalmente compuesta por el jigote el cual lleva como atributo químico la gelatina principalmente. Por otro lado los demás componentes de la salteña son productos naturales.

Forma de presentación envase de producto

La forma de presentación para el consumo son en platillos para que la clientela se los sirva, o en el caso de que sean para llevar se los dará en una bolsa de papel biodegradable con el logo de la empresa

Forma de comercialización

La comercialización del producto se lo llevara a cabo en un local de venta al público, se tendrá en exposición algunas salteñas y se tendrá mesas dentro del local para el consumo de los clientes.

Precio de sustituto perfecto

El precio del sustituto perfecto es de Bs 6.

2.4 Investigación cuantitativa – Tabla No 7 Consumo Aparente del agregado próximo

CLASE DE ACTIVIDAD	2009	2010	2011	2012	2013
PRODUCTOS DE MOLINERÍA Y PANADERÍA	5.888.906	5.836.666	6.562.518	6.845.292	7.699.392



Comentarios

Debido a que se realizará la producción de salteñas el agregado más próximo a este es el de la elaboración de productos de panadería.

2.5 PROYECCION DE LA DEMANDA TABLA DE PROYECCIÓN DE CONSUMO APARENTE AGREGADO (Próximo 5 años)

AÑOS	CONSUMO
2014	7.955.434,20
2015	8.418.394,00
2016	8.881.353,80
2017	9.344.313,60
2018	9.807.273,40



2. 6Investigación cuantitativa –Proyección de la oferta de agregado próximo – Método de ecuación de regresión

AÑOS	UNO	DOS	TRES
PROYECTADOS	2013	2014	2015
OFERTA	12.094,89	12.908,34	13.721,79

2.7Investigación cuantitativa –Balance Oferta demanda de agregado próximo – comentario.

AÑOS	2015	2016	2017
PERIODOS PROYECTADOS	UNO	DOS	TRES
OFERTA	12.094,89	12.908,34	13.721,79
DEMANDA	13.313,76	13.578,66	13.843,55
BALANCE: OFERTA EXCEDENTARIA	1.218,87	670,32	121,76

Comentario: al realizar la tabla se verifica q existe una demanda insatisfecha que va reduciendo año tras año por el incremento de nuevos negocios de este rubro.

2.8Diseño de las tácticas de la estrategia comercial

Nombre de la empresa

La empresa se llamara “BOLTEÑAS”, cuyo significado es salteñas bolivianas, se escogió este nombre debido a que tiene un gran impacto en las personas que la marca sea corta y fácil recordar

2.8.1. Atributos físicos del producto o ambientes físicos de un servicio.

- nuestras salteñas tendrán un peso aproximado de 150 a 160 grs.
- tendrá un tamaño de 12. centímetros



2.8.2. Atributo químicos, composición del producto

la composición de las salteñas será: la carne de buena calidad carne molida especial, la harina será de la marca cañuelas que posee una buena calidad y prestigio, las verduras serán frescas, los condimentos serán utilizados en la mejor proporción de manera que no afecte la salud de nuestra clientela nuestros productos serán elaborados higiénicamente.

2.8.3. Forma de presentación envase de producto

Para las salteñas que se sirvan en el local serán en platillos de porcelana, en cuanto a los pedidos se pondrán en bolsa de papel con su servilleta correspondiente.

2.8.4. Servicios complementarios

El producto no presentara ningún servicio complementario, por lo cual no representara algún costo.

2.8.5. Descripción de forma de comercialización.

La forma más sencilla de comercialización será a través de un local comercial el cual tendrá la característica de brindarnos un espacio para exponer las salteñas al público.

A.- Funciones de personal de comercialización.

El personal de comercialización estará en cargado de:

- La venta del producto
- De mantener el lugar en orden y limpio
- De atender cordialmente a los clientes
- De cobrar el pedido
- Servir y atender a los clientes



B.- Costo laboral de comercialización.

DETALLE	SUELDO BÁSICO	APORTE CNS 10%	APORTE AFP 1,71%	APORTE SOLIDARIO 3%	PRO VIVIENDA SOCIAL 2%	TOTAL DESCUENTO	TOTAL
ADMINISTRADOR	2.700	270	42,75	75	50	417,75	2.918
MAESTRO SALETEÑERO	2.000	200	34,2	60	40	334,2	2.334
ENCARGADO DE VENTAS	1.500	0	0	0	0		1.500
AYUDANTE 1	1.200	0	0	0	0		1.200
TOTAL COSTO LABORAL	7.200	450	77	135	90	752	7.952

Costo laboral de un mes

C.- Costo fijo en

DETALLE	IMPORTE MENSUAL	IMPORTE ANUAL
COSTO LABORAL	7.952	95.423
AGUINALDO		7.200
PREVISIÓN INDEMNIZACIÓN		7.200
VACACIONES		3.600
TOTAL COSTO LABORAL ANUAL		113.423

comercialización.

**Costo laboral de un año****2.8.6. Fondo de lanzamiento del producto o servicio****Tabla No 8 Fondo de lanzamiento**

DETALLE	COSTO
3000 VOLANTES	1000 Bs
REPARTO DE VOLANTES	50 Bs
TOTAL	1050 Bs

Tabla No 8.1 Sondeo de mercado de imprentas u otros medios de publicidad

NOMBRE	DIRECCIÓN	COSTO
Imprenta ESTRELLA	Av. Montes N° 513 (lado SIN)	1100 Bs
Imprenta EL MUNDO	Av. Idelfonso de las muñecas N° 415	1000 Bs



CAPÍTULO TERCERO

PROCESO DE TRANSFORMACIÓN Y TAMAÑO

1. Investigación cualitativa - Tiempos del ciclo productivo.

Para la producción de 200 salteñas que serán elaboradas por dos personas, será de 920 minutos en el amasado lo cual realizara el maestro de horneado lo que en horas significa 13 horas mientras se realiza la preparación de la masa el ayudante realizara la preparación del jigote, ahorrando el tiempo de 150 minutos lo que en horas significa 2.5 horas. Pero en todo caso en el que la elaboración se la realice conjunta se realizara con tan solo alrededor de horas más sin embargo se duplicaría la producción.

2. Tabla No 9 – Capacidad de producción con secuencia

Paralela por organización de trabajo o incremento de capital.

– Comentarios

SECUENCIA PARALELA

MODALIDAD INCREMENTO DE TRABAJADORES SIN MODIFICAR EL CAPITAL.

SECUENCIA PARALELA EN LA PRODUCCIÓN DE 200 SALTEÑAS POR DOS PERSONAS

ELABORACIÓN DE LA MASA	TIEMPO EN MINUTOS
ACTIVIDADES	
Mesclar	15
Amasar	60
Dividir	30
Reposo	480
Laminar	25
Configuración	60



Horneado	70
TIEMPO TOTAL DE LA MASA	740

ELABORACIÓN DEL JIGOTE ACTIVIDADES	TIEMPO EN MINUTOS
Pelado de las papas y arvejas	60
Pelado y picado de las cebollas y perejil	30
picado y sazon a la carne	30
Mezcla y cocción del jigote	60
TIEMPO TOTAL DEL JIGOTE	180

Comentario.- para la producción de 200 salteñas que serán elaboradas por dos personas, será de 920 minutos en el amasado lo cual realizara el maestro de horneado lo que en horas significa 13 horas mientras se realiza la preparación de la masa el ayudante realizara la preparación del jigote, ahorrando el tiempo de 150 minutos lo que en horas significa 2.5 horas. Pero en todo caso en el que la elaboración se la realice conjunta se realizara con tan solo alrededor de horas más sin embargo se duplicaría la producción.

3. Programa de abastecimiento anual para la capacidad de Producción o prestación de servicio de un ciclo

Tabla No 10 Programa de Abastecimiento Anual



PROGRAMA DE ABASTECIMIENTO PARA EL JIGOTE						
DETALLE	UNIDAD DE MEDIDA	CANTIDAD	PRECIO	IMPORTE POR DIA	IMPORTE MES	IMPORTE ANUAL
CARNE DE POLLO	KILOS	2,5	14	35	910	10920
PAPA BLANCA	ARROBAS	0,5	40	20	520	6240
CEBOLLA	CABEZAS	25	1	25	650	7800
SAL	CUCHARADAS	5	0,05	0,25	6,5	78
ARVEJA	LIBRAS	2	7	14	364	4368
AZUCAR	LIBRAS	1,5	3,5	5,25	136,5	1638
PIMIENTA	CUCHARADAS	3	1,5	4,5	117	1404
COMINO	CUCHARADAS	3	2,5	7,5	195	2340
ORÉGANO	CUCHARADAS	5	2	10	260	3120
PEREJIL	CUCHARADAS	30	0,15	4,5	117	1404
SAZONADOR	SOBRES	3	0,5	1,5	39	468
AJINO MOTO	SOBRES	3	0,5	1,5	39	468
COLORANTE	CUCHARADAS	9	0,5	4,5	117	1404
ACEITE	LITROS	1	10	10	260	3120
TOTAL			83,2	143,5	3731	44772
PROGRAMA DE ABASTECIMIENTO PARA LA MASA						
DETALLE	UNIDAD DE MEDIDA	CANTIDAD	PRECIO	IMPORTE POR DIA	IMPORTE MES	IMPORTE ANUAL
HARINA	LIBRAS	10	2,5	25	650	7800
AZÚCAR	LIBRAS	1	2,5	2,5	65	780
MANTECA	LIBRAS	2	5,5	11	286	3432
ACHIHUETE	LIBRAS	0,5	7	3,5	91	1092
TOTAL			17,5	42	1092	13104
TOTAL COSTOS				185,5	4823	57876

Tabla 10. 1 Sondeo de mercado de elemento principal

SONDEO DE MERCADO CARNE DE POLLO

NOMBRE	DIRECCIÓN	UNIDAD DE MEDIDA	COSTO
MERCADO RODRIGUEZ	SAN PEDRO	KILO	15 Bs
MERCADO LANZA	PÉREZ VELASCO	KILO	14 Bs

SONDEO DE MERCADO PAPA

NOMBRE	DIRECCIÓN	UNIDAD	COSTO
--------	-----------	--------	-------



		DE MEDIDA	
MERCADO RODRIGUEZ	SAN PEDRO	ARROBA	40 Bs
MERCADO LANZA	PÉREZ VELASCO	ARROBA	45Bs

SONDEO DE MERCADO CEBOLLA

NOMBRE	DIRECCIÓN	COSTO
MERCADO RODRIGUEZ	SAN PEDRO	22 Bs
MERCADO LANZA	PÉREZ VELASCO	24 Bs

SONDEO DE MERCADO SAL

NOMBRE	DIRECCIÓN	COSTO
MERCADO RODRIGUEZ	SAN PEDRO	1. Bs
MERCADO LANZA	PÉREZ VELASCO	1 Bs

SONDEO DE MERCADO ARVEJA

NOMBRE	DIRECCIÓN	COSTO
MERCADO RODRIGUEZ	SAN PEDRO	18 Bs
MERCADO LANZA	PÉREZ VELASCO	25 Bs

SONDEO DE MERCADO PIMIENTA

NOMBRE	DIRECCIÓN	COSTO
MERCADO RODRIGUEZ	SAN PEDRO	3 Bs
MERCADO LANZA	PÉREZ VELASCO	3.5 Bs

SONDEO DE MERCADO COMINO

NOMBRE	DIRECCIÓN	COSTO
MERCADO RODRIGUEZ	SAN PEDRO	3 Bs
MERCADO LANZA	PÉREZ VELASCO	3 Bs

SONDEO DE MERCADO ORÉGANO



NOMBRE	DIRECCIÓN	COSTO
MERCADO RODRIGUEZ	SAN PEDRO	3 Bs
MERCADO LANZA	PÉREZ VELASCO	3 Bs

SONDEO DE MERCADO PEREJIL

NOMBRE	DIRECCIÓN	COSTO
MERCADO RODRIGUEZ	SAN PEDRO	1.5 Bs
MERCADO LANZA	PÉREZ VELASCO	1.5 Bs

SONDEO DE MERCADO SAZONADOR

NOMBRE	DIRECCIÓN	COSTO
MERCADO RODRIGUEZ	SAN PEDRO	1.5 Bs
MERCADO LANZA	PÉREZ VELASCO	1.5 Bs

SONDEO DE MERCADO AJINO MOTO

NOMBRE	DIRECCIÓN	COSTO
MERCADO RODRIGUEZ	SAN PEDRO	1.5 Bs
MERCADO LANZA	PÉREZ VELASCO	1.5 Bs

SONDEO DE MERCADO COLORANTE

NOMBRE	DIRECCIÓN	COSTO
MERCADO RODRIGUEZ	SAN PEDRO	4.5 Bs
MERCADO LANZA	PÉREZ VELASCO	4.5 Bs

SONDEO DE MERCADO ACEITE

NOMBRE	DIRECCIÓN	COSTO
MERCADO RODRIGUEZ	SAN PEDRO	10 Bs



MERCADO LANZA	PÉREZ VELASCO	10 Bs
---------------	---------------	-------

SONDEO DE MERCADO HARINA

NOMBRE	DIRECCIÓN	COSTO
MERCADO RODRIGUEZ	SAN PEDRO	25 Bs
MERCADO LANZA	PÉREZ VELASCO	26 Bs

SONDEO DE MERCADO AZÚCAR

NOMBRE	DIRECCIÓN	COSTO
MERCADO RODRIGUEZ	SAN PEDRO	2.5 Bs
MERCADO LANZA	PÉREZ VELASCO	2.5 Bs

SONDEO DE MERCADO MANTECA

NOMBRE	DIRECCIÓN	COSTO
MERCADO RODRIGUEZ	SAN PEDRO	11 Bs
MERCADO LANZA	PÉREZ VELASCO	11 Bs

SONDEO DE MERCADO HUEVOS

NOMBRE	DIRECCIÓN	COSTO
MERCADO RODRIGUEZ	SAN PEDRO	0.70 Bs
MERCADO LANZA	PÉREZ VELASCO	0.70 Bs

Tabla 10.2 Sondeo de mercado de suministros secundarios

SONDEO DE MERCADO DE SERVILLETAS

NOMBRE	DIRECCIÓN	COSTO
MERCADO RODRIGUEZ	SAN PEDRO	2.5 Bs
MERCADO LANZA	PÉREZ VELASCO	3. Bs

SONDEO DE BOLSAS



NOMBRE	DIRECCIÓN	COSTO
MERCADO RODRIGUEZ	SAN PEDRO	5.5 Bs
MERCADO LANZA	PÉREZ VELASCO	6.Bs

SONDEO DE PAPEL SABANA

NOMBRE	DIRECCIÓN	COSTO
MERCADO RODRIGUEZ	SAN PEDRO	1.1 Bs
LIBRERÍA OLIMPIA	BALLIVIAN	1.25Bs

4. Tabla No 11 Cuadro de Otros suministros

-- Pág.

DETALLE	PROGRAMA DE ABASTECIMIENTO			OTROS INSUMOS		
	UNIDAD DE MEDIDA	CANTIDAD	PRECIO	IMPORT E POR DIA	IMPORT E MES	IMPORT E ANUAL
SERVILLETAS	PAQUETE	2	2,5	5	120	1440
GAS	GARRAFA	1	22,5	22,5	540	6480
LUZ	MHz		11,5	11,5	276	3312
BOLSAS	PAQUETE	1	5	5	120	1440
AGUA	m 3		10	10	240	2880
PAPEL SABANA	UNIDADE S	10	1,1	11	264	3168
TOTAL			52,6	65	1560	18720

CAPITULO CUARTO

ASPECTOS DE ORGANIZACIÓN

1. Procesos o campos en tiempo de ejecución



1.1. Tabla 12. Organigrama de tiempo de ejecución.



1.2. Funciones de personal de tiempo de ejecución

1. El administrador debe supervisar el negocio.
2. Debe negociar el contrato de alquiler o anticrético, además de buscar un lugar de muy buena ubicación para la venta de nuestro producto.
3. Debe realizar la compra de dos hornos industriales con capacidad de 6 latas, mesas sillas, un frigorífico, un mostrador, utensilios de cocina, cocina, un mesón, vajillas, manteles.
4. Debe poner los diferentes equipos y bienes en un lugar adecuado de manera que el ambiente sea cómodo.
5. Debe contratar personal capacitado para la elaboración de salteñas.
6. Debe comprar suministros de muy buena calidad.
7. Debe realizar todos los trámites en el menor tiempo posible para poder establecernos legalmente (FUNDEMPRESA, NIT, ETC.)
8. Debe realizar todos registros contables obligatorios establecidos por legislación boliviana.- Normas de contabilidad del Consejo Técnico Nacional de Auditoria.- Principios de Contabilidad Generalmente Aceptados (PCGA)..

1.3. Tabla 13. Costo laboral de tiempo de ejecución.

DETALLE	IMPORTE MENSUAL	TOTAL
ADMINISTRADOR	2700	2700



2. Procesos o campos en tiempo de operación,

2.1. Tabla 14. Organigrama de tiempo de operación.



2.2. Funciones de personal de tiempo de operación.

1. Debe administrar el negocio de la mejor manera posible supervisando la producción y la atención a nuestros clientes.
2. Debe hacer que nuestros suministros jamás falten y que además sean de buena calidad.
3. Debe realizar la producción de salteñas de una manera muy higiénica y que sea agradable al gusto del cliente.

Debe realizar la venta de la salteña, atender con gentileza buscar la manera de que el producto sea conocido y de esa manera obtener más clientes

2.3. Tabla 15. Costo laboral mensual de tiempo de operación.

DETALLE	SUELDO BÁSICO	APORTE CNS 10%	APORTE AFP 1,71%	APORTE SOLIDARIO 3%	PRO VIVIENDA SOCIAL 2%	TOTAL DESCUENTO	TOTAL
ADMINISTRADOR	2.700	270	42,75	75	50	417,75	2.918
MAESTRO SALETEÑERO	2.000	200	34,2	60	40	334,2	2.334
ENCARGADO DE	1.500	0	0	0	0		1.500



VENTAS							
AYUDANTE 1	1.200	0	0	0	0		1.200
TOTAL COSTO LABORAL	7.200	450	77	135	90	752	7.952

2.4.
Costo
anual de

DETALLE	IMPORTE MENSUAL	IMPORTE ANUAL
COSTO LABORAL	7.952	95.423
AGUINALDO		7.200
PREVISIÓN INDEMNIZACIÓN		7.200
VACACIONES		3.600
TOTAL COSTO LABORAL ANUAL		113.423

Tabla 16.
laboral
tiempo de
operación.

CAPITULO QUINTO



OBRAS CIVILES Y LOCALIZACIÓN

1.1 Tabla 17. Listado de Obras Civiles por Proceso

DETALLE	PLAZA MURILLO	PLAZA DEL ESTUDIANTE
IMPORTE MENSUAL	2000 Bs	2100 Bs

Según el requerimiento para la ejecución del proyecto estos son los lugares mas convenientes para la venta de las salteñas

1.2 Tabla 18. Método de puntaje en la micro localización

VARIABLE INDICADORES	PLAZA MURILLO	PLAZA DEL ESTUDIANTE
1 VALOR DEL ALQUILER		
IMPORTE	A Bs 23	40
IMPORTANCIA	0.40	0.40
NOTA	1	2
1.1 PUNTAJE	0.40	0.80
2 DISTANCIA		
CUADRAS	1	3
IMPORTANCIA	0.30	0.30
NOTAS	2	1
2.1 PUNTAJE	0.60	0.30
3 ESTÉTICA		
CALIDAD		
IMPORTANCIA	0.30	0.30
NOTA	2	1
3.1 PUNTAJE	0.60	0.30
TOTAL	1.60	1.40

Comentario sobre decisión de micro localización.



DESCRIPCIÓN	METROS CUADRADOS
La ubicación que tendrá nuestro negocio que se encuentra ubicada en PLAZA MURILLO, el cual contara con una tienda, depósito y una cocina.	120 mts ²

COMENTARIO

Se eligió este lugar porque es un lugar céntrico y donde transita una gran cantidad de personas ya que es próxima a la universidad, colegios, oficinas, parada de transporte y una plaza.



CAPÍTULO SEXTO

COSTOS

1. **Tabla 19 Costo variable – comentario**

DETALLE	REF.	IMPORTE
PROGRAMA DE ABASTECIMIENTO	1	57.876
OTROS SUMINISTROS	2	18.720
COSTO VARIABLE		76.596

COMENTARIO

Por la producción de 31.000 salteñas por un año el costo variable es de 70596, sin embargo este monto está supeditado a las variaciones del mercado.

2. **Tabla 20 Costo medio variable – comentario.**

DETALLE	REF.	IMPORTE
COSTO VARIABLE	1	76596
PRODUCCIÓN POR AÑO	2	57600
COSTO MEDIO VARIABLE		1.329791667

COMENTARIO

Cada salteña tendrá un costo variable de 1.33



3. **Tabla 21 de costo fijo – comentario.**

DETALLE	REF.	IMPORTE
COSTO LABORAL	1	113.423
DEPRECIACIÓN	2	1.439,50
AMORTIZACIÓN	3	1.105,00
PUBLICIDAD	4	1050,00
ALQUILERES	5	24000
TOTAL COSTO FIJO		141017.50

3.1. **Tabla 22. Activo diferido**

DETALLE	COSTO	AMORTIZACIÓN 25%
COSTOS DE ORGANIZACIÓN	1.720,50	430
COSTO DE LABOR DE EJECUCIÓN	2.700.00	675
TOTAL	4420.50	1105

DETALLE	COSTO
Obtención del NIT	1106.30 Bs
Inscripción FUNDEMPRESA	560,4
Inscripción CNS	24,1
Inscripción AFP	1,6
Obtención licencia de funcionamiento	1,5
Obtención licencia sanitaria	26,6
TOTAL GASTOS DE ORGANIZACIÓN	1.720,50

COMENTARIO

Los gastos de organización para constituir el negocio es un total de 1.720,50 Bs. Mas el costo laboral de ejecución de Bs. 2700 da como resultado 4420.50 de activo fijo el cual tiene una depreciación de 1105 cada año



3.1.1 Tabla 23. Equipos o máquinas

DETALLE	CANTIDAD	COSTO UNITARIO	TOTAL
EQUIPO			
HORNOS	1	2500	5.000
REFRIGERADOR	1	1800	1.800
COCINA	1	1200	1.200
TOTAL EQUIPO			8.000

Tabla 23.1 Sondeo de mercado de equipo o máquina No 1

NOMBRE	DIRECCIÓN	COSTO
PRODUCTOS PARA EL HOGAR	ELOY SALMON	2500 Bs
LÍNEA BLANCA “INOX”	BUENOS AIRES	2800 Bs

SONDEO DE REFRIGERADORES “LG”

NOMBRE	DIRECCIÓN	COSTO
PRODUCTOS PARA EL HOGAR	ELOY SALMON	1800 Bs
LÍNEA BLANCA “INOX”	ELOY SALMON	1850 Bs

SONDEO DE COCINA “DAKO”

NOMBRE	DIRECCIÓN	COSTO
PRODUCTOS PARA EL HOGAR	ELOY SALMON	1200 Bs
LÍNEA BLANCA “INOX”	BUENOS AIRES	1300 Bs



3.2. Tabla 24. Muebles

DETALLE	CANTIDAD	COSTO UNITARIO	TOTAL
MUEBLES Y ENSERES			
MESAS Y SILLAS	4 CONJUNTOS	300	1.200
MOSTRADOR	1	450	450
CONSERVADORA	2	1200	2.400
JUEGO DE OLLAS	1	80	80
USLERO	2	20	40
PLATILLOS	5 DOCENAS	30	150
CUCHARILLAS	5 DOCENAS	15	75
TOTAL MUEBLES Y ENSERES			4.395
TOTAL			12.395

Tabla 24.1 Sondeo de mercado de mueble No 1

SONDEO DE MESAS Y SILLAS (1 JUEGO 1 MESA Y 4 SILLAS)

NOMBRE	DIRECCIÓN	COSTO
FERIA 16 DE JULIO	16 DE JULIO	200 Bs
FERIA CEJA	CEJA	220 Bs

Tabla 24.1 Sondeo de mercado de mueble No 2

SONDEO DE MOSTRADORES

NOMBRE	DIRECCIÓN	COSTO
FERIA 16 DE JULIO	16 DE JULIO	450 Bs
ANITA	ELOY SALMON	500 Bs

Tabla 24.1 Sondeo de mercado de mueble No 3

SONDEO DE CONSERVADORA

NOMBRE	DIRECCIÓN	COSTO
FERIA 16 DE JULIO	16 DE JULIO	1200 Bs
L G	ELOY SALMON	1300 Bs



Tabla 24.1 Sondeo de mercado de mueble No 4

SONDEO DE JUEGO DE OLLAS

NOMBRE	DIRECCIÓN	COSTO
FERIA 16 DE JULIO	16 DE JULIO	180 Bs
	HUYUSTUS	185 Bs

Tabla 24.1 Sondeo de mercado de mueble No 5

SONDEO DE USLERO

NOMBRE	DIRECCIÓN	COSTO
FERIA 16 DE JULIO	16 DE JULIO	20 Bs
	TABLADA	22 Bs

Tabla 24.1 Sondeo de mercado de mueble No 6

SONDEO DE PLATILLOS

NOMBRE	DIRECCIÓN	COSTO
FERIA 16 DE JULIO	TABLADA	30 Bs
FERIA CEJA	HUYUSTUS	30 Bs

Tabla 24.1 Sondeo de mercado de mueble No 7

SONDEO DE CUCHARILLAS

NOMBRE	DIRECCIÓN	COSTO
FERIA 16 DE JULIO	16 DE JULIO	15 Bs
FERIA CEJA	TABLADA	15 Bs

3.3. Tabla 25. Depreciación de activo fijo

TABLA DE DEPRECIACIÓN

DETALLE	IMPORTE	TASA	DEPRECIACIÓN
EQUIPO	8.000	12,5 %	1000
MUEBLES Y ENSERES	4395	10 %	439,50
TOTAL			1439,50



Tabla 26. Costo Medio fijo.

DETALLE	ANUAL	MENSUAL
COSTO FIJO	141.017,50	11751,45833
PRODUCCION	57.600	4800
TOTAL	2.448220486	2.448220485

4. Tabla 27. Costo Total.

DETALLE	MENSUAL	ANUAL
PRODUCCION	4.800,00	57.600,00
Costo Variable	6.383,00	76.596,00
Costo Fijo	11.751,46	141.017,50
Costo Total	18.134,46	217.613,50

4. Tabla 28. Costo Unitario

DETALLE	MES	ANUAL
COSTO TOTAL	18.134,46	217.613,50
PRODUCCION	4.800,00	57.600,00
COSTO UNITARIO	3,78	3,78



6. Punto de equilibrio – Umbral de rentabilidad

6.1. Determinación funcional.

$$X = \frac{\text{COSTO FIJO}}{\text{PRECIO} - \text{COSTO MEDIO VARIABLE}}$$

$$X = \frac{141.017,5}{6 - 1.33}$$

$$X = 30.196,46681$$

Para lograr el umbral de rentabilidad se tendría que elaborarse 30197 salteñas.

6.2 Determinación Tabular – Tabla No 29

TIEMPO	MES PRODUCCIÓN	COSTO FIJO	COSTO VARIABLE	COSTO TOTAL	INGRESO	MARGEN
ENERO	4800	11751	6.383	18.134	28800	10.666
JULIO	30.196,47	11751	40.155	51.906	181178,801	129.273
DICIEMBRE	57600	11751	76.596	88.347	345600	257.253



6.3 Determinación Gráfica

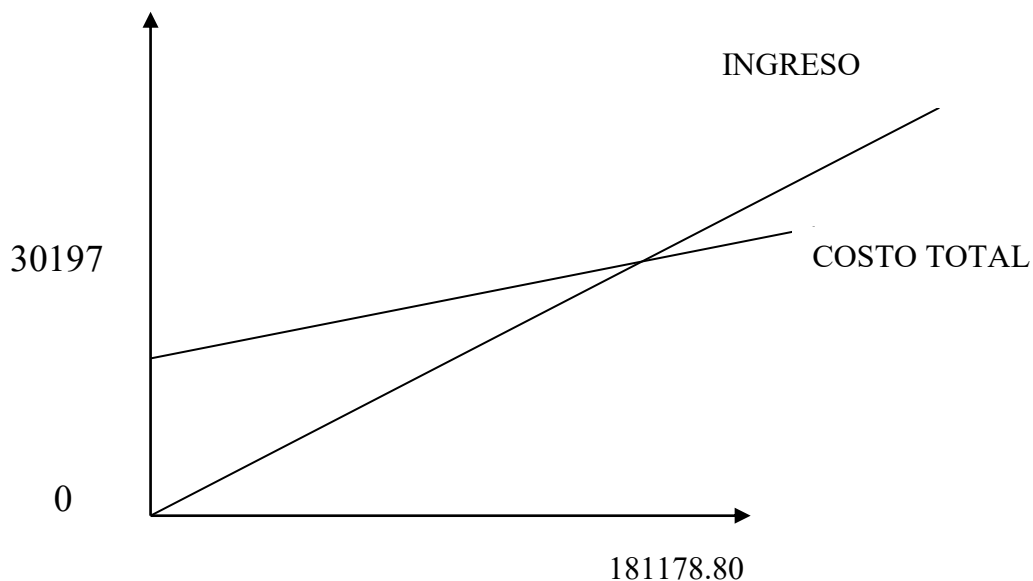

Comentario – Umbral de rentabilidad porcentaje de capacidad de producción.

$$\% \text{ CAP. PROD.} = \frac{\text{UMBRAL RENTABILIDAD}}{\text{PRODUCCION ANUAL}} \times 100$$

$$\% \text{ CAP. PROD.} = \frac{30196.46681}{57600} \times 100$$

$$\% \text{ CAP. PROD.} = 52.42\%$$

Para la producción de 30197 unidades se da el umbral de rentabilidad, que corresponde a un 52,42% de la capacidad de producción normal, o se logra con la venta de la producción de alrededor del séptimo mes aproximadamente.



CAPITULO SEPTIMO

INVERSIÓN

1. Tabla No 30 - Presupuesto de Inversión.

DETALLE		IMPORTE
INVERSIÓN FIJA		12395
• EQUIPOS	8000	
• MUEBLES	4395	
INVERSIÓN DIFERIDA		4420.50
• GASTOS DE ORGANIZACIÓN	1.720,5	
• COSTO LABORAL DE EJECUCIÓN	2700	
CAPITAL DE EXPLOTACIÓN		20985
• FONDO INVENTARIO SUMINISTROS	6383	
• FONDO ALQUILERES	5600	
• FONDO LANZAMIENTO PRODUCTO	1050	
• CAJA DE CONTINGENCIA	7952	
TOTAL INVERSIÓN		37800

2. Notas al Cuadro.

Esta tabla fue realizada tomando en cuenta el capital de explotación por un mes para la producción del primer mes, la inversión diferida y la inversión fija, los datos fueron tomados de las tablas antes realizadas.



3. Balance de Apertura de Evaluación Económica.

BALANCE DE APERTURA			
		VERSION ECONOMICA	
ACTIVO		PATRIMONIO	
ACTIVO CORRIENTE		CAPITAL	
	20.985		37.800
CAJA	7952		
BANCOS	13033		
ACTIVO NO CORRIENTE			
	16.815		
MAQUINARIA Y EQUIPO	8000		
MUEBLES Y ENSERES	4395		
ACTIVO DIFERIDO	4420		
TOTAL ACTIVO	37.800	TOTAL PATRIMONIO	37.800

BALANCE DE APERTURA			
		VERSION FINANCIERA	
ACTIVO		PASIVO	
ACTIVO CORRIENTE		PASIVO CORRIENTE	
	20.985	OBLIGACIONES CON EL BANCO	12.395
CAJA	7952		
BANCOS	13033		
	3		
ACTIVO NO CORRIENTE		PATRIMONIO	
	16.815	CAPITAL	25.405
MAQUINARIA Y EQUIPO	8000		
MUEBLES Y ENSERES	4395		
ACTIVO DIFERIDO	4420		
TOTAL ACTIVO	37.800	TOTAL PASIVO Y PATRIMONIO	37.800



CAPITULO OCTAVO

ESTUDIO DE EVALUACIÓN ECONÓMICA.

1. Proyección de Estados Financieros en UFV. Tipo de cambio 2.07

BALANCE DE APERTURA

EXPRESADO EN UFV'S

ACTIVO	PATRIMONIO		
ACTIVO CORRIENTE	10.137,68	CAPITAL	18.260,87
CAJA	3.841,55		-
BANCOS	6.296,14		
ACTIVO NO CORRIENTE			
MAQUINARIA Y EQUIPO	3.864,73	8.123,19	
MUEBLES Y ENSERES	2.123,19		
ACTIVO DIFERIDO	2.135,27		
TOTAL ACTIVO	18.260,87	TOTAL PATRIMONIO	18.260,87
	18.260,87		18.260,87

Para fines de entendimiento de los montos de las siguientes operaciones realizaremos la conversión a UFV's del balance de apertura y las tablas necesarias para la realización del ejercicio.



CONVERSION:

CUENTA	BS.	UFV S
CAJA	7.952	3.842
BANCOS	13.033	6.296
MAQUINARIA Y EQUIPO	8.000	3.865
MUEBLES Y ENSERES	4.395	2.123
ACTIVO DIFERIDO	4.420	2.135
CAPITAL	37.800	18.261
TOTAL	75.600	36.522

DETALLE	IMPORTE	UFV S
INVENTARIO INICIAL DE SUMINISTROS	6.383	3.084
ALQUILERES ANTICIPADOS	4.000	1.932
FONDO DE LANZAMIENTO DE PRODUCTO	1.050	507
TOTAL	11.433	5.523

DETALLE	IMPORTE	U F V
COSTO LABORAL	106.223	51.315
DEPRECIACIÓN	1.440	695
AMORTIZACIÓN	1.105	534
PUBLICIDAD	1.050	507
ALQUILERES	24.000	11.594
PREVISION	7.200	3.478
TOTAL COSTO FIJO	141.018	68.124



PROGRAMA DE ABASTECIMIENTO PARA EL JIGOTE						
DETALLE	UNIDAD DE MEDIDA	CANTIDAD	PRECIO	IMPORTE POR DIA	IMPORTE MES	IMPORTE ANUAL
CARNE DE POLLO	KILOS	2,5	14	35	910	10920
PAPA BLANCA	ARROBAS	0,5	40	20	520	6240
CEBOLLA	CABEZAS	25	1	25	650	7800
SAL	CUCHARADAS	5	0,05	0,25	6,5	78
ARVEJA	LIBRAS	2	7	14	364	4368
AZUCAR	LIBRAS	1,5	3,5	5,25	136,5	1638
PIMIENTA	CUCHARADAS	3	1,5	4,5	117	1404
COMINO	CUCHARADAS	3	2,5	7,5	195	2340
ORÉGANO	CUCHARADAS	5	2	10	260	3120
PEREJIL	CUCHARADAS	30	0,15	4,5	117	1404
SAZONADOR	SOBRES	3	0,5	1,5	39	468
AJINO MOTO	SOBRES	3	0,5	1,5	39	468
COLORANTE	CUCHARADAS	9	0,5	4,5	117	1404
ACEITE	LITROS	1	10	10	260	3120
TOTAL			83,2	143,5	3731	44772
PROGRAMA DE ABASTECIMIENTO PARA LA MASA						
DETALLE	UNIDAD DE MEDIDA	CANTIDAD	PRECIO	IMPORTE POR DIA	IMPORTE MES	IMPORTE ANUAL
HARINA	LIBRAS	10	2,5	25	650	7800
AZÚCAR	LIBRAS	1	2,5	2,5	65	780
MANTECA	LIBRAS	2	5,5	11	286	3432
ACHIHUETE	LIBRAS	0,5	7	3,5	91	1092
TOTAL			17,5	42	1092	13104
TOTAL COSTOS				185,5	4823	57876
PROGRAMA DE ABASTECIMIENTO OTROS INSUMOS						
DETALLE	UNIDAD DE MEDIDA	CANTIDAD	PRECIO	IMPORTE POR DIA	IMPORTE MES	IMPORTE ANUAL
SERVILLETAS	PAQUETE	2	2,5	5	120	1440
GAS	GARRAFA	1	22,5	22,5	540	6480
LUZ	MHz		11,5	11,5	276	3312
BOLSAS	PAQUETE	1	5	5	120	1440
AGUA	m ³		10	10	240	2880
PAPEL SABANA	UNIDADES	10	1,1	11	264	3168
TOTAL			52,6	65	1560	18720

1.1. Ejercicio 1



LIBRO ANUAL en UFV. Numero 1

. N° 1

FECHA	DETALLE	DEBE	HABER
01/01/2001	CAJA	3841,55	
	BANCO	6296,14	
	ACTIVO DIFERIDO	2.135,27	
	MAQUINARIA Y EQUIPO	3.864,73	
	MUEBLES Y ENSERES	2123,19	
	CAPITAL		18260,87
	Por el inicio de actividad	18260,87	18260,87

N°2

FECHA	DETALLE	DEBE	HABER
31/01/2001	INVENTARIO INICIAL SUMINISTROS	3083,57	
	a BANCO		3083,57
	Por la compra de suministros		

DETALLE	REF.:	IMPORTE
PROGRAMA DE ABASTECIMIENTO		57876
CUADRO DE OTROS SUMINISTROS VARIABLES		18720
TOTAL INVENTARIO DE SUMINISTROS ANUAL		76596
TOTAL INVENTARIO DE SUMINISTROS MENSUAL		6383
EN UFV'S		3083,57

N°3

FECHA	DETALLE	DEBE	HABER
31/01/2001	ALQUILERES ANTICIPADOS	1.932	
	a BANCO		1.932
	Por el anticipo de alquileres de 2 meses C/U a 2000 Bs.		



Nº4

FECHA	DETALLE	DEBE	HABER
31/01/2001	PUBLICIDAD Y PROPAGANDA	507,25	
	a BANCO		507,25
	Por la compra de afiches y volantes publicitarios publicitarios		

DETALLE	COSTO
3000 VOLANTES	1000 Bs
REPARTO DE VOLANTES	50 Bs
TOTAL	1050 Bs
TOTAL EN UFV'S	507.25

Nº5

FECHA	DETALLE	DEBE	HABER
31/01/2001	CAJA	166956,52	
	VENTAS		166956,52

REF: TABLA DE CAPACIDAD DE PRODUCCION

PRODUCTO	DÍA	MES	AÑO
SALTEÑAS	200	4800	57600
PRECIO DE VENTA	6	6	6
TOTAL	1200	28800	345600
TOTAL EN UFV'S	579.71	13913.04	166956.52

Nº6

FECHA	DETALLE	DEBE	HABER
31/01/2001	COSTO FIJO	12.101,45	
	CAJA		12.101,45



DETALLE	IMPORTE	U F V
PUBLICIDAD	1.050,00	507,25
ALQUILERES	24.000,00	11.594,20
TOTAL	25050,00	12.101,45

Nº7

FECHA	DETALLE	DEBE	HABER
31/01/2001	COSTO FIJO	51315,45894	
	CAJA		46607,97101
	DEPRECIACION ACUMULADA		695,410628
	AMORTIZACION ACUMULADA		533,8164251
	PREVISION PARA INDEMINIZACION		3478,26087

51315,45894 51315,45894

COSTO FIJO = El costo laboral – previsión

DETALLE	IMPORTE	U F V
COSTO LABORAL	106.223	51.315
DEPRECIACIÓN	1.440	695
AMORTIZACIÓN	1.105	534
PUBLICIDAD	1.050	507
ALQUILERES	24.000	11.594
PREVISION	7.200	3.478
TOTAL COSTO FIJO	141.018	68.124

Nº8

FECHA	DETALLE	DEBE	HABER
31/01/2001	COSTO VARIABLE	33919,32367	
	CAJA		33919,324



DETALLE	REF.	IMPORTE
PROGRAMA DE ABASTECIMIENTO	1	57.876
OTROS SUMINISTROS	2	18.720
COSTO VARIABLE		76.596
INVENTARIO DE SUMISTROS DEL PRIMER MES		(6383)
TOTAL		70213
EN UFV'S		33919.324

Nº9

FECHA	DETALLE	DEBE	HABER
31/01/2001	COSTO VARIABLE	3083,574879	
	INVENTARIO DE SUMISTROS		3083,575

DETALLE	REF.:	IMPORTE
PROGRAMA DE ABASTECIMIENTO	27	57876
CUADRO DE OTROS SUMINISTROS VARIABLES	28	18720
TOTAL INVENTARIO DE SUMINISTROS ANUAL		76596
TOTAL INVENTARIO DE SUMINISTROS MENSUAL		6383
EN UFV'S		3083,57

Nº10

FECHA	DETALLE	DEBE	HABER
31/01/2001	INVENTARIO DE SUNISTROS	3083,574879	
	COSTO VARIABLE		3083,575



MAYOR DE CAJA:

CAJA	
3.841,55	12.101,45
	46.607,97
166.956,52	33.919,32
170.798,07	92.628,74
78.169,32	

HOJA DE COMPROBACION DE SUMAS Y SALDOS EXPRESADO EN UFV's

CUENTAS	SALDO DEBE	SALDO HABER
CAJA	78.169,32	
INVENTARIO DE SUMINISTROS	3.083,57	
ACTIVO DIFERIDO	2.135,27	
MAQUINARIA Y EQUIPO	3.864,73	
MUEBLES Y ENSERES	2.123,19	
CAPITAL		18.260,87
ALQUILERES PAGADOS	2.705,31	
PUBLICIDAD Y PROPAGANDA	507,25	
VENTAS		166.956,52
DEPRECIACION ACUMULADA		695,41
AMORTIZACION ACUMULADA		533,82
PREVISION PARA INDEMINIZACION		3.478,26
COSTO FIJO	63.416,91	
COSTO VARIABLE	33.919,32	
TOTALES	189.924,88	189.924,88



ESTADO DE RESULTADOS
EXPRESADO EN UFV's

Ingresos		166.956,52
Ventas	166.956,52	
menos:		
Egresos		97.843,48
Costo fijo	63.416,91	
Costo Variable	33.919,32	
Publicidad y propaganda	507,25	

Utilidad del Ejercicio

69.113,04

FECHA	DETALLE	DEBE	HABER
31/01/2001	PERDIDA Y GANANCIA	166.956,52	
	COSTO FIJO		63.416,91
	COSTO VARIABLE		33.919,32
	PUBLICIDAD		507,25
	RESULTADOS ACUMULADOS		69.113,04
		166.956,52	166.956,52

Nº12

FECHA	DETALLE	DEBE	HABER
31/01/2001	VENTAS	166.956,52	
	PERDIDA Y GANANCIA		166.956,52
		166.956,52	166.956,52



BALANCE GENERAL
AL 31 DE DICIEMBRE DEL 2001
(EXPRESADO EN UFV"s)

ACTIVO

ACTIVO CORRIENTE

CAJA	78.169,32
ALQUILERES ANTICIPADOS	2.705,31
INVENTARIO	3.083,57

ACTIVO NO CORRIENTE

MAQUINARIA Y EQUIPO	3.864,73
MUEBLES Y ENSERES	2.123,19
DEPRECIACION ACUMULADA	(695,41)
ACTIVO DIFERIDO	2.135,27
AMORTIZACION ACUMULADA	(533,82)

TOTAL ACTIVO

90.852,17

PASIVO

PREVISION PARA INDEMINIZACION

3.478,26

PATRIMONIO

CAPITAL	18.260,87
RESULTADOS DEL EJERCICIO	69.113,04

TOTAL PATRIMONIO

90.852,17



1.2. Ejercicio 2

LIBRO DEL AÑO DOS EN UFV's

FECHA	DETALLE	DEBE	HABER
01/01/2003	CAJA	78.169,32	
	ALQUILERES ANTICIPADOS	2.705,31	
	INVENTARIO	3.083,57	
	MAQUINARIA Y EQUIPO	3.864,73	
	MUEBLES Y ENSERES	2.123,19	
	ACTIVO DIFERIDO	2.135,27	
	DEPRECIACION ACUMULADA		695,41
	AMORTIZACION ACUMULADA		533,82
	PREVISION PARA INDEMINIZACION		3.478,26
	CAPITAL		18.260,87
	RESULTADOS ACUMULADOS		69.113,04
		92.081,40	92.081,40

FECHA	DETALLE	DEBE	HABER
31/01/2001	CAJA	166956,52	
	VENTAS		166956,52

REF: TABLA DE CAPACIDAD DE PRODUCCION

PRODUCTO	DÍA	MES	AÑO
SALTEÑAS	200	4800	57600
PRECIO DE VENTA	6	6	6
TOTAL	1200	28800	345600
TOTAL EN UFV'S	579.71	13913.04	166956.52



Nº6

FECHA	DETALLE	DEBE	HABER
31/01/2001	COSTO FIJO	12.101,45	
	CAJA		12.101,45

DETALLE	IMPORTE	U F V
PUBLICIDAD	1.050,00	507,25
ALQUILERES	24.000,00	11.594,20
TOTAL	25050,00	12.101,45

Nº7

FECHA	DETALLE	DEBE	HABER
31/01/2001	COSTO FIJO	51315,45894	
	CAJA		46607,97101
	DEPRECIACION ACUMULADA		695,410628
	AMORTIZACION ACUMULADA		533,8164251
	PREVISION PARA INDEMINIZACION		3478,26087

COSTO FIJO = El costo laboral – previsión

DETALLE	IMPORTE	U F V
COSTO LABORAL	106.223	51.315
DEPRECIACIÓN	1.440	695
AMORTIZACIÓN	1.105	534
PUBLICIDAD	1.050	507
ALQUILERES	24.000	11.594
PREVISION	7.200	3.478
TOTAL COSTO FIJO	141.018	68.124



Nº8

FECHA	DETALLE	DEBE	HABER
31/01/2001	COSTO VARIABLE	37002,89	
	CAJA		37002,89

DETALLE	REF.	IMPORTE
PROGRAMA DE ABASTECIMIENTO		57.876
OTROS SUMINISTROS		18.720
COSTO VARIABLE		76.596
EN UFV'S		37002,89

Nº9

FECHA	DETALLE	DEBE	HABER
31/01/2001	COSTO VARIABLE	3083,575	
	INVENTARIO DE SUMISTROS		3083,575

DETALLE	REF.:	IMPORTE
PROGRAMA DE ABASTECIMIENTO		57876
CUADRO DE OTROS SUMINISTROS VARIABLES		18720
TOTAL INVENTARIO DE SUMINISTROS ANUAL		76596
TOTAL INVENTARIO DE SUMINISTROS MENSUAL		6383
EN UFV'S		3083,57

Nº10

FECHA	DETALLE	DEBE	HABER
31/01/2001	INVENTARIO DE SUNISTROS	3083,574879	
	COSTO VARIABLE		3083,575



CAJA	
78.169,32	12.101,45
	46.607,97
166.956,52	37.002,90
245.125,84	95.712,32
149.413,52	

BALANCE DE SUMAS Y SALDOS EXPRESADO EN UFV'S		
CUENTAS	SALDO DEBE	SALDO HABER
CAJA	149.413,52	
INVENTARIO DE SUMINISTROS	3.083,57	
ACTIVO DIFERIDO	2.135,27	
MAQUINARIA Y EQUIPO	3.864,73	
MUEBLES Y ENSERES	2.123,19	
CAPITAL		18.260,87
ALQUILERES PAGADOS	2.705,31	
VENTAS		166.956,52
DEPRECIACION ACUMULADA		1.390,82
AMORTIZACION ACUMULADA		1.067,63
PREVISION PARA INDEMINIZACION		6.956,52
COSTO FIJO	63.416,91	
COSTO VARIABLE	37.002,90	
RESULTADOS ACUMULADOS		69.113,04
TOTALES	263.745,41	263.745,41



**ESTADO DE RESULTADOS
EXPRESADO EN UFV"s**

Ingresos		166.956,52
Ventas	166.956,52	
menos:		
Egresos		100.419,81
Costo fijo	63.416,91	
Costo Variable	37.002,90	

Utilidad del Ejercicio

66.536,71

FECHA	DETALLE	DEBE	HABER
31/01/2001	PERDIDA Y GANANCIA	166.956,52	
	COSTO FIJO		63.416,91
	COSTO VARIABLE		37.002,90
	RESULTADOS ACUMULADOS		66.536,71
		166.956,52	166.956,52

Nº12

FECHA	DETALLE	DEBE	HABER
31/01/2001	VENTAS	166.956,52	
	PERDIDA Y GANANCIA		166.956,52
		166.956,52	166.956,52



**BALANCE GENERAL
AL 31 DE DICIEMBRE DEL 2002
(EXPRESADO EN UFV"s)**

ACTIVO		PASIVO	
ACTIVO CORRIENTE	155.202,41	PREVISION PARA INDEMINIZACION	6.956,52
CAJA	149.413,52		
ALQUILERES ANTICIPADOS	2.705,31		
INVENTARIO	3.083,57		
ACTIVO NO CORRIENTE	5.664,73	PATRIMONIO	
MAQUINARIA Y EQUIPO	3.864,73	CAPITAL	18.260,87
MUEBLES Y ENSERES	2.123,19	RESULTADOS DEL EJERCICIO	66.536,71
DEPRECIACION ACUMULADA	(1.390,82)	RESULTADOS ACUMULADOS	69.113,04
ACTIVO DIFERIDO	2.135,27		
AMORTIZACION ACUMULADA	(1.067,63)		
TOTAL ACTIVO	160.867,15	TOTAL PATRIMONIO	160.867,15



1.3. Ejercicio 3

LIBRO ANUAL EN UFV'S AÑO 3

FECHA	DETALLE	DEBE	HABER
01/01/2003	CAJA	149.413,52	
	ALQUILERES ANTICIPADOS	2.705,31	
	INVENTARIO	3.083,57	
	MAQUINARIA Y EQUIPO	3.864,73	
	MUEBLES Y ENSERES	2.123,19	
	ACTIVO DIFERIDO	2.135,27	
	DEPRECIACION ACUMULADA		1.390,82
	AMORTIZACION ACUMULADA		1.067,63
	PREVISION PARA INDEMINIZACION		6.956,52
	CAPITAL		18.260,87
	RESULTADOS ACUMULADOS		135.649,75
		163.325,60	163.325,60

Nº2

FECHA	DETALLE	DEBE	HABER
31/01/2001	CAJA	166956,52	
	VENTAS		166956,52

REF: TABLA DE CAPACIDAD DE PRODUCCION



PRODUCTO	DÍA	MES	AÑO
SALTEÑAS	200	4800	57600
PRECIO DE VENTA	6	6	6
TOTAL	1200	28800	345600
TOTAL EN UFV'S	579.71	13913.04	166956.52

Nº3

FECHA	DETALLE	DEBE	HABER
31/01/2001	COSTO FIJO	12.101,45	
	CAJA		12.101,45

DETALLE	IMPORTE	U F V
PUBLICIDAD	1.050,00	507,25
ALQUILERES	24.000,00	11.594,20
TOTAL	25050,00	12.101,45

Nº4

FECHA	DETALLE	DEBE	HABER
31/01/2001	COSTO FIJO	51315,45894	
	CAJA		46607,97101
	DEPRECIACION ACUMULADA		695,410628
	AMORTIZACION ACUMULADA		533,8164251
	PREVISION PARA INDEMINIZACION		3478,26087
		51315,45894	51315,45894

COSTO FIJO = El costo laboral – previsión



DETALLE	IMPORTE	U F V
COSTO LABORAL	106.223	51.315
DEPRECIACIÓN	1.440	695
AMORTIZACIÓN	1.105	534
PUBLICIDAD	1.050	507
ALQUILERES	24.000	11.594
PREVISION	7.200	3.478
TOTAL COSTO FIJO	141.018	68.124

Nº5

FECHA	DETALLE	DEBE	HABER
31/01/2001	COSTO VARIABLE	37002,89	
	CAJA		37002,89

DETALLE	REF.	IMPORTE
PROGRAMA DE ABASTECIMIENTO	1	57.876
OTROS SUMINISTROS	2	18.720
COSTO VARIABLE		76.596
EN UFV'S		37002,89

Nº6

FECHA	DETALLE	DEBE	HABER
31/01/2001	COSTO VARIABLE	3083,575	
	INVENTARIO DE SUMISTROS		3083,575

DETALLE	REF.:	IMPORTE
---------	-------	---------



PROGRAMA DE ABASTECIMIENTO	27	57876
CUADRO DE OTROS SUMINISTROS VARIABLES	28	18720
TOTAL INVENTARIO DE SUMINISTROS ANUAL		76596
TOTAL INVENTARIO DE SUMINISTROS MENSUAL		6383
EN UFV'S		3083,57

Nº7

FECHA	DETALLE	DEBE	HABER
31/01/2001	INVENTARIO DE SUNISTROS	3083,574879	
	COSTO VARIABLE		3083,575

CAJA

149.412,52	12.101,45
	46.607,97
166.956,52	37.002,90
316.369,04	95.712,32
220.656,72	

**BALANCE DE SUMAS Y SALDOS
EXPRESADO EN UFV*s**

CUENTAS	SALDO DEBE	SALDO HABER
CAJA	220.657,72	
INVENTARIO DE SUMINISTROS	3.083,57	
ACTIVO DIFERIDO	2.135,27	
MAQUINARIA Y EQUIPO	3.864,73	
MUEBLES Y ENSERES	2.123,19	
CAPITAL		18.260,87
ALQUILERES PAGADOS	2.705,31	
VENTAS		166.956,52
DEPRECIACION ACUMULADA		2.086,23
AMORTIZACION ACUMULADA		1.601,45
PREVISION PARA INDEMINIZACION		10.434,78
COSTO FIJO	63.416,91	
COSTO VARIABLE	37.002,90	
RESULTADOS ACUMULADOS		135.649,75
TOTALES	334.989,61	334.989,61



ESTADO DE RESULTADOS
EXPRESADO EN UFV"s

Ingresos		166.956,52
Ventas	166.956,52	
Egresos		100.419,81
Costo fijo	63.416,91	
Costo Variable	37.002,90	
Utilidad del Ejercicio		<u>66.536,71</u>

FECHA	DETALLE	DEBE	HABER
31/01/2001	PERDIDA Y GANANCIA	166.956,52	
	COSTO FIJO		61.416,91
	COSTO VARIABLE		37.002,71
	RESULTADOS ACUMULADOS		66.956,52
		166.956,52	166.956,52

Nº12

FECHA	DETALLE	DEBE	HABER
31/01/2001	VENTAS	166.956,52	
	PERDIDA Y GANANCIA		166.956,52
		166.956,52	166.956,52



**BALANCE GENERAL
AL 31 DE DICIEMBRE DEL 2003
(EXPRESADO EN BOLIVIANOS)**

ACTIVO		PASIVO	
ACTIVO CORRIENTE	226.446,61	PREVISION PARA INDEMINIZACION	10.434,78
CAJA	220.657,72		
ALQUILERES ANTICIPADOS	2.705,31		
INVENTARIO	3.083,57		
ACTIVO NO CORRIENTE	4.435,51	PATRIMONIO	
MAQUINARIA Y EQUIPO	3.864,73	CAPITAL	18.260,87
MUEBLES Y ENSERES	2.123,19	RESULTADOS DEL EJERCICIO	66.536,71
DEPRECIACION ACUMULADA	(2.086,23)	RESULTADOS ACUMULADOS	135.649,75
ACTIVO DIFERIDO	2.135,27		
AMORTIZACION ACUMULADA	(1.601,45)		
TOTAL ACTIVO	<u>230.882,12</u>	TOTAL PATRIMONIO	<u>230.882,12</u>



1.4. Tabla No 32 Cuadro de Origen y Uso de Fondos

EJERCICIO/DETALLE	UNO	DOS	TRES
1.- Origen	78.196,32	149.413,52	220.657,72
Depreciación acumulada	695,41	1.390,82	2.086,23
Amortización acumulada	533,82	1.067,63	1.601,45
Previsión Indemnización	3.478,26	6.956,52	10.434,78
Resultados acumulados	71.045,41	142.598,07	214.150,73
Saldo de caja ejercicio Anterior	78.196,32	149.413,52	220.657,72
2.- Uso			
3.- Saldo de caja	78.196,32	149.413,52	220.657,72

1.5. Valor actual neto,

497,000%	62,05
498,000%	20,95
498,500%	0,47
498,600%	-3,62
498,700%	-7,71
498,900%	-15,88

El valor actual neto próximo a cero es 498.500% el cual se aproxima a 0.47



Gráfico del VAN.

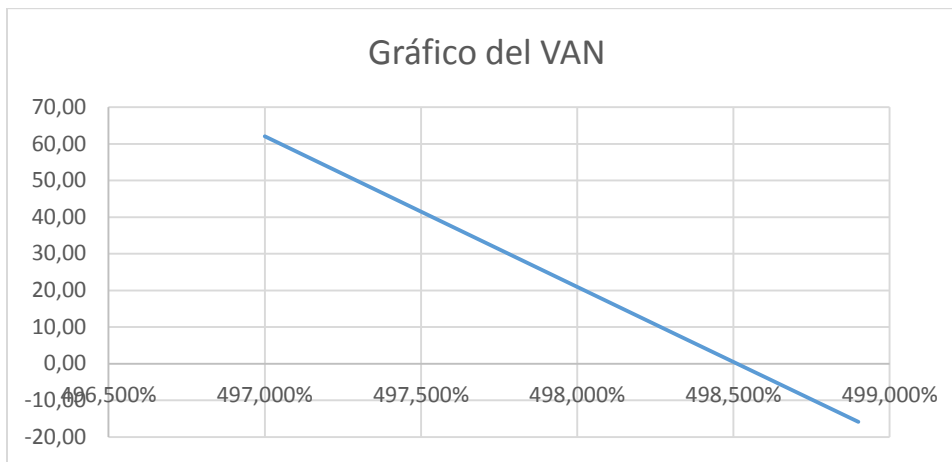

Comentario. - la tasa que da un valor que tiende a cero se encuentra entre 498.500%

1.6. Tasa interna de retorno en UFV

Deducción.

TIR= 498.51152%

$$VAN_{F\ 498.500\%} = \frac{78.196,32}{(1 + 5,3261)^1} + \frac{149.413,52}{(1 + 5,32361)^2} + \frac{220.657,72}{(1 + 5,3261)^3} - 17.487,92 = 0,16$$

Comentario - Criterio técnico de TIR.

Apalancamiento TIRF- TIR =498.500% -498.51152% = 0.01152%

COMENTARIO: el resultado obtenido es de 0.01152%, esto nos indica que es viable el proyecto ya q se llegaría a cubrir el capital de inversión en los primeros años.



CAPITULO NOVENO

ESTUDIO DE EVALUACIÓN FINANCIERA EN UFV

1. Tabla No.33 Balance de apertura de evaluación financiera – comentario

BALANCE DE APERTURA EXPRESADO EN BOLIVIANOS			
ACTIVO		PASIVO	
ACTIVO CORRIENTE		20.985	
CAJA	7952	PASIVO CORRIENTE	12.395,00
BANCOS	13033	OBLIGACIONES FINANCIERAS	12.395,00
ACTIVO NO CORRIENTE			
MAQUINARIA Y EQUIPO	8000	16815	PATRIMONIO
MUEBLES Y ENSERES	4395		CAPITAL
ACTIVO DIFERIDO	4420		25.405,00
TOTAL ACTIVO	37.800	TOTAL PATRIMONIO	37.800,00

BALANCE DE APERTURA EXPRESADO EN UFV's			
ACTIVO		PASIVO	
ACTIVO CORRIENTE		9.364,73	
CAJA	3.841,55	PASIVO CORRIENTE	5.987,92
BANCOS	6.296,14	OBLIGACIONES FINANCIERAS	5.987,92
ACTIVO NO CORRIENTE			
MAQUINARIA Y EQUIPO	3.864,73	8.123,19	PATRIMONIO
MUEBLES Y ENSERES	2.123,19		CAPITAL
ACTIVO DIFERIDO	2.135,27		12.272,95
TOTAL ACTIVO	18.260,87	TOTAL PASIVO Y PATRIMONIO	18.260,87



2. **Tabla No 34 Método de Servicio de deuda constante.**
 Condiciones Obligación igual a activo fijo
 Plazo 3 años
 Tasa de Interés 10%

Método de servicio constante, en el caso de la producción de salteñas en UFV's

	Nº DE AMORT.	SALDO	INTERES	AMORT.	SERVICIO
Total Intereses =1.237.57	UNO	5987,92	598,792	1809,038	2407,83
	DOS	4178,882	417,8882	1989,942	2407,83
	TRES	2188,9402	218,894	2188,936	2407,83

3. **Tabla No.35 Efecto de intereses sobre estado de resultados**

DETALLE	UNO	DOS	TRES
UTILIDADES DE EVALUACIÓN ECONÓMICA	69.113,04	66.536,71	66.536,71
Menos: GASTOS FINANCIEROS	598,79	417,89	218,89
UTILIDADES SENSIBILIZADAS	68.514,25	66.118,82	66.317,82



COMENTARIO.- Los gastos financieros han afectado a las utilidades mínimamente debido a que el préstamo realizado era poco.

4. Tabla No.34 Efecto de servicio de deuda sobre saldos de caja.

DETALLE	UNO	DOS	TRES
SALDO DE CAJA DE EVALUACIÓN ECONÓMICA	78.196,32	149.413,52	220.657,72
Menos: SERVICIO DE LA DEUDA	2.407,83	2.407,83	2.407,83
SALDO DE CAJA SENSIBILIZADO	75.788,49	147.005,69	218.249,89

COMENTARIO: El servicio de la deuda disminuye los saldos de caja ejercicio proyectado.

5. Valor Actual neto financiero,- Gráfico del VANF

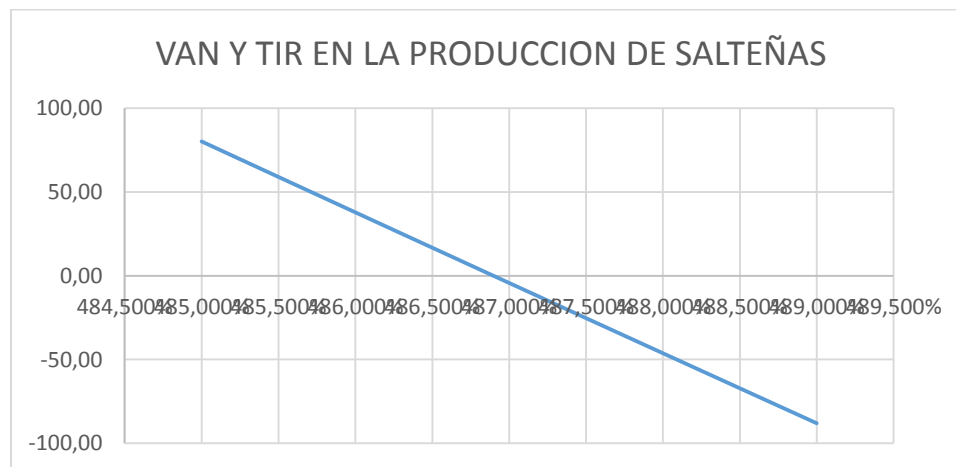

485,500 %	58,98
486,000 %	37,84
486,500 %	16,74
486,800 %	4,11
486,850 %	2,01
486,895 %	0,11



486,900 %	-0,10
487,000 %	-4,30
488,000 %	-46,26
489,000 %	-88,02

6. Tasa Interna de Retorno Financiera – Comentario – Criterio técnico

TIRF

486,89767%

COMENTARIO.- Con el préstamo se pudo evidenciar que los valores tanto del VAN como del TIRF se incrementan, es decir que se amplía el plazo para recuperar el dinero invertido, sin embargo no deja de ser viable el proyecto.

7. Comentario de Apalancamiento.

TIRF con financiamiento = 486.89767%

TIR sin financiamiento = 498,51152%

Influencia del Apalancamiento = TIRF con financiamiento – TIR sin financiamiento

Influencia del Apalancamiento = 486.89767% - 498,51152% = - 11.61 puntos

Influencia del Apalancamiento = - 11.61385

COMENTARIO.- los 11 puntos del apalancamiento hace referencia a los efectos que trajo el préstamo contraído para los activos fijos de la empresa, sin embargo el efecto que contrajo no es muy significativo.



CAPITULO DÉCIMO

EVALUACIÓN SENSIBILIZADA DEL PROYECTO DE INVERSIÓN CON INCORPORACIÓN DE TRIBUTACIÓN

1. Inclusión de impuestos en vigencia
2. Proyección de Estados Financieros Sensibilizados,
 - 2.1. Ejercicio 1

**BALANCE DE APERTURA
EXPRESADO EN UFV'S**

ACTIVO		PATRIMONIO	
ACTIVO CORRIENTE	10.137,68	CAPITAL	18.260,87
CAJA	3.841,55		
BANCOS	6.296,14		
ACTIVO NO CORRIENTE	8.123,19		
MAQUINARIA Y EQUIPO	3.864,73		



MUEBLES Y ENSERES 2.123,19

ACTIVO DIFERIDO 2.135,27

	18.260,87	TOTAL PATRIMONIO	18.260,87
TOTAL ACTIVO			

LIBRO ANUAL en UFV. Numero 1

. N° 1

FECHA	DETALLE	DEBE	HABER
01/01/2001	CAJA	3841,55	
	BANCO	6296,14	
	ACTIVO DIFERIDO	2.135,27	
	MAQUINARIA Y EQUIPO	3.864,73	
	MUEBLES Y ENSERES	2123,19	
	CAPITAL		18260,87
	Por el inicio de actividad	18260,87	18260,87

N°2

FECHA	DETALLE	DEBE	HABER
31/01/2001	INVENTARIO INICIAL SUMINISTROS	2682.71	
	CREDITO FISCAL -IVA	400.86	
	a BANCO		3083,57
	Por la compra de suministros		

DETALLE	REF.:	IMPORTE
PROGRAMA DE ABASTECIMIENTO	27	57876
CUADRO DE OTROS SUMINISTROS VARIABLES	28	18720
TOTAL INVENTARIO DE SUMINISTROS ANUAL		76596



TOTAL INVENTARIO DE SUMINISTROS MENSUAL		6383
EN UFV'S		3083,57

Nº3

FECHA	DETALLE	DEBE	HABER
31/01/2001	ALQUILERES ANTICIPADOS	1.932	
	a BANCO		1.932
	Por el anticipo de alquileres de 2 meses C/U a 2000 Bs.		

Nº4

FECHA	DETALLE	DEBE	HABER
31/01/2001	PUBLICIDAD Y PROPAGANDA	441,31	
	CREDITO FISCAL- IVA	65,94	
	a BANCO		507,25
	Por la compra de afiches y volantes publicitarios publicitarios		

DETALLE	COSTO
3000 VOLANTES	1000 Bs
REPARTO DE VOLANTES	50 Bs
TOTAL	1050 Bs
TOTAL EN UFV'S	507.25

Nº5

FECHA	DETALLE	DEBE	HABER
31/01/2001	CAJA	166956,52	
	IMPUESTOS A LAS TRANSACCIONES	5.008,70	
	DEBITO FISCAL- IVA		



		21.704,35
	VENTAS	145.252,17
	CAJA	5.008,70

REF: TABLA DE CAPACIDAD DE PRODUCCION

PRODUCTO	DÍA	MES	AÑO
SALTEÑAS	200	4800	57600
PRECIO DE VENTA	6	6	6
TOTAL	1200	28800	345600
TOTAL EN UFV'S	579.71	13913.04	166956.52

Nº6

FECHA	DETALLE	DEBE	HABER
31/01/2001	COSTO FIJO	10.528,26	
	CREDITO FISCAL-IVA	1.573,19	
	CAJA		12.101,45

DETALLE	IMPORTE	U F V
PUBLICIDAD	1.050,00	507,25
ALQUILERES	24.000,00	11.594,20
TOTAL	25050,00	12.101,45

Nº7

FECHA	DETALLE	DEBE	HABER
31/01/2001	COSTO FIJO	51315,45894	
	CAJA		46607,97101
	DEPRECIACION ACUMULADA		695,410628
	AMORTIZACION ACUMULADA		533,8164251
	PREVISION PARA INDEMINIZACION		3478,26087

COSTO FIJO = El costo laboral – previsión

DETALLE	IMPORTE	U F V
---------	---------	-------



COSTO LABORAL SIN FACTURA	106.223	51.315
DEPRECIACIÓN SIN FACTURA	1.440	695
AMORTIZACIÓN SIN FACTURA	1.105	534
PUBLICIDAD CON FACTURA	1.050	507
ALQUILERES CON FACTURA	24.000	11.594
PREVISION SIN FACTURA	7.200	3.478
TOTAL COSTO FIJO	141.018	68.124

Nº8

FECHA	DETALLE	DEBE	HABER
31/01/2001	COSTO VARIABLE	29.509,81	
	CREDITO FISCAL-IVA	4.409,51	
	CAJA		33919,32

DETALLE	REF.	IMPORTE
PROGRAMA DE ABASTECIMIENTO	1	57.876
OTROS SUMINISTROS	2	18.720
COSTO VARIABLE		76.596
INVENTARIO DE SUMISTROS DEL PRIMER MES		(6383)
TOTAL		70213
EN UFV'S		33919.324

Nº9

FECHA	DETALLE	DEBE	HABER
31/01/2001	COSTO VARIABLE	3083,574879	



	INVENTARIO DE SUMISTROS	3083,575
--	-------------------------	----------

DETALLE	REF.:	IMPORTE
PROGRAMA DE ABASTECIMIENTO	27	57876
CUADRO DE OTROS SUMINISTROS VARIABLES	28	18720
TOTAL INVENTARIO DE SUMINISTROS ANUAL		76596
TOTAL INVENTARIO DE SUMINISTROS MENSUAL		6383
EN UFV'S		3083,57

Nº10

FECHA	DETALLE	DEBE	HABER
31/01/2001	INVENTARIO DE SUNISTROS	3083,574879	
	COSTO VARIABLE		3083,575

MAYOR DE LA CUENTA CAJA EN EL PRIMER AÑO

CAJA	
3.841,55	12.101,45
166.956,52	46.607,97
	5.008,70
	33.919,32
170.798,07	97.637,44
73.160,63	



BALANCE DE SUMAS Y SALDOS EXPRESADO EN UFV's		
CUENTAS	SALDO DEBE	SALDO HABER
CAJA	73.160,63	
INVENTARIO DE SUMINISTROS	2.682,71	
ACTIVO DIFERIDO	2.135,27	
MAQUINARIA Y EQUIPO	3.864,73	
MUEBLES Y ENSERES	2.123,19	
CAPITAL		18.260,87
ALQUILERES PAGADOS	2.705,31	
PUBLICIDAD Y PROPAGANDA	441,31	
VENTAS		145.252,17
DEPRECIACION ACUMULADA		695,41
AMORTIZACION ACUMULADA		533,82
PREVISION PARA INDEMINIZACION		3.478,26



COSTO FIJO	61.843,72	
COSTO VARIABLE	29.509,81	
CREDITO FISCAL- IVA	6.449,51	
DEBITO FISCAL- IVA		21.704,35
IMPUESTO A LAS TRANSACCIONES	5.008,70	
TOTALES	189.924,88	189.924,88

**ESTADO DE RESULTADOS
EXPRESADO EN UFV^s**

Ingresos		145.252,17
Ventas		145.252,17
Egresos		96.803,53
Costo fijo SIN FACTURA		61.843,72
Costo Variable		29.509,81
Publicidad	441,31	
Impuesto a las transacciones	5.008,70	
Utilidad antes de impuestos del Ejercicio		<u>48.448,64</u>
IUE 25%		<u>12.112,16</u>
Utilidad del Ejercicio		<u><u>36.336,48</u></u>

FECHA	DETALLE	DEBE	HABER
31/01/2001	PERDIDA Y GANANCIA	139.802,17	



	COSTO FIJO		60.162,56
	COSTO VARIABLE		29.509,81
	RESULTADOS ACUMULADOS		50.129,80
		139.802,17	139.802,17

Nº12

FECHA	DETALLE	DEBE	HABER
31/01/2001	VENTAS	145.252,17	
	PERDIDA Y GANANCIA		145.252,17
		145.252,17	145.252,17

FECHA	DETALLE	DEBE	HABER
31/01/2001	DEBITO FISCAL	21.704,35	
	CREDITO FISCAL		6.198,30
	CAJA		15.506,05
		21.704,35	21.704,35

FECHA	DETALLE	DEBE	HABER
31/01/2001	PERDIDA Y GANANCIA	139.802,17	
	COSTO FIJO		61.843,72
	COSTO VARIABLE		29.509,81
	RESULTADOS ACUMULADOS		48.448,64
		139.802,17	139.802,17



FECHA	DETALLE	DEBE	HABER
31/01/2001	VENTAS	145.252,17	
	PERDIDA Y GANANCIA		145.252,17
		145.252,17	145.252,17

FECHA	DETALLE	DEBE	HABER
31/01/2001	DEBITO FISCAL	21.704,35	
	CREDITO FISCAL		6.449,51
	CAJA		15.254,84
		21.704,35	21.704,35

FECHA	DETALLE	DEBE	HABER
31/01/2001	IMPUESTO A LAS UTILIDADES	12.112,16	
	CAJA		12.112,16
		12.112,16	12.112,16



**BALANCE GENERAL
EXPRESADO EN UFVS**

ACTIVO

PASIVO

ACTIVO CORRIENTE	51.181,65	PREVISION PARA INDEMINIZACION	3.478,26
CAJA	45.793,63		
ALQUILERES ANTICIPADOS	2.705,31		
INVENTARIO	2.682,71		
ACTIVO NO CORRIENTE	6.893,96	PATRIMONIO	
MAQUINARIA Y EQUIPO	3.864,73	CAPITAL	18.260,87
MUEBLES Y ENSERES	2.123,19	RESULTADOS DEL EJERCICIO	36.336,48
DEPRECIACION ACUMULADA	(695,41)		
ACTIVO DIFERIDO	2.135,27		



AMORTIZACION ACUMULADA	(533,82)		
TOTAL ACTIVO	58.075,61	TOTAL PATRIMONIO	58.075,61

2.2. Ejercicio 2

LIBRO EN UFV'S AÑO 2

FECHA	DETALLE	DEBE	HABER
01/01/2003	CAJA	57.905,79	
	ALQUILERES ANTICIPADOS	2.705,31	
	INVENTARIO	2.682,71	
	MAQUINARIA Y EQUIPO	3.864,73	
	MUEBLES Y ENSERES	2.123,19	
	ACTIVO DIFERIDO	2.135,27	
	DEPRECIACION ACUMULADA		695,41
	AMORTIZACION ACUMULADA		533,82
	PREVISION PARA INDEMINIZACION		3.478,26
	CAPITAL		18.260,87
	RESULTADOS ACUMULADOS		



			48.448,64
		71.417,00	71.417,00

Nº2

FECHA	DETALLE	DEBE	HABER
31/01/2001	CAJA	166956,52	
	IMPUESTOS A LAS TRANSACCIONES	5.008,70	
	DEBITO FISCAL- IVA		21.704,35
	VENTAS		145.252,17
	CAJA		5.008,70

REF: TABLA DE CAPACIDAD DE PRODUCCION

PRODUCTO	DÍA	MES	AÑO
SALTEÑAS	200	4800	57600
PRECIO DE VENTA	6	6	6
TOTAL	1200	28800	345600
TOTAL EN UFV'S	579.71	13913.04	166956.52

Nº3

FECHA	DETALLE	DEBE	HABER
31/01/2001	COSTO FIJO	10.528,26	
	CREDITO FISCAL-IVA	1.573,19	
	CAJA		12.101,45

DETALLE	IMPORTE	UFV
---------	---------	-----



PUBLICIDAD	1.050,00	507,25
ALQUILERES	24.000,00	11.594,20
TOTAL	25050,00	12.101,45

Nº4

FECHA	DETALLE	DEBE	HABER
31/01/2001	COSTO FIJO	51315,45894	
	CAJA		46607,97101
	DEPRECIACION ACUMULADA		695,410628
	AMORTIZACION ACUMULADA		533,8164251
	PREVISION PARA INDEMINIZACION		3478,26087

COSTO FIJO = El costo laboral – previsión

DETALLE	IMPORTE	U F V
COSTO LABORAL SIN FACTURA	106.223	51.315
DEPRECIACIÓN SIN FACTURA	1.440	695
AMORTIZACIÓN SIN FACTURA	1.105	534
PUBLICIDAD CON FACTURA	1.050	507
ALQUILERES CON FACTURA	24.000	11.594
PREVISION SIN FACTURA	7.200	3.478
TOTAL COSTO FIJO	141.018	68.124

Nº5

FECHA	DETALLE	DEBE	HABER
31/01/2001	COSTO VARIABLE	32.192.52	
	CREDITO FISCAL-IVA		



		4.810,38	
	CAJA		37.002,90

DETALLE	REF.	IMPORTE
PROGRAMA DE ABASTECIMIENTO	1	57.876
OTROS SUMINISTROS	2	18.720
COSTO VARIABLE		76.596
EN UFV'S		37.002,90

Nº6

FECHA	DETALLE	DEBE	HABER
31/01/2001	COSTO VARIABLE	3083,574879	
	INVENTARIO DE SUMISTROS		3083,575

DETALLE	REF.:	IMPORTE
PROGRAMA DE ABASTECIMIENTO	27	57876
CUADRO DE OTROS SUMINISTROS VARIABLES	28	18720
TOTAL INVENTARIO DE SUMINISTROS ANUAL		76596
TOTAL INVENTARIO DE SUMINISTROS MENSUAL		6383
EN UFV'S		3083,57

Nº9

FECHA	DETALLE	DEBE	HABER
31/01/2001	INVENTARIO DE SUNISTROS	3083,574879	
	COSTO VARIABLE		3083,575



BALANCE DE SUMAS Y SALDOS EXPRESADO EN UFV'S		
CUENTAS	SALDO DEBE	SALDO HABER
CAJA	112.029,13	
INVENTARIO DE SUMINISTROS	2.682,71	
ACTIVO DIFERIDO	2.135,27	
MAQUINARIA Y EQUIPO	3.864,73	
MUEBLES Y ENSERES	2.123,19	
CAPITAL		18.260,87
ALQUILERES PAGADOS	2.705,31	
VENTAS		145.252,17
DEPRECIACION ACUMULADA		1.390,82
AMORTIZACION ACUMULADA		1.067,63



PREVISION PARA INDEMINIZACION		6.956,52
COSTO FIJO	61.843,72	
COSTO VARIABLE	32.192,52	
RESULTADOS ACUMULADOS		36.336,48
CREDITO FISCAL- IVA	6.383,57	
DEBITO FISCAL- IVA		21.704,35
IMPUESTO A LAS TRANSACCIONES	5.008,70	
TOTALES	230.968,85	230.968,85

Mayor de caja al año dos

CAJA	
45.793,63	12.101,45
166.956,52	46.607,97
	5.008,70
	37.002,90
212.750,15	100.721,02
112.029,13	

**ESTADO DE RESULTADOS
EXPRESADO EN UFV's**



Ingresos

Ventas 145.252,17

Egresos

Costo fijo SIN FACTURA 61.843,72
 Costo Variable 32.192,52

Impuesto a las transacciones 5.008,70

Utilidad antes de impuestos del Ejercicio 46.207,24

IUE 25% 11.551,81

Utilidad del Ejercicio 34.655,43

FECHA	DETALLE	DEBE	HABER
31/01/2003	PERDIDA Y GANANCIA	140.243,48	
	COSTO FIJO		61.843,72
	COSTO VARIABLE		32.192,52
	RESULTADOS ACUMULADOS		46.207,24
		140.243,48	140.243,48

Nº12

FECHA	DETALLE	DEBE	HABER
31/01/2003	VENTAS	145.252,17	
	PERDIDA Y GANANCIA		145.252,17
		145.252,17	145.252,17



FECHA	DETALLE	DEBE	HABER
31/01/2003	DEBITO FISCAL	21.704,35	
	CREDITO FISCAL		6.383,57
	CAJA		15.320,78
		21.704,35	21.704,35

FECHA	DETALLE	DEBE	HABER
31/01/2003	IMPUESTO A LAS UTILIDADES	11.551,81	
	CAJA		11.551,81
		11.551,81	11.551,81

**BALACE GENERAL
EXPRESADO EN UFV's**

ACTIVO

ACTIVO CORRIENTE

CAJA	85.156,54
ALQUILERES ANTICIPADOS	2.705,31
INVENTARIO	2.682,71

ACTIVO NO CORRIENTE

MAQUINARIA Y EQUIPO	3.864,73
MUEBLES Y ENSERES	2.123,19
DEPRECIACION ACUMULADA	(1.390,82)
ACTIVO DIFERIDO	2.135,27
AMORTIZACION ACUMULADA	(1.067,63)

TOTAL ACTIVO

96.209,30

PASIVO

PREVISION PARA INDEMINIZACION

6.956,52

PATRIMONIO

CAPITAL	18.260,87
RESULTADOS DEL EJERCICIO	34.655,43
RESULTADOS ACUMULADOS	36.336,48

TOTAL PATRIMONIO

96.209,30



2.3. Ejercicio 3

LIBRO ANUAL EN UFV'S PAR EL AÑO 3

FECHA	DETALLE	DEBE	HABER
01/01/2003	CAJA	85.156,54	
	ALQUILERES ANTICIPADOS	2.705,31	
	INVENTARIO	2.682,71	
	MAQUINARIA Y EQUIPO	3.864,73	
	MUEBLES Y ENSERES	2.123,19	
	ACTIVO DIFERIDO	2.135,27	
	DEPRECIACION ACUMULADA		1.390,82
	AMORTIZACION ACUMULADA		1.067,63
	PREVISION PARA INDEMINIZACION		6.956,52
	CAPITAL		18.260,87
	RESULTADOS ACUMULADOS		70.991,91



		98.667,76	98.667,75

Nº2

FECHA	DETALLE	DEBE	HABER
31/01/2001	CAJA	166956,52	
	IMPUESTOS A LAS TRANSACCIONES	5.008,70	
	DEBITO FISCAL- IVA		21.704,35
	VENTAS		145.252,17
	CAJA		5.008,70

REF: TABLA DE CAPACIDAD DE PRODUCCION

PRODUCTO	DÍA	MES	AÑO
SALTEÑAS	200	4800	57600
PRECIO DE VENTA	6	6	6
TOTAL	1200	28800	345600
TOTAL EN UFV'S	579.71	13913.04	166956.52

Nº3

FECHA	DETALLE	DEBE	HABER
31/01/2001	COSTO FIJO	10.528,26	
	CREDITO FISCAL-IVA	1.573,19	
	CAJA		12.101,45

DETALLE	IMPORTE	UFV
PUBLICIDAD	1.050,00	507,25
ALQUILERES	24.000,00	11.594,20
TOTAL	25050,00	12.101,45



Nº4

FECHA	DETALLE	DEBE	HABER
31/01/2001	COSTO FIJO	51315,45894	
	CAJA		46607,97101
	DEPRECIACION ACUMULADA		695,410628
	AMORTIZACION ACUMULADA		533,8164251
	PREVISION PARA INDEMINIZACION		3478,26087

COSTO FIJO = El costo laboral – previsión

DETALLE	IMPORTE	U F V
COSTO LABORAL SIN FACTURA	106.223	51.315
DEPRECIACIÓN SIN FACTURA	1.440	695
AMORTIZACIÓN SIN FACTURA	1.105	534
PUBLICIDAD CON FACTURA	1.050	507
ALQUILERES CON FACTURA	24.000	11.594
PREVISION SIN FACTURA	7.200	3.478
TOTAL COSTO FIJO	141.018	68.124

Nº5

FECHA	DETALLE	DEBE	HABER
31/01/2001	COSTO VARIABLE	32.192,52	
	CREDITO FISCAL-IVA	4.810,38	
	CAJA		37.002,90



DETALLE	REF.	IMPORTE
PROGRAMA DE ABASTECIMIENTO	1	57.876
OTROS SUMINISTROS	2	18.720
COSTO VARIABLE		76.596
EN UFV'S		37.002,90

Nº6

FECHA	DETALLE	DEBE	HABER
31/01/2003	COSTO VARIABLE	3083,574879	
	INVENTARIO DE SUMISTROS		3083,575

DETALLE	REF.:	IMPORTE
PROGRAMA DE ABASTECIMIENTO	27	57876
CUADRO DE OTROS SUMINISTROS VARIABLES	28	18720
TOTAL INVENTARIO DE SUMINISTROS ANUAL		76596
TOTAL INVENTARIO DE SUMINISTROS MENSUAL		6383
EN UFV'S		3083,57

Nº7

FECHA	DETALLE	DEBE	HABER
31/01/2003	INVENTARIO DE SUNISTROS	3083,574879	
	COSTO VARIABLE		3083,575



CAJA	
85.156,54	12.101,45
166.956,52	46.607,97
	5.008,70
	37.002,90
252.113,06	100.721,02
151.392,04	

BALANCE DE SUMAS Y SALDOS EXPRESADO EN UFV'S		
CUENTAS	SALDO DEBE	SALDO HABER
CAJA	151.392,05	
INVENTARIO DE SUMINISTROS	2.682,71	
ACTIVO DIFERIDO	2.135,27	
MAQUINARIA Y EQUIPO	3.864,73	
MUEBLES Y ENSERES	2.123,19	
CAPITAL		18.260,87
ALQUILERES PAGADOS	2.705,31	
VENTAS		145.252,17
DEPRECIACION ACUMULADA		2.086,23
AMORTIZACION ACUMULADA		1.601,45
PREVISION PARA INDEMINIZACION		10.434,78



COSTO FIJO	61.843,72	
COSTO VARIABLE	32.192,52	
RESULTADOS ACUMULADOS		70.991,91
CREDITO FISCAL- IVA	6.383,57	
DEBITO FISCAL- IVA		21.704,35
IMPUESTO A LAS TRANSACCIONES	5.008,70	
TOTALES	270.331,77	270.331,77

Presentar Estados Financieros ejercicio tres y cierre.

**ESTADO DE RESULTADOS
EXPRESADO EN UFV's**

Ingresos		145.252,17
Ventas	145.252,17	
Egresos		99.044,94
Costo fijo SIN FACTURA	61.843,72	
Costo Variable	32.192,52	
Impuesto a las transacciones	5.008,70	
Utilidad antes de impuestos del Ejercicio		46.207,24
IUE 25%		11.551,81
Utilidad del Ejercicio		34.655,43

N° 11

FECHA	DETALLE	DEBE	HABER
31/01/2003	PERDIDA Y GANANCIA	140.243,48	
	COSTO FIJO		61.843,72
	COSTO VARIABLE		32.192,52



	RESULTADOS ACUMULADOS		46.207,24
		140.243,48	140.243,48

Nº12

FECHA	DETALLE	DEBE	HABER
31/01/2003	VENTAS	145.252,17	
	PERDIDA Y GANANCIA		145.252,17
		145.252,17	145.252,17

Nº13

FECHA	DETALLE	DEBE	HABER
31/01/2003	DEBITO FISCAL	21.704,35	
	CREDITO FISCAL		6.383,57
	CAJA		15.320,78
		21.704,35	21.704,35

N14

FECHA	DETALLE	DEBE	HABER
31/01/2003	IMPUESTO A LAS UTILIDADES	11.551,81	
	CAJA		11.551,81
		11.551,81	11.551,81

**BALANCE GENERAL
EXPRESADO EN UFV'S**

ACTIVO

ACTIVO CORRIENTE

129.907,49

PASIVO

PREVISION PARA
INDEMINIZACION

10.434,78



CAJA	124.519,46		
ALQUILERES ANTICIPADOS	2.705,31		
INVENTARIO	2.682,71		
ACTIVO NO CORRIENTE		4.435,51	PATRIMONIO
MAQUINARIA Y EQUIPO	3.864,73		CAPITAL 18.260,87
MUEBLES Y ENSERES	2.123,19		RESULTADOS DEL EJERCICIO 34.655,43
DEPRECIACION ACUMULADA	(2.086,23)		RESULTADOS ACUMULADOS 70.991,91
ACTIVO DIFERIDO	2.135,27		
AMORTIZACION ACUMULADA	(1.601,45)		
TOTAL ACTIVO		<u><u>134.342,99</u></u>	TOTAL PATRIMONIO <u><u>134.342,99</u></u>

2.4. Tabla No.35 Cuadro de Origen y Uso de Fondos, de Balances Generales.

EJERCICIO/DETALLE	UNO	DOS	TRES
1.- Origen	45.793,63	85.156,54	124.519,46
Depreciación acumulada	695,41	1.390,82	2.086,23
Amortización acumulada	533,82	1.067,63	1.601,45
Previsión Indemnización	3.478,26	6.956,52	10.434,78
Resultados acumulados	71.045,41	142.598,07	214.150,73



Saldo de caja ejercicio Anterior	3.841,55	45.793,63	85.156,54
2.- Uso			
3.- Saldo de caja	45.793,63	85.156,54	124.519,46

3. Valor actual neto Sensibilizado,

VAN

305,000%	112,32
306,000%	45,11
306,500%	11,68
306,600%	5,01
306,650%	1,67
306,670%	0,34
306,700%	-1,66
306,800%	-8,32
306,900%	-14,98

Gráfico del VAN Sensibilizado.

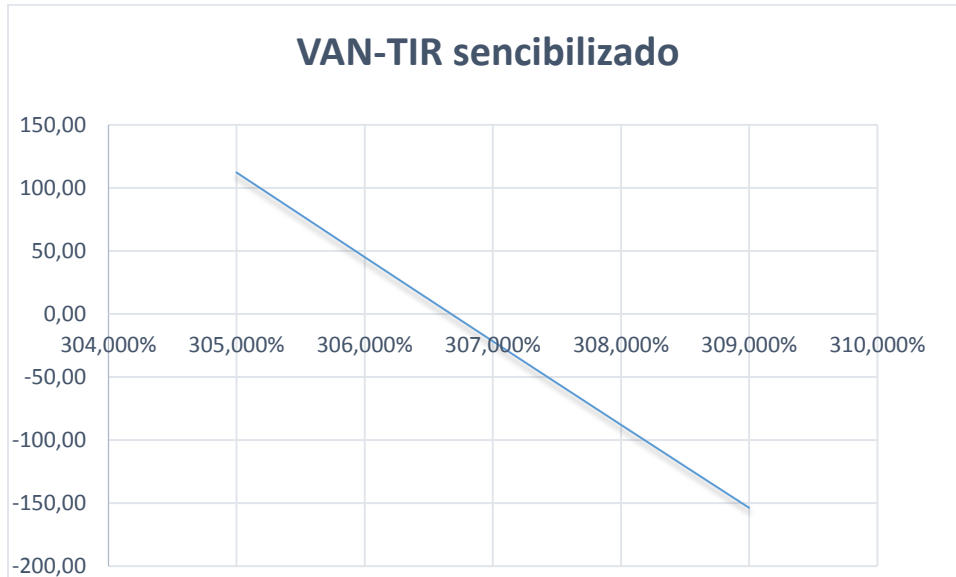

Comentario. El criterio de evaluación indica que luego de haber incorporado las tasas de tributación vigentes se demuestra que el proyecto es viable al tener un VAN positivo para la tasa de cero por ciento (0%), en otras palabras la suma de saldos de caja disponibles permiten recuperar el capital invertido de año tras año

4. . Tasa interna de retorno Sensibilizada.

TIR

306,67527%

Deducción.

Comentario - Criterio técnico de TIRS.



El criterio de evaluación indica que luego de haber incorporado las tasas de tributación vigentes se demuestra que el proyecto es viable al tener un VAN positivo para la tasa de cero por ciento (0%), en otras palabras la suma de saldos de caja disponibles permiten recuperar el capital invertido de año tras año. Además que debido al pago de los impuestos correspondientes por ley se pudo determinar que el tir y el van aumentan debido a las erogaciones de dinero

CAPITULO UNDECIMO

PLAN DE EJECUCIÓN

1. Campos de actividad en tiempo de ejecución

Publicar requerimiento del ambiente a adquirir y 4 día

- Preparar condiciones del requerimiento
- Sondeo de mercado
- Calificar las propuestas
- Evaluar las propuestas
- Negociar la compra
- Comprar
- Recepción del ambiente



Publicar el requerimiento del personal y la contratación <ul style="list-style-type: none"> • Preparar requerimiento de acuerdo a perfil • Publicar requerimientos • Evaluar la oferta de trabajadores – hojas de vida • Calificar la oferta de trabajadores • Contratar
Negociar la adquisición del ambiente a adquirir.3 días <ul style="list-style-type: none"> • Negociar la compra • Comprar • Recepción del ambiente
Adquisición de suministros y equipos 3 días <ul style="list-style-type: none"> •Sondear mercado de equipos y de suministros •Evaluación ofertas •Realizar la compra •Recepción •Almacenamiento
Supervisión monitoreo a la actividad <ul style="list-style-type: none"> • Realizar los contratos y monitoreo a los empleados • Realizar el control de los suministros • Evaluar constantemente el desarrollo y funcionamiento de la actividad

2. Cuadro de secuencia de actividades,

FUNSIONES PRINCIPALES DEL ADMINISTRADOR

CODIGO	ACTIVIDAD PRINCIPAL	ACTIVIDAD SIMULTANEA
A. 1	Publicar requerimiento del ambiente a adquirir.	B.1 Publicar requerimiento de personal
A.2	Negociar la adquisición del ambiente a adquirir	
B.1	Adquisición de suministros	B.2 Sondeo de mercado de suministros 1 día



D.1	Supervisión monitoreo a la actividad	D2. Supervisión a los empleados
E.1	Contratar personal operación	

3. Planificación con Red de flechas

Red de flechas

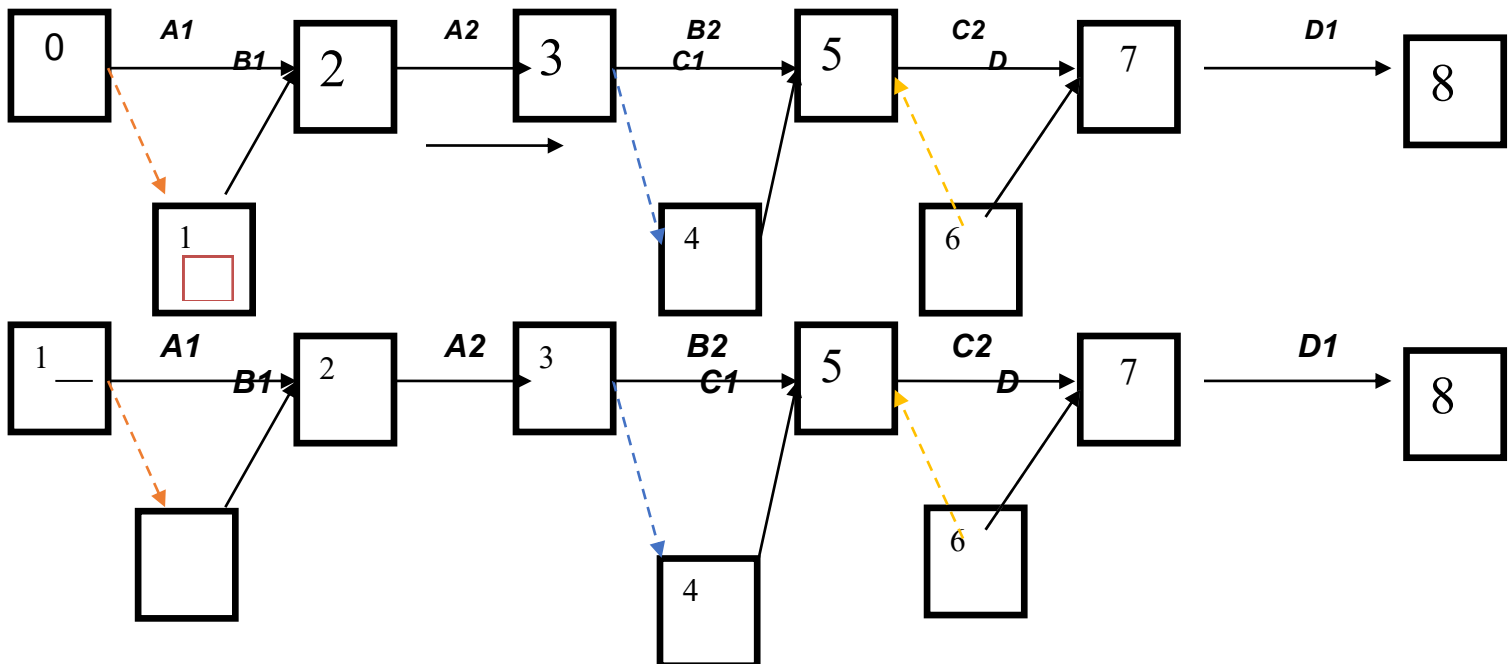

4. Programación con cuadro de secuencia de actividades.

CODIGO	ACTIVIDAD PRINCIPAL	TIEMPO	ACTIVIDAD SIMULTANEA
A.1	Publicar requerimiento del ambiente a adquirir.	To: 5 días T p: 8 días	B.1 Publicar requerimiento de personal



A.2	Negociar la adquisición del ambiente a adquirir.	To: 7 días T p: 10 días	
B.2	Adquisición de suministros	To y Tp: 4 días	B.1 Sondeo de mercado de suministros
D.1	Supervisión monitoreo	To: 22 días Tp 72 días	D. Supervisión
E.1	Contratar personal operación	To: 3 días Tp: 6 días	

5. Programación con Red de Flechas - comentario.

Red de flechas OPTIMISTA

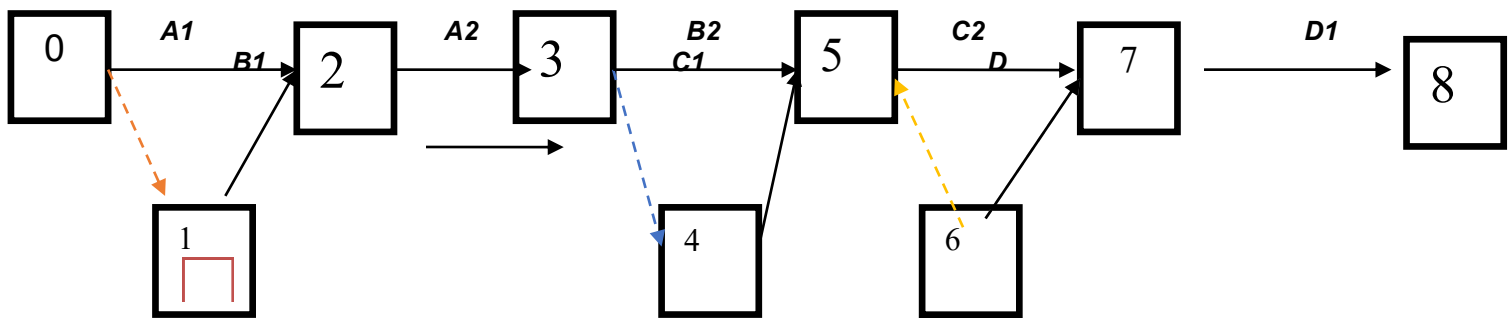

Red de flechas PESIMISTA

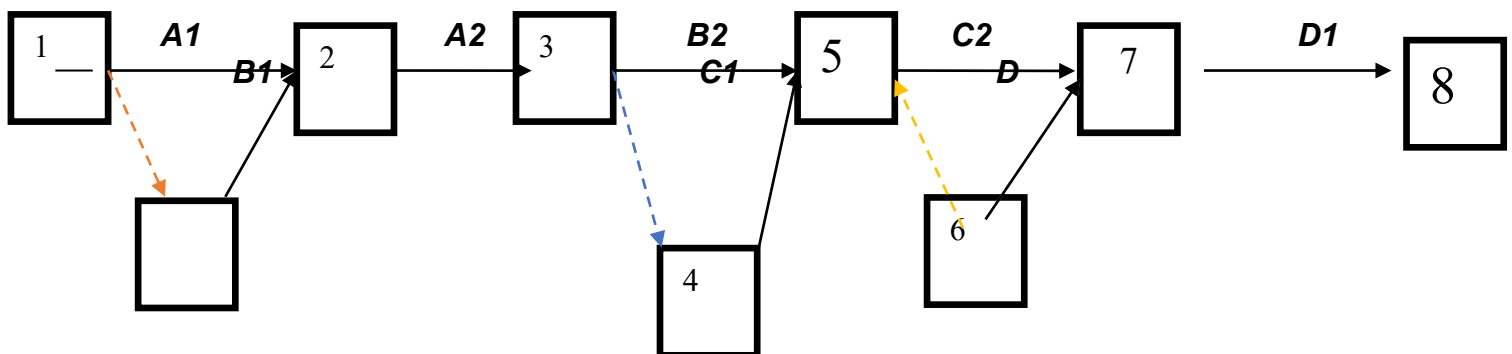



6. Programación con cuadro de doble entrada- Comentario.

Códigos	15 días	30 días	45 días	60 días	75 días	90 días
A1,A2,						
B1,B2,						
D1						
E1						

Comentario: identificar las actividades principales en negro, simultáneas en lila y que la actividad de mayor significación es la de supervisión y monitoreo

CAPÍTULO DUODECIMO

ANEXOS

1. Anexo a Organización de ingreso a mercado – Tarjetas- Procedimientos.













2. Anexo de estudio de mercado. Fotos de sustituto principal



3. Anexo de Proceso de Transformación
PREPARACION DEL JIGOTE



PREPARACION DE LA MASA



ELABORACION DE LA SALTEÑA

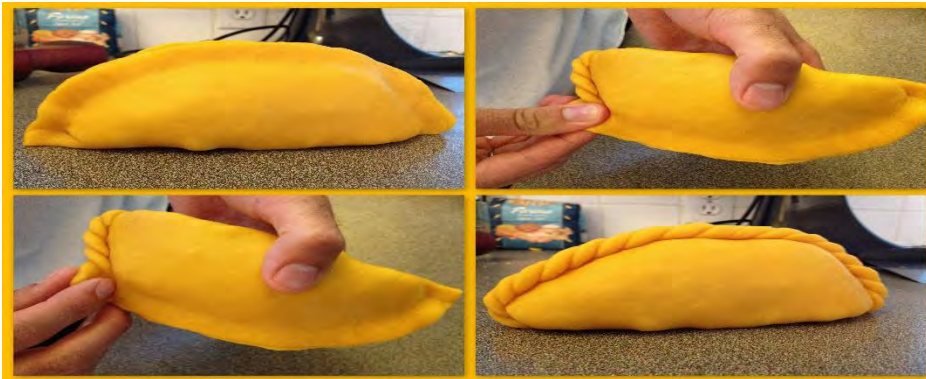

PROFECTO FINAL DIRECTO AL CONSUMIDOR



4. Anexo de Obras civiles



5. Anexo de Inversión. Fotos máquinas , equipos



Horno Convector a Gas



Cocina 8 hornallas y Horno



